

FOR A GOOD REASON

**GRUNDIG**

**WATER PROOF  
DIGITAL MUSIC PLAYER**

MPaxx 928 Hydrox



3

## **MPAXX 928**

Mitgeliefertes Zubehör  
Besonderheiten  
Sicherheit  
Umwelthinweis

5

## **AUF EINEN BLICK**

Bedienelemente

6

## **ANSCHLIESSEN/VORBEREITEN**

Stromversorgung  
An den Computer anschließen  
Vom Computer trennen  
Ohrhörer anschließen

8

## **ALLGEMEINE FUNKTIONEN**

Ein- und Ausschalten  
Lautstärke ändern  
Tastensperre aktivieren/deaktivieren  
Player auf Werkseinstellungen zurücksetzen

9

## **MUSIK-WIEDERGABE**

Musik-Wiedergabe starten  
Wiedergabe-Funktionen  
Titel wählen  
Schneller Vor- und Rücklauf  
Klangeffekte wählen  
Wiederholfunktion  
Zufällige Wiedergabe

10

## **BETRIEB AM COMPUTER**

Systemanforderungen  
MP3/WMA-Datentransfer

11

## **INFORMATIONEN**

Technische Daten  
GRUNDIG Kundenberatungszentrum

## Mitgeliefertes Zubehör

- 1 Wasserfester Stereo-Ohrhörer
- 2 USB-Adapter
- 3 Armband für das Gerät
- 4 Anpassungsstücke für den Gehörgang
- 5 Kurzanleitung

### Warnung

Nutzen Sie das Gerät ausschließlich mit dem mitgelieferten USB-Adapter; andernfalls kann es zu Beschädigungen von Gerät und PC kommen. Sollten Sie einen neuen USB-Adapter benötigen, wenden Sie sich bitte an Ihren Grundig-Händler oder an den Kundendienst.

### Achtung:

Der Lieferumfang der Zubehör-Teile kann sich ändern.

## Besonderheiten

MP3/WMA-Player und USB-Wechseldatenträger in einem.

## Sicherheit

Dieses Gerät ist für die Wiedergabe von Musik-Dateien bestimmt und dient als Wechseldatenträger. Jede andere Verwendung ist ausdrücklich ausgeschlossen.

Das Gerät ist wasserdicht. Vor dem Betrieb im Wasser muss der Stecker des Ohrhörers an der Buchse für den Ohrhörer angeschlossen werden. Prüfen Sie den korrekten Anschluss.

Lassen Sie das Gerät nicht fallen.

Betreiben Sie das Gerät nicht in der Nähe magnetischer Objekte.

Sorgen Sie unbedingt dafür, dass das Gerät vor Sonneneinstrahlung und Hitze geschützt ist.

Sie dürfen das Gerät nicht öffnen. Für Schäden, die durch unsachgemäße Eingriffe entstehen, geht der Anspruch auf Gewährleistung verloren.

Setzen Sie den Akku keiner extremen Hitze wie z.B. durch Sonneneinstrahlung, Heizungen, Feuer, etc. aus.

Ständige Benutzung bei hoher Lautstärke kann zu Gehörschädigungen führen.

Nach dem Gebrauch in Salzwasser muss das Gerät und die Ohrhörer mit Leitungswasser gereinigt werden. Der Ohrhörer muss dabei am Gerät angeschlossen bleiben.

Das Gerät ist bis zu einer Tiefe von 3 Metern und bis zu 3 Stunden wasserdicht.

Während des Betriebes im Wasser kann Wasser in die Ohrhörer eindringen und dadurch die Lautstärke etwas verringern.

Schütteln Sie das Wasser aus den Ohrhörern, die Lautstärke ist wieder korrekt.

Den Kopfhörer- oder USB-Adapterstecker nur am Stecker aus der Buchse ziehen, nicht am Kabel.

Halten Sie den Playern von Säuglingen und Kleinkindern fern. Es besteht Verschluckungsgefahr!

Verwenden Sie keine Reinigungsmittel, wie z.B. Benzin oder Nitroverdüner.

Achten Sie darauf, dass sämtliche Anschlüsse an Kopfhörer und USB-Adapter sauber und trocken sind, bevor Sie das Gerät an den Computer anschließen. Andernfalls kann es zu Funktionsstörungen kommen.

### Achtung:

Benutzen Sie den Player nicht, wenn Sie sich z.B. als Autofahrer, Radfahrer oder Fußgänger im Straßenverkehr befinden. Dies beeinträchtigt die Verkehrssicherheit!

## Umwelthinweis

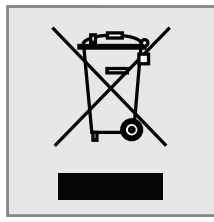

Dieses Produkt wurde aus hochwertigen Materialien und Teilen hergestellt, die für das Recycling tauglich sind und wiederverwendet werden können.

Das Produkt darf daher am Ende seiner Lebensdauer nicht über den normalen Hausmüll entsorgt werden, sondern muss an einem Sammelpunkt für das Recycling von elektrischen und elektronischen Geräten abgegeben werden. Nebstehendes Symbol am Produkt, in der Bedienungsanleitung oder auf der Verpackung weist darauf hin.

Bitte informieren Sie sich über die örtlichen Sammelstellen bei Ihrer Gemeindeverwaltung.

Mit der Verwertung von Altgeräten leisten Sie einen wichtigen Beitrag zum Schutze unserer Umwelt.

## Bedienelemente

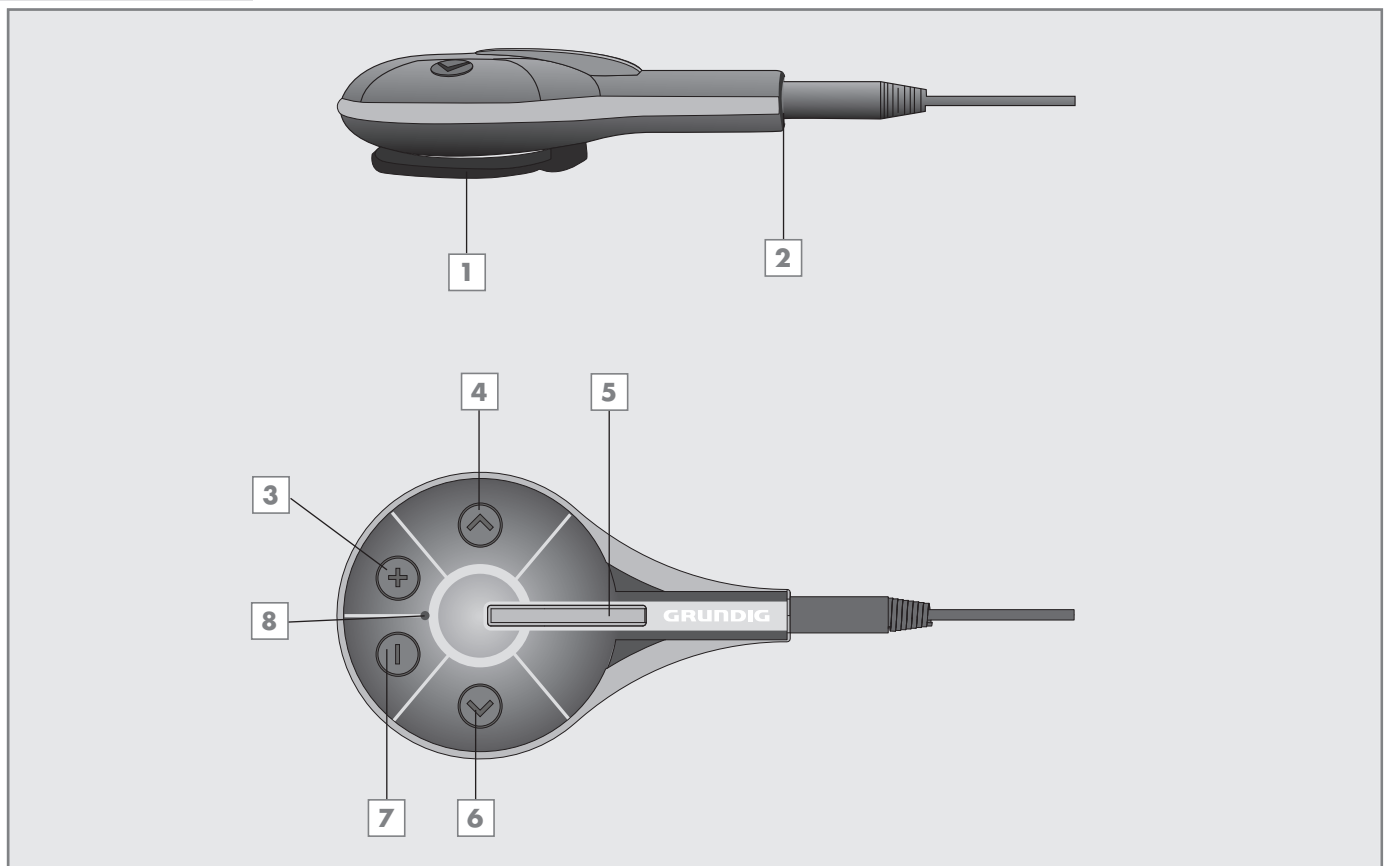

- 1** Clip zum Befestigen des Players am Gürtel oder am Armband.
- 2** Anschlussbuchse für die Stereo-Ohrhörer oder den USB-Adapter, zum Anschließen des Players an den Computer oder an ein handelsübliches Ladegerät.
- 3** + Im Wiedergabe-Modus: Kurz drücken erhöht die Lautstärke schrittweise; drücken und gedrückt halten schaltet zwischen verschiedenen Klangeffekten um; im Pause-Modus; Kurz drücken aktiviert die Wiederhol-Funktion.
- 4** < Im Wiedergabe-Modus: Kurz drücken wählt den vorhergehenden Titel; drücken und gedrückt halten startet den Suchlauf rückwärts.
- 5** Wiedergabetaste, drücken und gedrückt halten schaltet den Player ein und aus.  
Im Wiedergabe-Modus: Schaltet in Wiedergabe-Pause, setzt die Wiedergabe fort.
- 6** > Im Wiedergabe-Modus: Kurz drücken wählt den nächsten Titel; drücken und gedrückt halten startet den Suchlauf vorwärts.
- 7** - Im Wiedergabe-Modus: Kurz drücken verringert die Lautstärke schrittweise; drücken und gedrückt halten aktiviert oder deaktiviert die Tastensperre; im Pause-Modus: Kurz drücken aktiviert die Shuffle-Funktion.
- 8** ● Leuchtanzeige: Blinkt beim Aufladen oder während der Wiedergabe; leuchtet konstant, wenn der Player vollständig aufgeladen ist; leuchtet konstant während Wiedergabe-Pause.

## Stromversorgung

Den Player betreiben Sie mit dem integrierten Lithium-Polymer-Akku 1 x 3,7 V, 120 mA.

### Warnung

Nutzen Sie das Gerät ausschließlich mit dem mitgelieferten USB-Adapter; andernfalls kann es zu Beschädigungen von Gerät und PC kommen. Sollten Sie einen neuen USB-Adapter benötigen, wenden Sie sich bitte an Ihren Grundig-Händler oder an den Kundendienst.

Achten Sie darauf, dass sämtliche Anschlüsse an Kopfhörer und USB-Adapter sauber und trocken sind, bevor Sie das Gerät an den Computer anschließen. Andernfalls kann es zu Funktionsstörungen kommen.

## Akku aufladen

Den Akku des Players laden Sie am Computer auf.

Der Akku wird ebenfalls aufgeladen, wenn Sie ihn über den USB-Adapter mit einer USB-tauglichen HiFi-Anlage verbinden.

- 1 USB-Buchse des Players über den mitgelieferten USB-Adapter mit der entsprechenden USB-Buchse des Computers oder der HiFi-Anlage verbinden oder den Stecker des Ladegerät-Kabels in den USB-Adapter stecken.
- 2 Computer oder HiFi-Anlage einschalten bzw. das Ladegerät an das Stromnetz anschließen.
  - Die Leuchtanzeige am Player blinkt während des Ladevorgangs. Die Ladezeit beträgt ca. 2 Stunden. Ist der Akku vollständig aufgeladen, leuchtet die Leuchtanzeige konstant.

### Hinweis:

Die Spieldauer des Players beträgt in vollständig aufgeladenem Zustand über 7 Stunden.

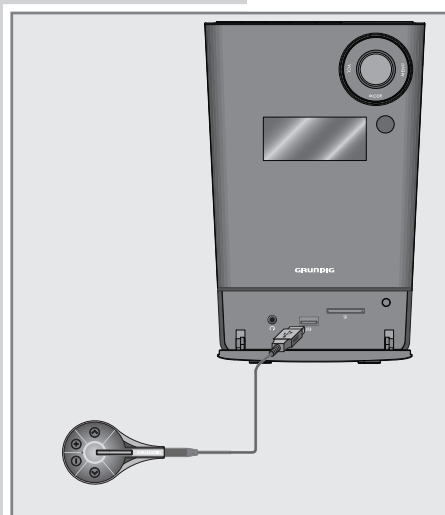

## An den Computer anschließen

- 1 Den Computer einschalten.
- 2 Den Player ausschalten.
- 3 USB-Buchse des Players über den mitgelieferten USB-Adapter mit der entsprechenden USB-Buchse des Computers verbinden.
  - Sobald die Verbindung hergestellt ist, erscheint am Bildschirm des Computers eine entsprechende Anzeige.

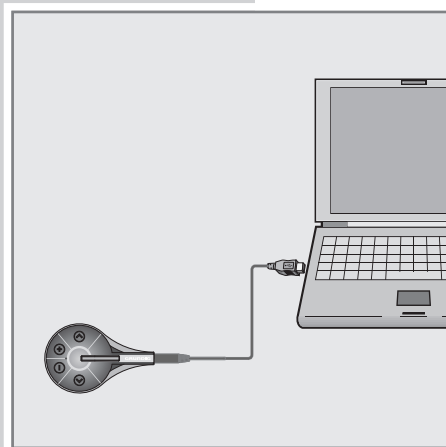

## Vom Computer trennen

### Achtung:

Wenn Sie den Player vom Computer/der HiFi-Anlage abschließen, zuerst den Stecker des USB-Adapters vom Computer/der HiFi-Anlage abziehen und erst dann aus der Anschlußbuchse des Players ziehen.

Wenn keine Daten übertragen werden, können Sie den Player vom Computer trennen.

Zuvor müssen Sie den Player vom Windows Desktop entfernen, indem Sie den Anweisungen von Windows für „Hardware entfernen“ folgen.

### Achtung:

Trennen Sie den Player nicht vom Computer, solange eine Datenübertragung läuft. Dies könnte zur Zerstörung der Daten führen.

- 1 Doppelklicken Sie auf das Symbol für Hardware-Entfernung.  
- Das Fenster „Hardware entfernen“ erscheint.
- 2 Zum Fortfahren den Anweisungen am Bildschirm folgen.

### Achtung:

Die Stromkreise des Players und des Computers können ernsthaft beschädigt werden, wenn Sie nicht die Anweisungen unter Windows ME / 2000 / XP / Vista / Windows 7 befolgen.

## Ohrhörer anschließen

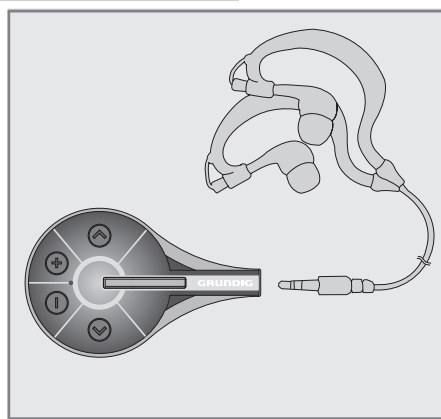

- 1 Stecker des Ohrhörer-Kabels in die Buchse »2« des Players stecken.

### Achtung:

Ständige Benutzung der Ohrhörer bei hoher Lautstärke kann zu Gehörschädigungen führen.

## Ein- und Ausschalten

- 1 Player einschalten, dazu die Wiedergabetaste »5« drücken und gedrückt halten.
  - Die Leuchtanzeige schaltet sich ein und beginnt zu blinken.
  - Die Wiedergabe startet automatisch an der Stelle des Titels, an der sie zuvor beendet wurde.
  - Während der Wiedergabe blinkt die Leuchtanzeige.
- 2 Player ausschalten, dazu »5« drücken und für ca 2 Sekunden gedrückt halten.
  - Die Leuchtanzeige erlischt.

### Hinweise:

Beim erneuten Einschalten des Players wird die Wiedergabe an der gleichen Stelle fortgesetzt, an der zuvor ausgeschaltet wurde.

Der Player schaltet sich automatisch aus, wenn der Akku schwach wird.

## Lautstärke ändern

- 1 Lautstärke ändern, dazu während der Wiedergabe »+« oder »-« entsprechend oft drücken.

## Tastensperre aktivieren/deaktivieren

Bei aktivierter Tastensperre sind alle Tasten des Players gesperrt.

- 1 Tastensperre aktivieren, dazu »-« drücken und gedrückt halten.
- 2 Tastensperre deaktivieren, dazu erneut »-« drücken und gedrückt halten.

## Player auf Werkseinstellungen zurücksetzen

Falls es während des Betriebes zu Fehlfunktionen kommt oder der Player nicht mehr auf Tastenbefehle reagiert, können Sie den Player zurücksetzen (Reset).

- 1 Zum Zurücksetzen »<<« und »>>« gleichzeitig drücken und gedrückt halten.

### Hinweis:

Beim Zurücksetzen sollte der Player nicht an den Computer oder an ein handelsübliches USB-Ladegerät angeschlossen sein.



## Musik-Wiedergabe starten

Nach dem Einschalten des Players startet die Wiedergabe automatisch an der Stelle des Titels, an der sie zuvor beendet wurde.

- Während der Wiedergabe blinkt die Leuchtanzeige.
- Es werden nacheinander alle vorhandenen Musik-Dateien wiedergegeben.

## Wiedergabe-Funktionen

- 1 In Wiedergabe-Pause schalten, dazu kurz »5« drücken.
  - Die Leuchtanzeige leuchtet konstant.
- 2 Wiedergabe fortsetzen, dazu erneut kurz »5« drücken.
  - Die Leuchtanzeige blinkt.
- 3 Wiedergabe beenden, dazu den Player mit »5« ausschalten (drücken und für ca. 2 Sekunden gedrückt halten).
  - Die Leuchtanzeige erlischt.

## Titel wählen

- 1 Vorhergehenden bzw. nächsten Titel wählen, dazu kurz »<<« oder »>>« drücken.

## Schneller Vor- und Rücklauf

- 1 Gewünschte Passage eines Titels suchen, dazu während der Wiedergabe »<<« oder »>>« drücken und gedrückt halten.
  - Der Suchlauf startet rückwärts oder vorwärts. An der gewünschten Stelle »<<« oder »>>« loslassen.

## Klangeffekte wählen

Sie können zwischen den voreingestellten Klangeffekten Normal, Jazz, Rock, Classic, Pop und Bass wählen.

- 1 Zwischen den Klangeffekten umschalten, dazu jeweils »+« drücken und gedrückt halten.

## Wiederholfunktion

- 1 Während Wiedergabe-Pause die Wiederhol-Funktion mit »+« starten.
- 2 Wiedergabe mit »5« fortsetzen.
  - Der Player spielt sämtliche Titel wiederholt ab.

## Zufällige Wiedergabe

- 1 Während Wiedergabe-Pause die Funktion mit »-« starten.
- 2 Wiedergabe mit »5« fortsetzen.

## Systemanforderungen

Beim Anschließen an den Computer erscheint der Player als Wechselplatten-Laufwerk. Dieses entspricht dem Flash-Speicher des Players. Ihr Computer sollte folgende Voraussetzungen erfüllen:

- Windows 2000 / ME / XP / Vista / Windows 7, Mac OS 10 oder darüber, Linux Kernel 2.6.
- Microsoft DirectX 9.0 oder darüber
- Microsoft Media Player 9.0 oder darüber
- CD-ROM Laufwerk 4x oder darüber
- Pentium MMX 200 oder darüber
- Minimum 120 MB freier Speicherplatz auf der Festplatte
- USB-Schnittstelle

## MP3/WMA-Datentransfer

- 1 MP3/WMA-Files am Arbeitsplatz Ihres Computers für das Kopieren auswählen.
- 2 Die Files markieren.
- 3 Rechten Mausklick ausführen und »Kopieren« wählen.
- 4 Wechselplatten-Laufwerk (z.B. H:) am Arbeitsplatz Ihres Computers öffnen.
- 5 Rechten Mausklick ausführen und die Files auf das Wechselplatten-Laufwerk (z.B. H:) übertragen.

### Hinweis:

DRM (Digital Right Management) geschützte WMA-Files können nicht wiedergegeben werden.



## Technische Daten

Dieses Produkt erfüllt die europäische Richtlinie 2004/108/EG.  
Das Typenschild befindet sich an der Rückseite des Gerätes.

### Spannungsversorgung

Akku: 1 x 3,7 V, Lithium-Polymer

### Ausgangsleistung

2 x 4,4 mW/32 Ohm (Ohrhörer)

### Geräuschspannungsabstand

> 85 dB

### Interner Speicher

2 GB

### MP3/WMA

Formate: MP3, WMA (Wiedergabe),

MPEG-Bitraten: 8 – 320 kbps,

WMA: 32 – 384 kbps

File-System: FAT 32

### USB

USB-PC: 2.0 HighSpeed

### Frequenzgang

20 Hz ... 20 kHz (128 kbps)

### Abmessungen und Gewicht

L x B x H: 69.5 x 43 x 16 mm (mit Clip 19.0 mm)

Gewicht ca. 25 g

Technische und optische Änderungen vorbehalten!

## GRUNDIG Kundenberatungszentrum

Haben Sie Fragen?

Unser Kundenberatungszentrum steht Ihnen werktags stets von  
8.00 – 18.00 Uhr zur Verfügung.

### Montag bis Freitag von 8.00 bis 18.00 Uhr

Deutschland: 01 80 / 523 18 80 \*

Österreich: 08 20 / 220 33 22 \*\*

\* gebührenpflichtig (0,14 €/Min. aus dem Festnetz,  
Mobilfunk: max. 0,42 €/Min.)

\*\* gebührenpflichtig (0,145 €/Min. aus dem Festnetz,  
Mobilfunk: max. 0,20 €/Min.)

---

[www.grundig.com](http://www.grundig.com)

21/10 72011 410 0500