

(Intenso)[®]

V.1.0

Intenso Music Waver

Bedienungsanleitung	Seite 1-12	DE
Manual	Page 1-11	GB
Istruzioni per l'uso	Pagina 1-12	IT
Notice d'utilisation	Page 1-11	FR
Instrucciones de uso	Página 1-11	ES
Manual de instruções	Página 1-12	PT
Instrukcja obsługi	Strona 1-12	PL
инструкция по эксплуатации	Стр.1-12	RU

1. Inhaltsübersicht

1.	Inhaltsübersicht.....	1
2.	Hinweise	2
3.	Funktionen.....	2
4.	Packungsinhalt.....	2
5.	Vor dem Gebrauch.....	3
6.	Bedienung.....	4
7.	Hauptmenü	5
8.	Musik	5
9.	Sprach-Aufnahme	7
10.	Sprach-Aufnahmen wiedergeben.....	7
11.	FM Radio	8
12.	Systemeinstellungen	10
13.	Fehlerbehebung.....	11
14.	Technische Daten	12

2. Hinweise

- Vermeiden Sie einen harten Aufprall des Gerätes.
- Verwenden Sie das Gerät nicht in extrem kalten, heißen, feuchten oder staubigen Gebieten. Setzen Sie es ebenfalls keinen direkten Sonnenstrahlen aus.
- Führen Sie häufiger Datensicherungen durch, um einen möglichen Datenverlust zu vermeiden.
- Vermeiden Sie das Benutzen in stark magnetisierten Feldern.
- Schützen Sie das Gerät vor Nässe. Wenn Feuchtigkeit in das Gerät eintritt, schalten Sie es bitte unverzüglich aus, danach säubern und trocknen Sie bitte das Gerät.
- Verwenden Sie bitte keine chemischen Lösungen, um das Gerät zu säubern. Hier bitte nur ein trockenes Tuch verwenden.
- Wir sind nicht haftbar für Schäden oder Datenverlust bei einer Fehlfunktion, fehlerhafter Handhabung, eigenhändiger Reparatur des Geräts oder Wechseln des Akkus.
- Bitte zerlegen Sie das Gerät nicht in Einzelteile, und versuchen Sie bitte nicht, es selbst zu reparieren, da die Garantie in diesem Fall erlischt.
- Bei Verwendung von Ohr- oder Kopfhörern in zu hoher Lautstärke kann es zu einer dauerhaften Schädigung des Gehörs kommen.

3. Funktionen

- Abspielen von MP3, WMA und ASF Dateien
- Ordner Navigation
- Sprachaufnahme
- FM Radio
- eingebaute wiederaufladbare Li-polymer Batterie

4. Packungsinhalt

- Intenso MP3-Player
- Stereo Kopfhörer
- USB-Kabel
- Bedienungsanleitung
- Garantiekarte

5. Vor dem Gebrauch

Verbinden mit dem PC

Bei den Betriebssystemen Windows 98/SE installieren Sie bitte einen Treiber, bevor Sie den Player mit dem PC verbinden. (Download finden Sie unter www.intenso.de). Für die Betriebssysteme WIN 2000/XP/ME/Windows7 ist eine Installation des Treibers nicht nötig.

Gehen Sie hier bitte wie folgt vor:

- (1) Verbinden Sie den Player mit dem USB-Anschluss des PC.
- (2) Es öffnet sich das Fenster "Intenso". Nun können Sie die Daten von ihrer Festplatte auf dem Wechseldatenträger speichern.

Sicheres Entfernen vom PC

Für Windows 2000/XP/ME/Vista/Windows7:

Klicken Sie mit der rechten Maustaste unten rechts in der Taskleiste auf das Symbol „Hardware sicher entfernen“. Aus dem erscheinenden Kontextmenü wählen Sie bitte den Punkt „USB- Massenspeichergerät-Laufwerk entfernen“ mit der linken Maustaste aus. Vergewissern Sie sich bitte, dass die Datenübertragung vollständig abgeschlossen ist. Nun können Sie das Gerät entfernen.

Für Windows 98/SE:

Wählen Sie das Gerät im „Gerätemanager“ mit der linken Maustaste aus. Klicken Sie nun auf den Menüpunkt „Entfernen“. Stellen Sie auch hier sicher, dass die Datenübertragung vollständig abgeschlossen ist. Das Gerät kann nun vom PC getrennt werden.

Laden der Batterie:

Das Gerät verfügt über einen wiederaufladbaren Li-polymer Akku. Der Akku wird über die USB Verbindung zu Ihrem PC geladen. Bei der ersten Benutzung des Gerätes achten Sie bitte darauf, dass Sie den Akku vollständig aufladen. Dieser Vorgang dauert in der Regel 3 Stunden.

Um den Akku aufzuladen, verbinden Sie bitte das Gerät über das USB-Kabel mit dem PC. Der Ladevorgang startet automatisch. Zur Überprüfung des Ladezustandes kontrollieren Sie das Symbol auf dem Display des MP3-Players.

Hinweis: Für eine optimale Leistungsfähigkeit muss der wiederaufladbare Li-polymer Akku regelmäßig genutzt werden. Sollte dies nicht der Fall sein, laden Sie den Akku mind. einmal pro Monat vollständig auf.

Bedienungselemente

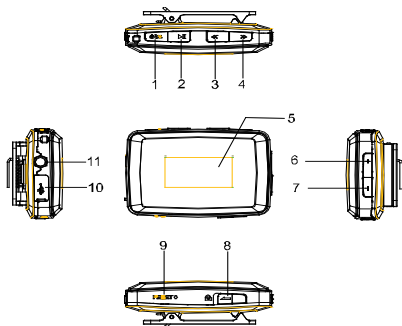

- (1) Menü – Taste / Ein- u. Ausschalter
- (2) Play/Pause Taste
- (3) Titel zurück / Zurückspulen
- (4) Titel vor / Vorspulen
- (5) OLED - Display
- (6) [+] - Taste
- (7) [-] - Taste
- (8) Tastensperre
- (9) Reset Öffnung
- (10) USB Port
- (11) Kopfhörer Anschluss

6. Bedienung

Ein- / Ausschalten

Drücken und halten Sie die Taste bis das Intenso-Logo auf dem Display erscheint. Zum Ausschalten drücken und halten Sie die Taste bis das Intenso-Logo auf dem Display erscheint. Das Gerät schaltet sich nun aus.

Play / Pause

Drücken Sie die Taste zum Abspielen oder Anhalten eines Liedes.

Lautstärke anpassen

Drücken Sie die **[+]** oder **[-]** Taste, um die Lautstärke zu erhöhen oder zu verringern.

Vor / Zurück

Drücken Sie die / Taste, um zum vorherigen oder nächsten Titel zu gelangen.

Vorspulen

Drücken und halten Sie die Taste, um im Titel vorzuspulen.

Zurückspulen

Drücken und halten Sie die Taste, um im Titel zurückzuspulen.

Tastensperre

Um die Tasten vor versehentlichem Drücken zu sperren, schieben Sie die Taste in Richtung des -Symbols.

7. Hauptmenü

Nach dem Einschalten des MP3-Players erscheint das Hauptmenü. Hier können Sie zwischen den Funktionen Musik, Aufnahme, Wiedergabe, Radio und Setup wählen. Drücken Sie zur Auswahl der Funktion die **◀◀ / ▶▶** Tasten und bestätigen Ihre Auswahl mit der **▶||** Taste.

8. Musik

Wählen Sie im Hauptmenü die Funktion **Musik**.
Sie können nun die gespeicherten Titel, wie unter "Erste Schritte" beschrieben, abspielen.

● **Ordner Navigation aufrufen**

- (1) Drücken Sie ggf. die **▶||** Taste, um die aktuelle Wiedergabe anzuhalten.
- (2) Drücken Sie die **Menü** Taste, um das "Setup" Menü aufzurufen.
- (3) Wählen Sie "Ordner" und bestätigen Sie Ihre Auswahl durch Drücken der **▶||** Taste.
- (4) Wählen Sie mit den **◀◀ / ▶▶** Tasten den gesuchten Ordner und bestätigen Sie Ihre Auswahl durch Drücken der **▶||** Taste.
- (5) Wählen Sie mit den **◀◀ / ▶▶** Tasten den gewünschten Titel innerhalb dieses Ordners.

Bestätigen Sie Ihre Auswahl mit der **▶||** Taste, um die Wiedergabe zu starten, oder drücken Sie die **Menü** Taste, um den ausgewählten Ordner zu schließen und die Ordner Navigation zu verlassen.

● **Titel löschen**

Um einen einzelnen Titel zu löschen, gehen Sie wie folgt vor:

- (1) Drücken Sie ggf. die **▶||** Taste, um die aktuelle Wiedergabe anzuhalten.
- (2) Drücken Sie die **Menü** Taste, um das "Setup" Menü aufzurufen.
- (3) Wählen Sie "Datei löschen" und bestätigen Sie mit der **▶||** Taste.
- (4) Drücken Sie die **◀◀ / ▶▶** Tasten, um Ja oder Nein auszuwählen. Bestätigen Sie Ihre Auswahl mit der **▶||** Taste oder drücken Sie die Menü Taste, um zum Untermenü zurückzukehren.

● **Alle Titel löschen**

Um alle Titel im Speicher zu löschen, gehen Sie wie folgt vor:

- (1) Drücken Sie ggf. die ►|| Taste, um die aktuelle Wiedergabe anzuhalten.
- (2) Drücken Sie die **Menü** Tasten, um das "Setup" Menü aufzurufen.
- (3) Wählen Sie "Alles löschen" und bestätigen Sie mit der ►|| Taste.
- (4) Drücken Sie die ◀◀ / ▶▶ Tasten, um Ja oder Nein auszuwählen. Bestätigen Sie Ihre Auswahl durch Drücken der ►|| Taste oder drücken Sie die **Menü** Taste, um zum Wiedergabemodus zurückzukehren.

● **Abspielarten:**

- Normal** - Spielt alle Titel einmal und stoppt anschließend die Wiedergabe
- Titel wdh.** - Wiederholt den aktuellen Titel
- Alles wdh.** - Spielt alle Titel ab und beginnt von vorne
- Zufall** - Spielt alle Titel in zufälliger Reihenfolge
- Intro** - Spielt die ersten 10 Sek. eines jeden Titels

Um eine Abspielart zu wählen, gehen Sie wie folgt vor:

- (1) Drücken Sie während der Wiedergabe eines Titels die **Menü** Taste, um in das "Play Setup" Menü zu gelangen.
- (2) Drücken Sie die ◀◀ / ▶▶ Tasten um "Wiederholung" auszuwählen und bestätigen Sie Ihre Auswahl durch Drücken der ►|| Taste.
- (3) Drücken Sie die ◀◀ / ▶▶ Tasten um die gewünschte Abspielart auszuwählen. Bestätigen Sie Ihre Auswahl mit der ►|| Taste oder drücken Sie die **Menü** Taste, um zum Untermenü zurückzukehren.

● **Equalizer**

Sie können zwischen folgenden Sound Effekten für die Wiedergabe auswählen:

Normal, Rock, Pop, Klassik, Soft, Jazz.

Um eine Equalizer-Einstellung auszuwählen, gehen Sie wie folgt vor:

- (1) Drücken Sie während der Wiedergabe eines Titels die **Menü** Taste, um in das "Play Setup" Menü zu gelangen.
- (2) Drücken Sie die ◀◀ / ▶▶ Tasten, um "Equalizer" auszuwählen und bestätigen Sie Ihre Auswahl durch Drücken der ►|| Taste.
- (3) Drücken Sie die ◀◀ / ▶▶ Tasten, um die gewünschte Equalizer-Einstellung auszuwählen. Bestätigen Sie Ihre Auswahl mit der ►|| Taste oder drücken Sie die **Menü** Taste, um zum Untermenü zurückzukehren.

- **Verlassen der Funktion Musik**

Halten Sie die ►|| Taste für 3 Sekunden gedrückt, um in das Hauptmenü zu gelangen.

9. Sprach-Aufnahme

Wählen Sie im Hauptmenü die Funktion **Aufnahme**.

Sie können über das eingebaute Mikrofon Sprache aufnehmen.

- **Aufnahme**

- (1) Drücken Sie die ►|| Taste, um die Aufnahme zu starten.
- (2) Während der Aufnahme können Sie durch Drücken der ►|| Taste die Aufnahme anhalten bzw. fortsetzen.
- (3) Drücken Sie die ►|| Taste so lange, bis „Speichern“ im Display erscheint. Lassen Sie nun die Taste los und die Aufnahme wird gespeichert.

Achtung: Schalten Sie das Gerät nicht während der Aufnahme aus. Die Aufnahme wird dabei nicht abgespeichert und geht verloren.

- **Verlassen der Funktion Aufnahme**

Halten Sie die ►|| Taste für 3 Sekunden gedrückt, um in das Hauptmenü zu gelangen.

10. Sprach-Aufnahmen wiedergeben

Wählen Sie im Hauptmenü die Funktion **Wiedergabe**.

Sie können zuvor aufgenommene Sprache wiedergeben.

- **Wiedergabe**

- (1) Wählen Sie mit den ◀◀/▶▶ Tasten die gewünschte Datei und starten die Wiedergabe mit der ►|| Taste.

- **Verlassen der Funktion Wiedergabe**

Halten Sie die ►|| Taste für 3 Sekunden gedrückt, um in das Hauptmenü zu gelangen.

11. FM Radio

Wählen Sie im Hauptmenü die Funktion **Radio**.

Sie können mit Ihrem MP3-Player Radiosender empfangen.

- **Automatischer Sendersuchlauf**

- (1) Drücken Sie die **Menü** Taste, um das "Setup" Menü aufzurufen.
- (2) Drücken Sie die **◀◀ / ▶▶** Tasten, um "Sendersuche" auszuwählen und bestätigen Sie Ihre Auswahl mit der **▶▶** Taste.
- (3) Der Player sucht automatisch nach Radiosendern im eingestellten Frequenzband. Findet er eine Radiostation, stoppt der Suchlauf kurz und speichert den gefundenen Sender. Danach setzt der Suchlauf seine Suche fort, bis er ans Ende des Frequenzbandes gelangt ist. So hat er alle empfangbaren Radiosender in Ihrem Empfangsbereich gespeichert. Durch Drücken der **▶▶** Taste stoppen Sie die Suche und der Player speichert alle bis dahin gefundenen Sender.

- **Manuelle Suche nach Radiosendern**

- (1) Drücken Sie die **◀◀ / ▶▶** Tasten, um die Frequenz zu wechseln.

- **Radiosender speichern**

- (1) Drücken Sie die **Menü** Taste, um das "Setup" Menü aufzurufen.
- (2) Drücken Sie die **◀◀ / ▶▶** Tasten, um "Speichern" auszuwählen und bestätigen Sie Ihre Auswahl mit der **▶▶** Taste.
- (3) Drücken Sie die **◀◀ / ▶▶** Tasten, um „Ja“ oder „Nein“ auszuwählen und bestätigen Sie Ihre Auswahl mit der **▶▶** Taste.

- **Gespeicherte Radiosender auswählen**

- (1) Drücken Sie die **▶▶** Taste, um zum nächsten gespeicherten Radiosender zu gelangen.

- **Gespeicherte Radiosender löschen**

- (1) Wählen Sie den zu löschenden Radiosender durch Drücken der **▶▶** Taste.
- (2) Drücken Sie die **Menü** Taste, um das "Setup" Menü aufzurufen.
- (3) Drücken Sie die **◀◀ / ▶▶** Tasten, um "Löschen" auszuwählen und bestätigen Sie Ihre Auswahl mit der **▶▶** Taste.
- (4) Drücken Sie die **◀◀ / ▶▶** Tasten, „Ja“ oder „Nein“ auszuwählen und bestätigen Sie Ihre Auswahl mit der **▶▶** Taste.

- **Radioprogramme aufnehmen**

Sie können das aktuell gesendete Radioprogramm aufnehmen.

- (1) Wählen Sie den aufzunehmenden Radiosender durch Drücken der ►|| Taste.
- (2) Drücken Sie die **Menü** Taste, um das "Setup" Menü aufzurufen.
- (3) Drücken Sie die ◀◀ / ▶▶ Tasten, um "Aufnahme" auszuwählen und bestätigen Sie Ihre Auswahl mit der ►|| Taste.
- (4) Drücken Sie die ►|| Taste, um die Aufnahme zu starten.
- (5) Während der Aufnahme können Sie durch Drücken der ►|| Taste die Aufnahme anhalten bzw. fortsetzen.
- (6) Drücken Sie die ►|| Taste so lange, bis „Speichern“ im Display erscheint. Lassen Sie nun die Taste los und die Aufnahme wird gespeichert.

- **Verlassen der Funktion Radio**

Halten Sie die ►|| Taste für 3 Sekunden gedrückt, um in das Hauptmenü zu gelangen.

12. Systemeinstellungen

Um Ihren MP3-Player individuell einzustellen gehen, Sie wie folgt vor:

- (1) Wählen Sie im Hauptmenü die Funktion **Setup**.
- (2) Drücken Sie die **◀◀** / **▶▶** Tasten, um die gewünschte Einstellung (siehe Tabelle) auszuwählen. Bestätigen Sie Ihre Auswahl durch Drücken der **▶||** Taste oder drücken Sie die **Menü** Taste, um zum Hauptmenü zurückzukehren.

Einstellung	Beschreibung
Display	LCD Auto Aus – Nach Ablauf der eingestellten Zeit wird das Display dunkel geschaltet, um Energie zu sparen.
Sprache	Auswahl der gewünschten Sprache.
Strom sparen	Auto Aus – Der Player schaltet sich, sofern keine Benutzung vorliegt, nach der eingestellten Zeit automatisch aus. Sleep Timer – Nach Ablauf der eingestellten Zeit wird der Player ausgeschaltet.
Tastensperre	Schieben Sie den Schiebeschalter der Tastensperre in die gewünschte Position zum Ein- u. Ausschalten der Tastensperre.
Speicher Info	Zeigt den belegten Speicherplatz in Prozent an.
Firmware Version	Zeigt die Software Version an.
Firmware Update	Zum Updaten der MP3-Player Firmware.
Werkseinstellung	Lädt die Werkseinstellung

13. Fehlerbehebung

- **Es erscheint nichts auf dem Display.**

- (1) Der Akku ist leer.
Laden Sie den Akku auf.
- (2) Die Tasten sind gesperrt.
Schieben Sie den Schiebeschalter der Tastensperre weg vom -Symbol.

- **Kein Ton beim Abspielen einer Datei.**

- (1) Die Lautstärke ist zu gering.
Erhöhen Sie die Lautstärke.
- (2) Die Audio-Datei ist defekt.
Bitte übertragen Sie die Datei erneut.

- **Es kann keine Verbindung zum PC hergestellt werden.**

- (1) Der Treiber wurde nicht korrekt installiert.
Installieren Sie den Treiber erneut.
- (2) Bitte führen Sie ein Mainboardupdate aus.
(Beachten sie hierzu die Hinweise des Herstellers)

- **Der Anzeigewert der Zeit wechselt ständig.**

- (1) Die Bit-Rate des MP3-Files wechselt während der Wiedergabe.
Bitte benutzen Sie eine einheitliche Bit-Rate beim Komprimieren.

- **Der PC meldet einen Fehler beim Verbinden mit dem Player**

- (1) Der Player wurde während der Datenübertragung vom PC getrennt.
Bitte trennen Sie den Player niemals während der Datenübertragung.

- **Der angegebene Speicher des Players stimmt mit dem wirklichen Speicher nicht überein.**

- (1) Ein Teil des Speichers wird für Software und Displayeigenschaften genutzt.

- **MP3-Daten werden nicht richtig abgespielt.**

- (1) Die MP3- Daten wurden in ein falsches Format komprimiert, beispielsweise in MPEG 1 oder 2.
Löschen Sie die Dateiformate, welche nicht unterstützt werden.

14. Technische Daten

Item	Parameter
OLED Display	128 x 64 Pixel
Akku Typ	Wiederaufbare Li-polymer Batterie
Akku Laufzeit	12 Stunden
Aufnahme-Format	WAV
Aufnahmedauer (max.)	ca. 280 Stunden bei 1 GB freiem Speicher
Unterstützte Musik Formate	MP3, WMA, ASF
Bit Rate	MP3/WMA: 32kbps ~ 320kbps ASF: 8kbps ~ 320kbps
Ausgabefrequenz	20Hz ~ 20kHz
SNR	>= 80 dB
Kanaltrennung	>= 40dB
Frequenzverhalten	20Hz ~ 20kHz
Ausgangsleistung Kopfhörer	L 1mW, R 1mW
USB Anschluss	USB 2.0 (High Speed)

(INTENSO)[®]

49377 Vechta
Germany
www.intenso.de



1. Contents

1.	Contents.....	1
2.	Notes	2
3.	Functions	2
4.	Contents of this pack	2
5.	Prior to use.....	3
6.	Operation	4
7.	Main menu	5
8.	Music	5
9.	Speech recording.....	7
10.	Playback speech recordings	7
11.	FM Radio	7
12.	System settings.....	9
13.	Troubleshooting	10
14.	Technical data.....	11

2. **Notes**

- Prevent the device from dropping.
- Do not use the device in extremely cold, hot, humid or dusty areas. Do not expose it to direct sunlight.
- Back up your device regularly to avoid possible data loss.
- Avoid using your player in strongly magnetic fields.
- Protect the device from moisture. Should moisture seep into the device, please switch it off immediately and clean and dry the device afterwards.
- Do not use any chemical solutions to clean the device. Use a dry cloth only.
- We are not liable for damages or data loss caused by malfunctions, incorrect operation, repairs done by you or changing of the battery.
- Please do not disassemble the device into components and do not try to repair it yourself as the warranty expires in this case.
- The use of earphones or headphones at high volume can cause permanent damage to your sense of hearing.

3. **Functions**

- Playback of MP3, WMA and ASF files
- Folder navigation
- Speech recording
- FM radio
- Built-in re-chargeable Li-polymer battery

4. **Contents of this pack**

- Intenso MP3-Player
- Stereo headphones
- USB cable
- User manual
- Warranty card

5. Prior to use

Connect to the PC

Please install a driver for OS Windows 98/SE prior to connecting the player with the PC. (download from www.intenso.de). No driver installation is required for OS WIN 2000/XP/ME/Windows7.

Please proceed as follows:

- (1) Connect the player with the USB-port of the PC
- (2) The window "Intenso" opens. Now you can store the data from your hard disk on the player.

Safe removal from PC

For Windows 2000/XP/ME/Vista/Windows7:

Click with the right mouse button bottom right in the task bar onto the symbol "safe removal of hardware". Select "remove USB flash drive" with the left mouse button from the appearing context menu. Please ensure that the data transfer has been finished completely.

Now you can remove the device.

For Windows 98/SE:

Select the device in the "device manager" using the left mouse button. Now click on the menu item "remove". Please also ensure here that the data transfer has been finished completely. The device can now be disconnected from the PC.

Charging the battery:

The device has a built-in re-chargeable Li-polymer battery. The battery is charged via the USB connection to your PC. Before using the device for the first time, please make sure that the battery is fully charged. This usually takes about 3 hours.

To charge the battery, connect the device to the PC using the USB cable. The charging procedure begins automatically.

To check the state of charge, control the symbol on the display of the MP3 player.

Note: for optimum performance, the re-chargeable Li-polymer battery must be used regularly. If this is not the case, fully charge the battery at least once per month.

Controls

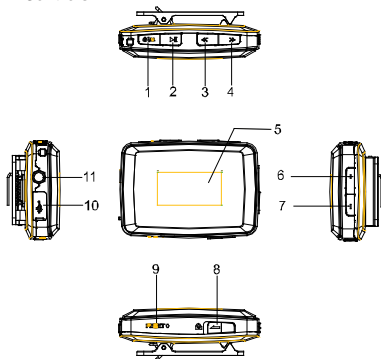

- (1) [Menu/Power] Menu key / Power buttons On/Off
- (2) [Play/Pause] Play/Pause/Confirm button
- (3) [Left/Previous] Left/Previous button; hold to fast rewind within a track
- (4) [Right/Next] Right/Next button; hold to fast forward within a track
- (5) Screen display
- (6) [+] Volume up
- (7) [-] Volume down
- (8) [Lock/Unlock] Lock/Unlock all buttons
- (9) Reset hole
- (10) Mini-USB connection
- (11) Headphones jack

6. Operation

On / Off

Press and hold the key [Menu/Power] until the Intenso logo is shown on the display.

To switch off press and hold the key [Menu/Power] until the Intenso logo is shown on the display. Now the device will switch off.

Play / Pause

Press the [Play/Pause] button for playback or stopping of a track.

Adjust volume

Press the [+] or [-] - button in order to increase or lower the volume.

Forward / Back

Press the [Left/Previous] / [Right/Next] button to go to the previous or to the next track.

Fast forward

Press and hold down the [Right/Next] button to fast forward within the track.

Rewind

Press and hold down the [Left/Previous] button to rewind within the track.

Key lock

To lock the keys to protect them from accidental pressures, move the key into the direction of the symbol [Lock/Unlock].

7. Main menu

After switching on the MP3 player the main menu appears. Here you can choose between the functions music, recording, playback, radio and setup.

Press the ◀◀ / ▶▶ buttons for selection and confirm your selection with the ▶|| button.

8. Music

Select **Music** from the main menu.

Now you can playback the stored tracks as described under "First steps".

● **Call folder navigation**

- (1) If required, press the ▶|| button to stop the current playback.
- (2) Press the **menu** button to call the "setup" menu.
- (3) Select "folder" and confirm your selection by pressing the ▶|| button
- (4) Select pressing the ◀◀ / ▶▶ buttons the required folder and confirm your selection by pressing the ▶|| button.
- (5) Confirm your selection with the ▶|| button in order to start playback mode or press the **menu** button to close the selected folder afterwards and to exit the folder navigation.

● **Delete track**

To delete a single track do the following:

- (1) If required, press the ▶|| button to stop the current playback.
- (2) Press the **Menu** button to call the "setup" menu.
- (3) Select "delete file" and confirm with the ▶|| button.
- (4) Press the ◀◀ / ▶▶ buttons to select Yes or No. Confirm your selection with the ▶|| button or press the **menu** button to return to the sub-menu.

● **Delete all tracks**

To delete all stored tracks do the following:

- (1) If required, press the ▶|| button to stop the current playback.
- (2) Press the **menu** buttons to call the "setup" menu.
- (3) Select "delete all" and confirm with the ▶|| button.
- (4) Press the ◀◀ / ▶▶ buttons to select Yes or No. Confirm your selection with the ▶|| button or press the **menu** button to return to the sub-menu.

- **Playback modes:**
 - Normal** - Plays all tracks once and stops the playback afterwards
 - Repeat track** - repeats the current track
 - Repeat all** - Plays all tracks and starts again from the beginning
 - Random** - plays all tracks in random sequence
 - Intro** - plays the first 10 sec. of each track

To select a playback mode do the following:

- (1) During playback of a track press the **menu** button to go to the "play setup" menu.
- (2) Press the **⏮ / ⏭** buttons to select "repeat" and confirm your selection with the **▶||** button.
- (3) Press the **⏮ / ⏭** buttons to select the desired playback mode. Confirm your selection with the **▶||** button or press the **menu** button to return to the sub-menu.

- **Equalizer**

You can choose from the following sound effects for playback: natural, rock, pop, classic, soft, jazz.

To select an equalizer setting do the following:

- (1) During playback of a track press the **menu** button to go to the "play setup" menu.
- (2) Press the **⏮ / ⏭** buttons to select "equalizer" and confirm your selection with the **▶||** button.
- (3) Press the **⏮ / ⏭** buttons to select the desired equalizer setting. Confirm your selection with the **▶||** button or press the **menu** button to return to the sub-menu.

- **Exit music mode**

Keep the **▶||** button pressed for 3 seconds to go to the main menu.

9. Speech recording

In the main menu select the function **record**.
You can record speech via the built-in microphone.

- **record**

- (1) Press the ►|| button to start recording.
- (2) During recording you can stop and/or resume the recording by pressing the ►|| button.
- (3) Press the key ►|| until „Save“ appears on the display. Leave the key now and the registration is saved.

Attention: Do not switch off the device during recording. The recording will not be saved and is lost.

- **Exit the function record**

Keep the ►|| button pressed for 3 seconds to go to the main menu.

10. Playback speech recordings

In the main menu select the function **playback**.
You can playback previously recorded speech.

- **playback**

- (1) Select the desired file using the ◀◀/▶▶ buttons and start playback with the ►|| button.

- **Exit playback function**

Keep the ►|| button pressed for 3 seconds to go to the main menu.

11. FM Radio

In the main menu select the function **radio**.
You can receive radio stations with your MP3 player.

- **Automatic station scanner**

- (1) Press the **Menu** button to call the "setup" menu.
- (2) Press the ◀◀/▶▶ buttons to select "station scan" and confirm your selection with the ►|| button.

- (3) The player starts the automatic search of the radio channels inside the adjusted frequency band. If it finds a radio station, the automatic search is interrupted shortly and the found channel is saved. After that the automatic search continues its search until it reaches the end of the frequency band. In this way all the received radio channels in your frequency band have been saved. Press the key ►|| and interrupt the search and the player will save all the channels found until that moment.

- **Manual scan for radio stations**

- (1) Press the ◀◀ / ▶▶ buttons to change the frequency.

- **Save radio stations**

- (1) Press the **Menu** button to call the "setup" menu.
- (2) Press the ◀◀ / ▶▶ buttons to select "save and confirm your selection with the ►|| button.
- (3) Press the ◀◀ / ▶▶ buttons to select Yes or No and confirm your selection with the ►|| button.

- **Select saved radio stations**

- (1) Press the ►|| button to go to the next saved radio station.

- **Delete saved radio stations**

- (1) Select the radio station to be deleted by pressing the ►|| button.
- (2) Press the **menu** button to call the "setup" menu.
- (3) Press the ◀◀ / ▶▶ buttons to select "delete" and confirm your selection with the ►|| button.
- (4) Press the ◀◀ / ▶▶ buttons to select Yes or No and confirm your selection with the ►|| button.

- **Record radio programmes**

You can report the current radio programme on air.

- (1) Select the radio station to be recorded by pressing the ►|| button.
- (2) Press the **Menu** button to call the "setup" menu.
- (3) Press the ◀◀ / ▶▶ buttons to select "record" and confirm your selection with the ►|| button.
- (4) Press the ►|| button to start recording.
- (5) During recording you can stop and/or resume recording by pressing the ►|| button.
- (6) Press the key ►|| until „Save“ appears on the display. Leave the key now and the registration is saved.

- **Exit radio function**
Keep the ►|| button pressed for 3 seconds to go to the main menu.

12. System settings

To set your MP3 player individually do the following:

- (1) In the main menu select the function **setup**.
- (2) Press the ◀◀ / ▶▶ buttons to select the desired setting (see table). Confirm your selection with the ►|| button or press the **menu** button to return to the main menu.

Setting	Description:
Display	LCD Off time – After the set time has elapsed, the display will be switched to dark in order to save energy.
Language	Select the desired language.
Save energy	Off time – The player switches itself off automatically after the preset time provided that the player is not in use. Sleep-Timer – After the set time has elapsed the player will be switched off.
Key lock	Move the sliding switch of the key lock into the desired position to switch on and off the key lock.
Memory info	Shows the memory used in percent
Firmware version	Shows the software version.
Firmware Upgrade	To upgrade the MP3 player firmware.
Default Setting	loads factory settings

13. Troubleshooting

- **The display is blank.**
 - (1) The battery is empty. Charge the battery.
 - (2) The keys are locked. Move the sliding switch of the key lock away from the symbol .

- **No sound during playback of a file.**
 - (1) The volume is too low. Increase the volume.
 - (2) The audio file is defective. Please transfer the file again.

- **No connection can be established with the PC.**
 - (1) The driver was not installed properly. Re-install the driver.
 - (2) Please carry out a main board update.
(Please refer to the manufacturer's instructions)

- **The track time displayed keeps on changing.**
 - (1) The bit rate of the MP3 file changes during playback. Please use a universal bit rate for compression.

- **The PC shows an error on connection with the player.**
 - (1) The player was disconnected during data transfer from the PC.
Never disconnect the player during data transfer.

- **The memory indicated by the player does not match the actual memory.**
 - (1) Part of the memory is used for software and display properties.

- **MP3 data is not played properly.**
 - (1) The MP3 data was compressed in a wrong format, e.g. in MPEG 1 or 2.
Delete the file formats that are not supported.

14. Technical data

Item	Parameter
OLED Display	128 x 64 pixel
Battery type	re-chargeable Li-polymer battery
Battery run-time	12 hours
Record format	WAV
Record duration (max.)	approx. 280 hours having 1GB free memory
Supported music formats	MP3, WMA, ASF
Bit Rate	MP3/WMA: 32kbps ~ 320 kbps ASF: 8 kbps ~ 320 kbps
Output frequency	20Hz ~ 20kHz
SNR	>= 80 dB
Channel separation	>= 40dB
Frequency response	20Hz ~ 20kHz
Output line headphones	L 1mW, R 1mW
USB port	USB 2.0 (High Speed)

(INTENSO)[®]

49377 Vechta
Germany
www.intenso.de



1. Indice

1.	Indice	1
2.	Avvertenze	2
3.	Funzioni	2
4.	Contenuto della confezione.....	2
5.	Operazioni preliminari	3
6.	Funzione dei tasti.....	4
7.	Menu	5
8.	Musica.....	5
9.	Registrazione vocale.....	7
10.	Riproduzione di registrazioni vocali.....	7
11.	Radio FM	8
12.	Impostazioni di sistema.....	10
13.	Risoluzione dei problemi	11
14.	Specifiche tecniche	12

2. **Avvertenze**

- Evitare urti violenti all'apparecchio.
- Evitare l'uso dell'apparecchio in ambienti molto freddi, caldi, umidi o polverosi. Evitare l'esposizione ai raggi solari.
- Eseguire frequenti backup per evitare il rischio di perdite di dati.
- Evitare l'uso dell'apparecchio in zone caratterizzate da forte campo magnetico.
- Evitare di bagnare l'apparecchio. In tal caso spegnerlo immediatamente, quindi pulire e lasciare asciugare.
- Evitare l'uso di soluzioni chimiche per la pulizia dell'apparecchio. Pulire con un panno asciutto.
- Il produttore declina ogni responsabilità legata a danni o perdita di dati in caso di malfunzionamento, uso scorretto, riparazione "fai-da-te" o sostituzione di batteria.
- Non smontare l'apparecchio ed evitare interventi di riparazione "fai-da-te". In tali casi la garanzia non risponde.
- L'uso di auricolari o cuffie a volume troppo alto può comportare danni permanenti all'udito.

3. **Funzioni**

- Riproduzione di file MP3, WMA e ASF
- Navigazione a cartelle
- Registrazione vocale
- Radio FM
- Batteria LiPo ricaricabile

4. **Contenuto della confezione**

- Lettore MP3 Intenso
- Auricolari stereo
- Cavo USB
- Istruzioni per l'uso
- Certificato di garanzia

5. Operazioni preliminari

Collegamento al PC

I sistemi operativi Windows 98/SE richiedono l'installazione di un driver prima del collegamento del lettore al PC (download su www.intenso.de), mentre per i sistemi WIN 2000/XP/ME/Windows7 tale operazione non è necessaria.

Procedere come segue:

- (1) Collegare il lettore alla porta USB del PC.
- (2) Lo schermo del computer visualizzerà la finestra "Intenso". A questo punto è possibile salvare i dati del disco fisso sul supporto di memoria rimovibile.

Rimozione sicura dal PC

Per Windows 2000/XP/ME/Vista/Windows7:

Cliccare con il tasto destro del mouse sotto a destra nella barra delle applicazioni sul simbolo "Rimozione sicura dell'hardware". Dal menu a comparsa selezionare con il tasto sinistro del mouse "Rimozione periferica di archiviazione di massa USB". Assicurarsi che la trasmissione dei dati sia stata completata.

Ora è possibile rimuovere l'apparecchio.

Per Windows 98/SE:

Selezionare l'apparecchio in "Risorse del computer" con il tasto sinistro del mouse. Quindi cliccare su "Rimuovi". Assicurarsi che la trasmissione dei dati sia stata completata. Ora è possibile rimuovere l'apparecchio dal PC.

Caricamento della batteria

L'apparecchio dispone di una batteria LiPo ricaricabile. La batteria si ricarica tramite collegamento USB al computer.

Per il primo utilizzo dell'apparecchio accertarsi che la batteria sia caricata completamente. Questa operazione richiede solitamente 3 ore.

Per ricaricare la batteria collegare l'apparecchio al PC mediante il cavo USB. L'operazione di caricamento si avvia automaticamente.

Per verificare lo stato di caricamento, controllare il simbolo sul display del lettore MP3.

Nota: La batteria agli ioni di litio necessita di un utilizzo regolare per assicurare prestazioni ottimali. In caso contrario, caricare la batteria almeno una volta al mese.

Strumentazione e Comandi

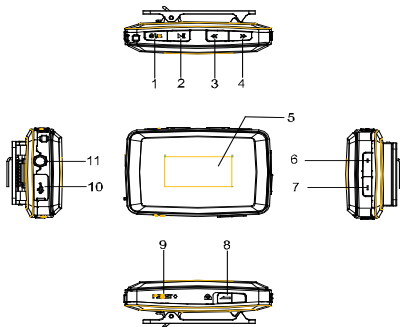

- (1) Tasto Menu / tasto di accensione e di spegnimento
- (2) Tasto Play/Pause
- (3) Brano precedente/ Riavvolg.
- (4) Adelantar título/ avanzam.
- (5) Display OLED
- (6) Tasto [+]
- (7) Tasto [-]
- (8) Blocco tasti
- (9) Tasto Reset
- (10) Porta USB
- (11) Attacco auricolari

6. Funzione dei tasti

Accensione/Spengimento

Premere e tenere premuto il tasto fino a che il logo di Intenso appare sul display. Per spegnere premere e tenere premuto il tasto fino a che il logo di Intenso non appare sul display. Ora l'apparecchiatura si spegne.

Play / Pause

Premere il tasto per avviare o interrompere la riproduzione di un brano.

Regolazione del volume

Premere il tasto [+] o [-] per aumentare o abbassare il volume.

Brano successivo / Brano precedente

Premere i tasti / per passare al brano precedente o successivo.

Avanzamento

Tenere premuto il tasto per avanzare all'interno di un brano.

Riavvolgimento

Tenere premuto il tasto per tornare indietro all'interno di un brano.

Blocco tasti

Per bloccare i tasti per non premerli per svista, spinga il tasto in direzione del simbolo

7. Menu

Una volta acceso, l'apparecchio visualizza sullo schermo il Menu principale, nel quale è possibile selezionare le funzioni Musica, Registrazione, Riproduzione, Radio e Setup. Per selezionare la funzione desiderata, premere i tasti ◀◀ / ▶▶ e confermare la selezione premendo il tasto ▶II.

8. Musica

Selezionare nel Menu principale la funzione **Musica**.

Ora è possibile riprodurre il brano salvato seguendo le istruzioni riportate nel paragrafo "Prime Operazioni".

● Lancio Navigazione a cartelle

- (1) Premere il tasto ▶II per interrompere il brano riprodotto.
- (2) Premere il tasto **Menu** per lanciare il menu "Setup".
- (3) Selezionare "Cartelle" e confermare la selezione premendo il tasto ▶II.
- (4) Con i tasti ◀◀ / ▶▶ selezionare la cartella desiderata e confermare la selezione premendo il tasto ▶II.
- (5) Confermare la selezione premendo il tasto ▶II per avviare la riproduzione, oppure premere il tasto **Menu** per chiudere la cartella selezionata o uscire dalla Navigazione a cartelle.

● Eliminazione di un singolo brano

Per eliminare un solo brano, procedere come segue:

- (1) Premere il tasto ▶II per interrompere il brano riprodotto.
- (2) Premere il tasto **Menu** per lanciare il menu "Setup".
- (3) Selezionare "Elimina file" e confermare la selezione premendo il tasto ▶II.
- (4) Premere i tasti ◀◀ / ▶▶ per selezionare Sì o No. Confermare la selezione con il tasto ▶II o premere il tasto **Menu** per tornare al sottomenu.

● Eliminazione di tutti i brani

Per eliminare tutti i brani contenuti nella memoria, procedere come segue:

- (1) Premere il tasto ▶II per interrompere il brano riprodotto.
- (2) Premere il tasto **Menu** per lanciare il menu "Setup".
- (3) Selezionare "Elimina tutti" e confermare la selezione premendo il tasto ▶II.
- (4) Premere i tasti ◀◀ / ▶▶ per selezionare Sì o No. Confermare la selezione con il tasto ▶II o premere il tasto **Menu** per tornare al sottomenu.

● Modalità di riproduzione:

- Normale** : riproduce tutti i brani una volta e interrompe la riproduzione alla fine
- Ripeti brano** : ripete il brano riprodotto al momento
- Ripeti tutti** : riproduce tutti i brani e comincia da capo
- Casuale** : riproduce tutti i brani in sequenza casuale
- Intro** : riproduce i primi 10 sec. di ogni brano

Per selezionare la modalità di riproduzione, procedere come segue:

- (1) Premere il tasto **Menu** durante la riproduzione di un brano per entrare nel menu "Play Setup".
- (2) Premere i tasti **⏮ / ⏭** per selezionare l'opzione "Ripeti" e confermare la selezione premendo il tasto **▶||**.
- (3) Premere i tasti **⏮ / ⏭** per selezionare la modalità di riproduzione desiderata. Confermare la selezione con il tasto **▶||** o premere il tasto **Menu** per tornare al sottomenu.

● Equalizer

Per la riproduzione è possibile scegliere fra i seguenti effetti sonori: Naturale, Rock, Pop, Classico, Soft, Jazz.

Per selezionare l'impostazione desiderata, procedere come segue:

- (1) Premere il tasto **Menu** durante la riproduzione di un brano per entrare nel menu "Play Setup".
- (2) Premere i tasti **⏮ / ⏭** per selezionare "Equalizer" e confermare la selezione premendo il tasto **▶||**.
- (3) Premere i tasti **⏮ / ⏭** per selezionare l'impostazione Equalizer desiderata. Confermare la selezione premendo il tasto **▶||** o premere il tasto **Menu** per tornare al sottomenu.

Equalizer definito dall'utente

- (1) Premere il tasto **Menu** durante la riproduzione di un brano per entrare nel menu "Play Setup".
- (2) Premere i tasti **⏮ / ⏭** per selezionare "Equalizer" e confermare la selezione premendo il tasto **Menu**.
- (3) Premere i tasti **⏮ / ⏭** per selezionare "User EQ" e confermare la selezione premendo il tasto **Menu**.
- (4) Premere i tasti **⏮ / ⏭** per cambiare colonna e i tasti **VOL+/VOL-** per impostare i valori desiderati.
- (5) Premere il tasto **Menu** per confermare le impostazioni.

- **Per uscire dalla funzione Musica**
Per tornare al Menu principale tenere premuto il tasto ►|| per 3 secondi.

9. Registrazione vocale

Selezionare nel Menu principale la funzione **Registrazione**.

È possibile registrare la voce attraverso il microfono interno all'apparecchio.

- **Registrazione**
 - (1) Premere il tasto ►|| per avviare la registrazione.
 - (2) Durante la registrazione è possibile interrompere o riprendere la registrazione premendo il tasto ►||.
 - (3) Prema il tasto ►|| fino a che sul display appare "Memorizzare". Abbandoni ora il tasto e la registrazione viene memorizzata.

Attenzione: Non spegnere il lettore MP3 durante la registrazione, perché ciò impedirebbe il salvataggio e la conseguente perdita dei dati registrati.

- **Per uscire dalla funzione Registrazione**
Per tornare al Menu principale tenere premuto il tasto ►|| per 3 secondi.

10. Riproduzione di registrazioni vocali

Selezionare nel Menu principale la funzione **Riproduzione**.

È possibile riprodurre la voce precedentemente registrata.

- **Riproduzione**
 - (1) Selezionare con i tasti ◀◀ / ▶▶ il file desiderato e avviare la riproduzione con il tasto ►||.
- **Per uscire dalla funzione Riproduzione**
Per tornare al Menu principale tenere premuto il tasto ►|| per 3 secondi.

11. Radio FM

Scegliere nel Menu principale la funzione **Radio**.

Il lettore MP3 è predisposto alla ricezione di emittenti radiofoniche.

● **Ricerca automatica**

- (1) Premere il tasto **Menu** per lanciare il menu "Setup".
- (2) Premere i tasti **◀◀ / ▶▶** per selezionare "Ricerca emittenti" e confermare la selezione premendo il tasto **▶▶**.
- (3) Il lettore cerca automaticamente i canali radio all'interno dell'ambito di frequenza impostato. Se trova una stazione radio, interrompe brevemente la ricerca automatica e memorizza il canale trovato. Dopo continua la sua ricerca automatica fino ad arrivare alla fine dell'ambito di frequenza. In questo modo tutti i canali radio che si possono ricevere sono memorizzati nel Suo ambito di ricezione. Premendo il tasto **▶▶**, interrompe anche la ricerca e il lettore memorizza tutti i canali finora trovati.

● **Ricerca manuale**

- (1) Premere i tasti **◀◀ / ▶▶** per cambiare frequenza.

● **Memorizzazione di emittenti radiofoniche**

- (1) Premere il tasto **Menu** per lanciare il menu "Setup".
- (2) Premere i tasti **◀◀ / ▶▶** per selezionare "Salva" e confermare la selezione premendo il tasto **▶▶**.
- (3) Premere i tasti **◀◀ / ▶▶** per selezionare Sì o No e confermare la selezione premendo il tasto **▶▶**.

● **Selezione delle emittenti radiofoniche memorizzate**

- (1) Premere il tasto **▶▶** per passare alla successiva emittente radiofonica memorizzata.

● **Eliminazione di emittenti radiofoniche memorizzate**

- (1) Selezionare l'emittente radiofonica da eliminare premendo il tasto **▶▶**.
- (2) Premere il tasto **Menu** per lanciare il menu "Setup".
- (3) Premere i tasti **◀◀ / ▶▶** per selezionare "Elimina" e confermare la selezione premendo il tasto **▶▶**.
- (4) Premere i tasti **◀◀ / ▶▶** per selezionare Sì o No e confermare la selezione premendo il tasto **▶▶**.

- **Registrazione di programmi radiofonici**

È possibile registrare un programma radiofonico in diretta.

- (1) Selezionare l'emittente radiofonica da registrare premendo il tasto ►II.
- (2) Premere il tasto **Menu** per lanciare il menu "Setup".
- (3) Premere i tasti ◀◀ / ▶▶ per selezionare "Registrazione" e confermare la selezione premendo il tasto ►II.
- (4) Premere il tasto ►II per avviare la registrazione.
- (5) Durante la registrazione è possibile interrompere e/o riprendere la registrazione premendo il tasto ►II.
- (6) Prema il tasto ►II fino a che sul display appare "Memorizzare". Abbandoni ora il tasto e la registrazione viene memorizzata.

- **Per uscire dalla funzione Radio**

Per tornare al Menu principale tenere premuto il tasto ►II per 3 secondi.

12. Impostazioni di sistema

Per inserire nel lettore MP3 impostazioni personali, procedere come segue:

- (1) Selezionare nel Menu principale la funzione **Setup**.
- (2) Premere i tasti **◀◀** / **▶▶** per selezionare l'impostazione desiderata (si veda tabella). Confermare la selezione premendo il tasto **▶▶** o premere il tasto **Menu** per tornare al Menu principale.

Impostazione	Descrizione
Display	Spegnimento automatico LCD – Allo scadere del tempo impostato, il display diventa nero a scopo di risparmio energetico.
Lingua	Selezione della lingua desiderata.
Risparmio energetico	Spegnimento automatico – Laddove non rilevi alcun utilizzo, il lettore si spegne automaticamente allo scadere del tempo impostato. Sleep Timer – Allo scadere del tempo impostato il lettore si spegnerà.
Blocco tasti	Spinga l'interruttore di spingimento del blocco tasti nella posizione desiderata per attivare e disattivare il blocco tasti.
Info memoria	Indica la percentuale di spazio occupato nella memoria.
Versione firmware	Indica la versione del software.
Aggiornamento firmware	Per aggiornare il firmware del lettore MP3.
Impostazioni di fabbrica	Carica l'impostazione di fabbrica

13. Risoluzione dei problemi

- **Il display non visualizza niente.**

- (1) La batteria è scarica.
Caricare la batteria.
- (2) I tasti sono bloccati.
Spinga l'interruttore di spingimento del blocco tasti via dal simbolo .

- **Non si sente niente durante la riproduzione di un file.**

- (1) Il volume è troppo basso.
Aumentare il volume.
- (2) Il file audio è difettoso.
Effettuare di nuovo la trasmissione del file.

- **Non è possibile collegare l'apparecchio al PC.**

- (1) Il driver non è stato installato correttamente.
Installare il driver nuovamente.
- (2) Eseguire un aggiornamento della scheda madre.
(Seguire le istruzioni del produttore)

- **Il valore di tempo indicato continua a cambiare.**

- (1) Durante la riproduzione cambia il Bit-Rate del file MP3.
Utilizzare lo stesso bit-rate durante l'operazione di compressione.

- **Il PC segnala un errore durante il collegamento con il lettore**

- (1) Il lettore è stato scollegato dal PC durante la trasmissione dei dati.
Non scollegare mai il lettore durante la trasmissione dei dati.

- **La memoria del lettore indicata non coincide con la memoria effettiva.**

- (1) Una parte della memoria viene utilizzata per il software e le proprietà del display.

- **I dati MP3 non vengono riprodotti correttamente.**

- (1) I dati MP3 sono stati compressi in un formato sbagliato, per esempio in MPEG 1 o 2.
Eliminare i formati che non sono supportati dall'apparecchio.

14. Specifiche tecniche

Elemento	Parametro
Display OLED	128 x 64 Pixel
Tipo di batteria	Batteria LiPo ricaricabile
Durata della batteria	12 ore
Formato di registrazione	WAV
Durata (max.) della registrazione	ca. 280 ore con 1GB di memoria libera
Formati musicali supportati	MP3, WMA, ASF
Bit Rate	MP3/WMA: 32kbps ~ 320kbps ASF: 8kbps ~ 320kbps
Frequenza di uscita	20Hz ~ 20kHz
SNR	>= 80 dB
Separazione canale	>= 40dB
Risposta in frequenza	20Hz ~ 20kHz
Linea di uscita auricolari	L 1mW, R 1mW
Attacco USB	USB 2.0 (High Speed)

(INTENSO)[®]

49377 Vechta
Germany
www.intenso.de



1. Table des matières

1.	Table des matières	1
2.	Instructions.....	2
3.	Fonctions	2
4.	Contenu de l'emballage	2
5.	Avant la première utilisation	3
6.	Utilisation	4
7.	Menu	5
8.	Musique	5
9.	Enregistrements vocaux.....	7
10.	Lecture d'enregistrements vocaux	7
11.	Radio FM	7
12.	Réglages du système	9
13.	Débogage	10
14.	Données techniques	11

2. **Instructions**

- Évitez les chocs durs à l'appareil.
- N'utilisez pas l'appareil dans des endroits extrêmement froids, chauds, humides ou poussiéreux. Ne l'exposez pas non plus directement aux rayons du soleil.
- Effectuez des sauvegardes fréquentes, afin d'éviter une éventuelle perte de données.
- Évitez d'utiliser l'appareil dans les champs fortement magnétisés.
- Protégez l'appareil contre l'humidité. Si l'humidité pénètre dans l'appareil, éteignez-le immédiatement, puis nettoyez et séchez-le.
- N'utilisez pas de solutions chimiques pour nettoyer l'appareil. Utilisez uniquement un chiffon sec.
- Nous ne sommes pas responsables des dommages ou des pertes de données occasionnés par une défaillance, une manipulation erronée, la réparation de l'appareil ou le changement de batterie.
- Ne démontez pas l'appareil, et veuillez ne pas tenter de le réparer vous-même, car dans ce cas la garantie perd sa validité.
- L'utilisation d'écouteurs ou de casque d'écoute à un volume élevé est susceptible d'entraîner une incapacité auditive permanente.

3. **Fonctions**

- Lecture de fichiers MP3, WMA et données ASF
- Ordonner Navigation
- Enregistrement vocaux
- Radio FM
- Batterie rechargeable intégrée Li-polymère

4. **Contenu de l'emballage**

- MP3-lecteur Intenso
- Casque d'écoute stéréo
- Câble USB
- Mode d'emploi
- Carte de garantie

5. Avant la première utilisation

Connexion au PC

Veillez installer un driver au système de fonctionnement Windows 98/SE, avant de connecter le lecteur au PC. (télécharger avec www.intenso.de). Pour les systèmes de fonctionnement WIN 2000/XP/ME/Windows7 l'installation du driver n'est pas nécessaire. Veuillez procéder comme suit:

- (1) Connectez le lecteur au port USB de l'ordinateur.
- (2) La fenêtre "Intenso" s'ouvre. Vous pouvez maintenant enregistrer les données de votre disque dur sur le support amovible.

Supprimez le PC en toute sécurité

Pour Windows 2000/XP/ME/Vista/Windows7:

Cliquez avec la touche droite de la souris en bas à droite de la barre des tâches sur l'icône « Supprimez le périphérique en toute sécurité ». Dans le menu contextuel apparent, sélectionnez le point « Supprimez l'installation d'enregistrement de masse - unité de disque USB » avec le clic gauche de la souris. Assurez-vous que la transmission des données est entièrement terminée.

Vous pouvez maintenant retirer le périphérique

Pour Windows 98/SE:

Sélectionnez le périphérique dans le « Gestionnaire de périphériques » avec le clic gauche de la souris. Cliquez maintenant sur le point de menu « Supprimer ». Assurez-vous également que la transmission des données est entièrement terminée. L'appareil peut désormais être déconnecté du PC.

Chargement de la batterie :

L'appareil dispose d'une batterie rechargeable Li-polymère. La batterie est rechargée par le branchement USB de votre ordinateur. Lors de la première utilisation de l'appareil, veillez à charger entièrement la batterie. Cette procédure dure en général 3 heures.

Pour recharger la batterie, connectez l'appareil à l'ordinateur à l'aide du câble USB. La procédure de chargement débute automatiquement. Pour la vérification de l'état de charge, contrôlez l'icône sur l'écran du lecteur MP3.

Indication : Pour une capacité de fonctionnement optimale, l'accu lithium-ion doit être régulièrement utilisé. Si cela ne devait pas être le cas, veuillez recharger l'accu au moins une fois par mois.

Eléments d'utilisation

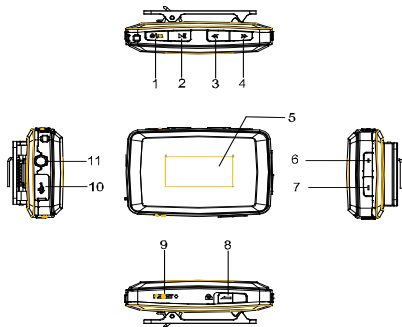

- (1) [Menu] touche menu /
Touche Menu / boutons
d'allumage Marche/Arrêt
- (2) [Play/Pause] touche play/pause
- (3) [Previous/Next] titres retour/retour rapide
- (4) [Next/Previous] titres avance/avance
rapide
- (5) écran OLED
- (6) touche [+]
- (7) touche [-]
- (8) [Lock] Touche de verrouillages
- (9) Touche réactiver
- (10) port USB
- (11) prise casque

6. Utilisation

Power buttons On/Off

Appuyez et Maintenez enfoncée la touche [Menu] jusqu'à ce que le logo Intenso soit affiché à l'écran.

Pour éteindre appuyez et maintenez enfoncée la touche [Menu] jusqu'à ce que le logo Intenso soit affiché à l'écran.

Maintenant l'appareil va s'éteindre.

Play / Pause

Appuyez sur la touche [Play/Pause] pour écouter ou arrêter une chanson.

Adaptez les haut-parleurs

Appuyez sur la touche [+] ou [-] pour augmenter ou réduire le volume des haut-parleurs.

Avance / Retour

Appuyez sur les touches [Previous/Next], pour accéder au titre précédent ou suivant.

Débobinage

Appuyez et maintenez la touche [Next/Previous], pour débobiner le titre.

Rembobinage

Appuyez et maintenez la touche [Previous/Next], pour rembobiner le titre.

Verrouillage du clavier

Pour verrouiller les touches afin de les protéger des pressions accidentelles, déplacer la clef dans la direction du symbole [Lock].

7. Menu

Après l'allumage du lecteur MP3, le menu principal apparaît. Ici, vous pouvez choisir entre les fonctions musique, enregistrement, lecture, radio et Setup.

Appuyez, pour sélectionner la fonction, les touches ◀◀ / ▶▶ et validez votre sélection avec la touche ▶II.

8. Musique

Choisissez la fonction Musique dans le menu principal.

Vous pouvez maintenant lire les titres enregistrés, comme décrit dans "Premiers pas".

● Appeler le dossier de navigation

- (1) Appuyez sur la touche ▶II pour maintenir la lecture actuelle.
- (2) Appuyez sur la touche **Menu** pour appeler le menu "Setup".
- (3) Sélectionnez "Dossier" et validez votre sélection en appuyant sur la touche ▶II.
- (4) Appuyez sur les touches ◀◀ / ▶▶ pour rechercher le dossier et confirmez votre sélection en appuyant sur la touche ▶II.
- (5) Validez votre sélection à l'aide de la touche ▶II, afin de démarrer la lecture, ou appuyez sur la touche **Menu** pour fermer le fichier sélectionné et quitter les dossiers de navigation.

● Supprimer fichier

Pour annuler individuellement un fichier, procédez de la manière suivante:

- (1) Appuyez sur la touche ▶II pour maintenir la lecture actuelle.
- (2) Appuyez sur la touche **Menu** pour appeler le menu "Setup".
- (3) Sélectionnez "Supprimer fichier" et validez votre sélection en appuyant sur la touche ▶II.
- (4) Appuyez sur les touches ◀◀ / ▶▶ pour sélectionner oui ou non. Validez votre sélection à l'aide de la touche ▶II ou appuyez sur la touche **Menu** pour revenir aux sous-menus.

● Tout supprimer

Pour supprimer tous les titres, procédez de la manière suivante:

- (1) Appuyez sur la touche ▶II pour maintenir la lecture actuelle.
- (2) Appuyez sur la touche **Menu** pour appeler le menu "Setup".
- (3) Sélectionnez "annuler tout" et validez avec la touche ▶II.
- (4) Appuyez sur les touches ◀◀ / ▶▶ pour sélectionner oui ou non. Validez votre sélection à l'aide de la touche ▶II ou appuyez sur la touche **Menu** pour revenir aux sous-menus.

- **Types d'écoute:**

- Normal** - Joue une fois tous les morceaux et met fin à la lecture
- Répétition titre** - Répète le titre actuel
- Répéter tout** - Ecoute tous les titres et recommence du début
- Lecture aléatoire** - Joue tous les titres tout au long de chaque série
- Intro** - Joue les premières 10 secondes de chaque titre

Pour choisir un type d'écoute, procédez de la manière suivante:

- (1) Appuyez pendant la lecture d'un titre sur la touche **Menu**, pour accéder au **Menu** "Play Setup".
- (2) Appuyez sur les touches **◀◀ / ▶▶**, pour choisir " Répétition " et confirmez votre sélection avec la touche **▶▶**.
- (3) Appuyez sur les touches **◀◀ ▶▶**, afin de sélectionner le type de lecture souhaité. Validez votre sélection avec la touche **▶▶** ou appuyez sur **Menu** afin de revenir aux sous-menus.

- **Egaliseur**

Vous pouvez choisir parmi les effets de son suivants pour la lecture: Naturel, Rock, Pop, Classique, Douce, Jazz.

Pour choisir une installation Egaliseur, procédez de la manière suivante:

- (1) Appuyez pendant la lecture d'un titre sur la touche **Menu**, pour accéder au **Menu** "Play Setup".
- (2) Appuyez sur les touches **◀◀ / ▶▶**, pour choisir "Egaliseur" et confirmez votre sélection avec la touche **▶▶**.
- (3) Appuyez sur les touches **◀◀ ▶▶** afin de sélectionner le réglage de l'égaliseur souhaité. Validez votre sélection avec la touche **▶▶** ou appuyez sur les touches **Menu** pour revenir au sous-menus.

- **Quitter la fonction musique**

Appuyez sur la touche menu pendant 3 secondes pour accéder au menu principal.

9. Enregistrements vocaux

Choisissez dans le menu principal la fonction **enregistrement**.

Vous pouvez réaliser des enregistrements vocaux dans le microphone intégré.

- **Enregistrement**

- (1) Appuyez sur la touche ►|| pour démarrer l'enregistrement.
- (2) Pendant l'enregistrement, vous pouvez arrêter ou continuer l'enregistrement. En appuyant sur la touche ►||.
- (3) Appuyez sur la touche ►|| jusqu'à ce que "Enregistrer" apparaisse sur l'écran. Puis laissez la touche et l'enregistrement est fait.

Attention: N'éteignez pas l'appareil pendant l'enregistrement. Sinon l'enregistrement ne serait pas archivé et serait perdu.

- **Quitter la fonction enregistrement**

Appuyez sur la touche ►|| pendant 3 secondes pour accéder au menu principal.

10. Lecture d'enregistrements vocaux

Choisissez dans le menu principal la fonction **Lecture**.

Vous pouvez avant lire les enregistrements vocaux réalisés.

- **Lecture**

- (1) Choisissez avec les touches ◀◀ / ▶▶ la donnée souhaitée et démarrez l'enregistrement la touche ►||.

- **Quitter la fonction Lecture**

Appuyez sur la touche ►|| pendant 3 secondes pour accéder au menu principal.

11. Radio FM

Choisissez dans le menu principal la fonction **Radio**.

Vous pouvez capter des stations radio avec votre lecteur MP3.

- **Récepteur à recherche automatique**

- (1) Appuyez sur la touche **Menu** pour appeler le Menu "Setup".
- (2) Appuyez sur les touches ◀◀ / ▶▶ pour choisir la "Recherche de station" et confirmez votre choix avec la touche ►||.
- (3) Le lecteur commence la recherche automatique des chaînes radio dans la bande de fréquence ajustée. Si elle trouve une station de radio, la recherche automatique est interrompue peu de temps et la chaîne trouvée est enregistrée.

Après cela, la recherche automatique continue sa recherche jusqu'à ce qu'elle atteigne l'extrémité de la bande de fréquence. De cette façon, toutes les chaînes de radio reçues dans votre bande de fréquences ont été enregistrées. Appuyez sur la touche ►► et interrompez la recherche et le lecteur sauvera toutes les chaînes trouvées jusqu'à ce moment.

- **Recherche manuelle d'émetteurs radio**

- (1) Appuyez sur les touches ◀◀ / ▶▶ pour changer de fréquence.

- **Mise en mémoire de stations radio**

- (1) Appuyez sur la touche **Menu** pour appeler le Menu "Setup".
- (2) Appuyez sur les touches ◀◀ / ▶▶ pour choisir "Mémoriser" et confirmez votre choix avec la touche ►►.
- (3) Appuyez sur les touches ◀◀ / ▶▶ pour choisir Oui ou Non et confirmez votre choix avec la touche ►►.

- **Choisir les stations radio mises en mémoire**

- (1) Appuyez sur la touche ►► Taste, pour accéder à la station radio mémorisée suivante.

- **Supprimer les stations radio mémorisées**

- (1) Choisissez la station radio à supprimer en appuyant sur la touche ►►.
- (2) Appuyez sur la touche **Menu** pour appeler le Menu "Setup".
- (3) Appuyez sur les touches ◀◀ / ▶▶ pour choisir "Supprimer" et confirmez votre choix avec la touche ►►.
- (4) Appuyez sur les touches ◀◀ / ▶▶ pour choisir Oui ou Non et confirmez votre choix avec la touche ►►.

- **Enregistrement des programmes radio**

Vous pouvez enregistrer le programme radio actuellement émis.

- (1) Choisissez le programme radio à enregistrer en appuyant sur la touche ►►.
- (2) Appuyez sur la touche **Menu** pour appeler le Menu "Setup".
- (3) Appuyez sur les touches ◀◀ / ▶▶ pour choisir "Enregistrement" et confirmez votre choix avec la touche ►►.
- (4) Appuyez sur la touche ►► pour démarrer l'enregistrement.
- (5) Pendant l'enregistrement, vous pouvez arrêter ou continuer l'enregistrement en appuyant sur la touche ►►.
- (6) Appuyez sur la touche ►► jusqu'à ce que "Enregistrer" apparaisse sur l'écran. Puis Laissez la touche et l'enregistrement est fait.

- **Quitter la fonction radio**

Appuyez sur la touche ►|| pendant 3 secondes pour accéder au menu principal.

12. Réglages du système

Pour régler votre lecteur MP3 individuellement, procédez de la manière suivante:

- (1) Choisissez dans le menu principal la fonction **Setup**.
- (2) Appuyez sur les touches ◀◀ / ▶▶ pour choisir le réglage souhaité (voir tableau). Confirmez votre choix avec la touche ►|| ou appuyez sur la touche **Menu**, pour retourner au menu principal.

Réglage	Description
Affichage	LCD Auto arrêté – Après la fin du temps programmé l'écran devient sombre, pour économiser de l'énergie.
Langue	Choix de la langue souhaitée.
Économies d'énergie	Auto arrêté – Le lecteur s'éteint automatiquement, en l'absence d'utilisation, après le temps programmé. Sleep-Timer – Après l'expiration du temps programmé, le lecteur se met hors tension.
Verrouillage du clavier	Déplacez le bouton coulissant de la touche de verrouillage dans la position désirée pour activer et désactiver la clé de verrouillage.
Mémoire info	Affiche l'espace archive en pourcentage
Version Firmware	Affiche la version du logiciel.
Mise à jour Firmware	Pour la mise à jour du micrologiciel lecteur MP3
Paramètres par défaut	Sélectionner les paramètres par défaut

13. Débogage

- **Il n'apparaît rien sur l'écran.**

- (1) La batterie est vide.
Chargez la batterie.
- (2) Les touches sont verrouillées.
Déplacez le bouton coulissant de la touche de verrouillage loin du symbole .

- **Absence de son lors de l'écoute d'un fichier.**

- (1) Le haut-parleur est trop faible.
Augmentez le son du haut-parleur.
- (2) Le fichier audio est défectueux.
Veuillez renouveler le transfert du fichier.

- **Aucune connexion ne peut avoir lieu au PC.**

- (1) Le driver n'a pas été correctement installé.
Réinstallez le driver.
- (2) Veuillez effectuer une mise à jour du menu principal.
(Pour cela veuillez tenir compte des instructions du fabricant)

- **La valeur d'affichage du temps change en permanence.**

- (1) Le débit binaire du fichier MP3 change au cours de la lecture.
Veuillez utiliser un débit binaire unique par compression.

- **Le PC affiche un message d'erreur en le connectant au lecteur**

- (1) Le lecteur a été séparé du PC lors de la transmission de fichiers.
Veuillez ne jamais déconnecter le lecteur au cours du transfert de fichiers.

- **La carte mémoire du lecteur n'est pas en accord avec la mémoire réelle.**

- (1) Une partie de la mémoire est utilisée pour le logiciel et les caractéristiques d'affichage.

- **Les fichiers MP3 ne peuvent pas être écoutés correctement.**

- (1) Les fichiers MP3 ont été compressés à un mauvais format, par exemple en MPEG 1 ou 2.
Supprimez les formats de fichiers qui ne sont pas soutenus.

14. Données techniques

Item	Paramètre
Affichage OLED	128 x 64 Pixels
Type de batterie	Batterie rechargeable intégrée Li-polymère
Durée de la batterie	12 heures
Format d'enregistrement	WAV
Durée d'enregistrement (max.)	env. 280 heures avec mémoire libre 1GB
Formats musique soutenus	MP3, WMA, ASF
Débit binaire	MP3/WMA: 32kbps ~ 320kbps ASF: 8kbps ~ 320kbps
Fréquence de sortie	20Hz ~ 20kHz
SNR	>= 80 dB
Séparation des canaux	>= 40dB
Réponse de fréquence	20Hz ~ 20kHz
Conduite de sortie casque d'écoute	L 1mW, R 1mW
Port USB	USB 2.0 (High Speed)

(INTENSO)[®]

49377 Vechta
Germany
www.intenso.de



1. Contenido

1.	Contenido.....	1
2.	Avisos	2
3.	Funciones	2
4.	Contenido del paquete.....	2
5.	Antes del uso	3
6.	Manejo	4
7.	Menú.....	5
8.	Música.....	5
9.	Grabación de voz.....	7
10.	Reproducir grabaciones de voz	7
11.	Radio FM	7
12.	Configuración de sistema.....	9
13.	Resolución de problemas.....	10
14.	Datos técnicos	11

2. **Avisos**

- Evite golpear el aparato contra superficies duras.
- No utilice el aparato en ambientes extremadamente fríos, calientes, húmedos o polvorientos. No lo exponga a los rayos solares directos.
- Realice con frecuencia respaldos de datos para evitar una posible pérdida de datos.
- Evite usarlo en campos magnéticos fuertes.
- Proteja el aparato de la humedad. En el caso de que entre humedad al aparato, apáguelo de inmediato, luego limpie y seque el aparato.
- No utilice soluciones químicas para limpiar el aparato. Para este propósito utilice solamente un paño seco.
- No nos hacemos responsable por daños o pérdidas de datos producto de un mal funcionamiento, de un uso incorrecto, de una reparación realizada por usted mismo o por un cambio de batería.
- Por favor no separe el aparato en sus componentes y no intente repararlo usted mismo ya que la garantía perderá su validez.
- Si utiliza auriculares y ajusta el volumen demasiado alto puede dañar permanentemente su oído.

3. **Funciones**

- Reproducir archivos MP3, WMA y ASF
- Navegación de carpetas
- Grabación de voz
- Radio FM
- baterías de litio-polímero recargables

4. **Contenido del paquete**

- Intenso reproductor de MP3
- Auriculares estéreo
- Cable USB
- Instrucciones de uso
- Tarjeta de garantía

5. Antes del uso

Conectar con el PC

Si utiliza el sistema operativo Windows 98/SE instale por favor los drivers antes de conectar el reproductor con el PC. (El Download lo encuentra en www.intenso.de). Para los sistemas operativos WIN 2000/XP/ME/Windows7 no requiere instalar los drivers.

Por favor proceda de la siguiente manera:

- (1) Conecte el reproductor con la conexión USB de su PC.
- (2) Se abrirá la ventana "Intenso". Ahora puede transferir datos de su disco duro a la memoria portátil.

Retirar de modo seguro del PC

Para Windows 2000/XP/ME/Vista/Windows7:

Haga un clic con el botón derecho del mouse abajo a la derecha en la barra de tareas sobre el símbolo „Quitar hardware con seguridad“. De la ventana que aparece seleccione el punto „Quitar dispositivo de almacenamiento masivo“ con el botón izquierdo del mouse. Cerciórese de que la transmisión de dato haya finalizado.

Ahora puede retirar el aparato.

Para Windows 98/SE:

Seleccione el aparato en el „Administrador de dispositivos“ con el botón izquierdo del mouse. Haga un clic sobre el punto de menú „Desinstalar“. Cerciórese también aquí de que la transmisión de dato haya finalizado. Ahora puede retirar el aparato.

Carga de la batería:

El dispositivo dispone de una batería de iones de litio incorporada. La batería se carga mediante la conexión USB de su PC. La primera vez que utilice el dispositivo asegúrese que la batería esté completamente cargada. Este proceso dura normalmente 3 horas.

Para cargar la batería, conecte el dispositivo a su PC mediante el cable USB. El proceso de carga se inicia automáticamente. Para comprobar el estado de carga controle el símbolo en la pantalla del reproductor MP3.

Nota: para un rendimiento óptimo, la batería de iones de litio debe usarse regularmente. De no ser así, cargue la batería completamente como mínimo una vez al mes.

Elementos de manejo

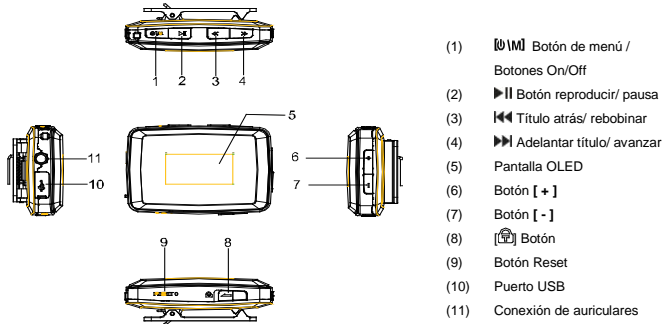

6. Manejo

Encendido- / apagado

Pulse y mantenga pulsado el botón hasta que el logo de Intenso aparezca en la pantalla. Para apagar, pulse y mantenga pulsado el botón hasta que el logo de Intenso aparezca en la pantalla. Ahora, el dispositivo se va a apagar.

Reproducir/ pausa

Presione el botón para reproducir o detener una canción.

Ajustar volumen

Presione el botón o para subir o bajar el volumen.

Adelante/ atrás

Presione el botón / para acceder al título anterior o siguiente.

Avanzar

Presione y mantenga presionado el botón para avanzar en el título.

Rebobinar

Presione y mantenga presionado el botón para rebobinar en el título.

Bloqueo de teclas

Para bloquear los botones de modo a protegerlos de presiones accidentales, mueva el botón a la dirección del símbolo .

7. Menú

Luego de encender el reproductor de MP3 aparecerá el menú principal. Aquí puede escoger entre las funciones Música, Grabación, Reproducción, Radio y Setup.

Presione el botón ◀◀ / ▶▶ para seleccionar la función y confirme con el botón ▶▶.

8. Música

Seleccione en el menú principal la función **Música**.

Ahora puede reproducir los títulos almacenados, como se describe en „Primeros pasos“.

● **Acceder a la navegación de carpetas**

- (1) Presione el botón ▶▶ si es necesario para detener la reproducción actual.
- (2) Presione el botón **Menú**, para acceder al menú „Setup“.
- (3) Seleccione “Carpeta” y confirme su selección con el botón ▶▶.
- (4) Seleccione con los botones ◀◀ / ▶▶ la carpeta deseada y confirme su selección con el botón ▶▶.
- (5) Confirme su selección con el botón de ▶▶ para reproducir, o presione el botón **Menú** para cerrar la carpeta seleccionada y abandonar la navegación de carpetas.

● **Eliminar títulos**

Para eliminar un título en particular proceda de la siguiente manera:

- (1) Presione el botón ▶▶ si es necesario para detener la reproducción actual.
- (2) Presione el botón **Menú**, para acceder al menú “Setup”.
- (3) Seleccione “Eliminar archivo” y confirme con el botón ▶▶.
- (4) Presione los botones ◀◀ / ▶▶ para seleccionar sí o no. Confirme su selección con el botón de ▶▶ o presione el botón **Menú** para volver al submenú.

● **Eliminar todos los títulos**

Para eliminar todos los títulos proceda de la siguiente manera:

- (1) Presione el botón ▶▶ si es necesario para detener la reproducción actual.
- (2) Presione el botón **Menú**, para acceder al menú „Setup“.
- (3) Seleccione “Eliminar todo” y confirme con el botón ▶▶.
- (4) Presione los botones ◀◀ / ▶▶ para seleccionar sí o no. Confirme su selección con el botón de ▶▶ o presione el botón **Menú** para volver al submenú.

- **Modos de reproducción:**

- Normal** - Reproduce todos los títulos una vez y se detiene al finalizar
- Repetir título** - Repite el título actual
- Repetir todo** - Reproduce todos los títulos y comienza nuevamente del principio
- Aleatorio** - Reproduce todos los títulos en orden aleatorio
- Intro** - Reproduce los primeros 10 seg. de cada título

Para seleccionar el modo de reproducción proceda de la siguiente manera:

- (1) Presione el botón **Menú** durante la reproducción de un título para acceder al menú "Play Setup"..
- (2) Presione los botones **◀◀ / ▶▶** para seleccionar "Repetición" y confirme su selección con el botón **▶▶**.
- (3) Presione los botones **◀◀ / ▶▶** para seleccionar el modo de reproducción deseado. Confirme su selección con el botón de **▶▶** o presione el botón **Menú** para volver al submenú.

- **Ecualizador**

Puede escoger entre los siguientes efectos de sonido para la reproducción: Natural, Rock, Pop, Clásico, Soft, Jazz.

Para seleccionar una configuración de ecualizador proceda de la siguiente manera:

- (1) Presione el botón **Menú** durante la reproducción de un título para acceder al menú "Play Setup"..
- (2) Presione los botones **◀◀ / ▶▶** para seleccionar "Ecualizador" y confirme su selección con el botón **▶▶**.
- (3) Presione los botones **◀◀ / ▶▶** para seleccionar la configuración de ecualizador deseada. Confirme su selección con el botón de **▶▶** o presione el botón **Menú** para volver al submenú.

- **Abandonar la función música**

Presione durante 3 segundos el botón de **▶▶** para acceder al menú principal.

9. Grabación de voz

Seleccione en el menú principal la función **Grabación**.

Puede grabar voz con el micrófono incorporado.

- **Grabación**

- (1) Presione el botón ►|| para iniciar la grabación.
- (2) Durante la grabación presione el botón ►|| para detener o continuar la grabación.
- (3) Pulse el botón ►|| hasta que aparezca "Grabar" en la pantalla. Suelte el botón ahora y el registro se grabará.

Atención: No apague el aparato durante la grabación. La grabación no se almacenará y se perderá.

- **Abandonar la función Grabación**

Presione durante 3 segundos el botón de ►|| para acceder al menú principal.

10. Reproducir grabaciones de voz

Seleccione en el menú principal la función **Reproducción**.

Puede reproducir grabaciones de voz.

- **Reproducir**

- (1) Seleccione con los botones ◀◀ / ▶▶ el archivo deseado e inicie la reproducción con el botón ►||.

- **Abandonar la función Reproducción**

Presione durante 3 segundos el botón de ►|| para acceder al menú principal.

11. Radio FM

Seleccione en el menú principal **Radio**.

Puede sintonizar estaciones de radio con su reproductor de MP3.

- **Búsqueda de estaciones automática**

- (1) Presione el botón **Menú**, para acceder al menú „Setup”.
- (2) Presione los botones ◀◀ / ▶▶ para seleccionar "Búsqueda de estaciones" y confirme su selección con el botón ►||.
- (3) El lector empieza la búsqueda automática de las estaciones de radio dentro de la banda de frecuencia ajustada. Si hallar una estación de radio, la búsqueda automática se interrumpe durante segundos y la estación encontrada se

grabará. Luego, la búsqueda automática seguirá su búsqueda hasta llegar al final de la banda de frecuencia. De esta forma, todas las estaciones de radio recibidas en su banda de frecuencia se grabarán. Pulse el botón ►II e interrumpa la búsqueda y el lector grabará todas las estaciones encontradas hasta ese momento.

- **Búsqueda manual de estaciones de radio**

- (1) Presione los botones ◀◀ / ▶▶ para cambiar la frecuencia.

- **Guardar la estación de radio**

- (1) Presione el botón **Menú**, para acceder al menú „Setup”.
- (2) Presione los botones ◀◀ / ▶▶ para “Guardar” y confirme su selección con el botón ►II.
- (3) Presione los botones ◀◀ / ▶▶ para seleccionar Si o No y confirme su selección con el botón ►II.

- **Seleccionar una estación de radio guardada**

- (1) Presione el botón ►II para acceder a la siguiente estación de radio guardada.

- **Eliminar las estaciones de radio**

- (1) Seleccione la estación de radio que desea eliminar presionando el botón ►II.
- (2) Presione el botón **Menú** para acceder al menú “Setup”.
- (3) Presione los botones ◀◀ / ▶▶ para seleccionar “Eliminar” y confirme su selección con el botón ►II.
- (4) Presione los botones ◀◀ / ▶▶ para seleccionar Si o No y confirme su selección con el botón ►II.

- **Grabar programas de radio**

Puede grabar el programa de radio actual.

- (1) Seleccione el programa de radio que desea grabar y presione el botón ►II.
- (2) Presione el botón **Menú**, para acceder al menú „Setup”.
- (3) Presione los botones ◀◀ / ▶▶ para seleccionar “Grabación” y confirme su selección con el botón ►II.
- (4) Presione el botón ►II para iniciar la grabación.
- (5) Durante la grabación puede detener o continuar la grabación presionando el botón ►II.
- (6) Pulse el botón ►II hasta que aparezca “Grabar” en la pantalla. Suelte el botón ahora y el registro se grabará.

- **Abandonar la función Radio**

Presione durante 3 segundos el botón de ►II para acceder al menú principal.

12. Configuración de sistema

Para personalizar su reproductor de MP3 proceda de la siguiente manera:

- (1) Seleccione en el menú principal la función **Setup**.
- (2) Presione los botones **◀◀ / ▶▶** para seleccionar la configuración deseada (vea tabla). Confirme su selección con el botón **▶▶** o presione **Menú** para volver al menú principal.

Configuración	Descripción
Pantalla	Auto apagado LCD – Al término del tiempo seleccionado se oscurece la pantalla para ahorrar energía.
Idioma	Selección del idioma deseado.
Ahorrar energía	Auto apagado – El reproductor se apaga al término del tiempo seleccionado, siempre y cuando no corra ninguna función. Sleep Timer – Al término del tiempo seleccionado se apaga el reproductor.
Bloqueo de teclas	Mueva el interruptor deslizante del botón a la posición deseada para encender o apagar el botón.
Info de la memoria	Muestra el espacio de memoria ocupado en porcentaje.
Firmware Version	Muestra la versión de software.
Firmware Update	Para actualizar el firmware de su reproductor.
Configuración de fábrica	Carga la configuración de fábrica

13. Resolución de problemas

- **No aparece nada en la pantalla.**

- (1) La batería está descargada.
Por favor cargue la batería.
- (2) Las teclas están bloqueadas.
Desplace el interruptor deslizante del botón del símbolo .

- **No hay sonido cuando reproduce un archivo.**

- (1) El volumen está demasiado bajo.
Suba el volumen.
- (2) El archivo de audio está defectuoso.
Por favor transfiera el archivo nuevamente.

- **No se puede realizar una conexión con el PC.**

- (1) El driver no fue instalado correctamente.
Instale los drivers nuevamente.
- (2) Por favor realice actualizaciones a su tarjeta madre.
(Por favor siga las instrucciones del fabricante)

- **El tiempo cambia constantemente.**

- (1) La bit-rate de los archivos MP3 cambia durante la reproducción.
Por favor utilice un bit-rate uniforme al comprimir.

- **El PC muestra un error al conectar con el reproductor**

- (1) El reproductor fue desconectado del PC durante la transmisión de datos.
Por favor no desconecte el reproductor nunca durante la transmisión de datos del PC.

- **La memoria indicada del reproductor no corresponde con la memoria real.**

- (1) Una parte de la memoria se requiere para el software y la configuración de la pantalla.

- **Los archivos MP3 no se reproducen correctamente.**

- (1) Los archivos MP3 fueron comprimidos en un formato incorrecto, por ejemplo en MPEG 1 o 2.
Elimine los formatos que no son soportados.

14. Datos técnicos

Item	Parámetro
Pantalla OLED	128 x 64 pixel
Tipo de batería	Baterías de litio-polímero recargables
Duración de batería	12 horas
Formato de grabación	WAV
Duración de grabación (máx.)	aprox. 280 horas con 1GB de memoria libre
Formatos de música soportados	MP3, WMA, ASF
Bit Rate	MP3/WMA: 32kbps ~ 320kbps ASF: 8kbps ~ 320kbps
Frecuencia de salida	20Hz ~ 20kHz
SNR	>= 80 dB
Separación de canales	>= 40dB
Respuesta de frecuencia	20Hz ~ 20kHz
Salida de auriculares	L 1mW, R 1mW
Conexión USB	USB 2.0 (High Speed)

(INTENSO)[®]

49377 Vechta
Germany
www.intenso.de



1. Conteúdo

1.	Conteúdo	1
2.	Advertência	2
3.	Funções	2
4.	Conteúdo da embalagem	2
5.	Antes do uso	3
6.	Manuseio	4
7.	Menu	5
8.	Música	5
9.	Gravação de voz	7
10.	Reprodução de gravação de voz	7
11.	Radio FM	8
12.	Configurações de sistema	10
13.	Solução de problemas	11
14.	Informações técnicas	12

2. **Advertência**

- Evite impactos fortes com o aparelho.
- Não utilize o aparelho em regiões muito frias, quentes, úmidas ou empoeiradas. Tampouco exponha-o diretamente aos raios solares.
- Para evitar possíveis perdas de dados, faça cópias de segurança regularmente.
- Evite o uso em campos magnéticos muito intensos.
- Proteja o aparelho da água. Se o aparelho for molhado, desligue-o imediatamente, limpando-o e secando-o logo em seguida.
- Não utilize produtos químicos na limpeza do aparelho. Para isto, use somente um pano seco.
- Não nos responsabilizamos por danos ou perdas de dados ocasionados por defeitos, uso indevido, consertos feitos por conta própria ou troca de bateria.
- Por favor não desmonte o aparelho e não tente consertá-lo por conta própria, sob risco de perda de validade da garantia.
- A utilização de fones de ouvido em volumes extremamente altos pode causar danos permanentes de audição.

3. **Funções**

- Reprodução de arquivos MP3, WMA e ASF
- Navegação de pastas
- Gravação de voz
- Radio FM
- Bateria embutida recarregável de lítio-polímero

4. **Conteúdo da embalagem**

- MP3-Player Intenso
- Fone de ouvido stereo
- Cabo USB
- Manual de instruções
- Cartão de garantia

5. Antes do uso

Conexão com o PC

Em sistemas operacionais Windows 98/SE, instale o driver antes de conectar o player ao PC. (Você encontra o download no site www.intenso.de). Para os sistemas WIN 2000/XP/ME/Windows7 não é necessária a instalação de um driver.

Proceda da seguinte maneira:

- (1) Conecte o Player na entrada USB do PC.
- (2) A janela "Intenso" abrirá. Agora você pode salvar os dados do seu disco rígido na mídia de armazenamento.

Remover do PC com segurança

Para Windows 2000/XP/ME/Vista/Windows7:

Clique com o botão direito do mouse embaixo à direita da barra de ferramentas no ícone „Remover Hardware com segurança“. No menu que aparece em seguida, selecione com o botão esquerdo do mouse o item „Remover Unidade de Armazenamento em Massa USB“. Assegure-se que a transferência de dados foi realizada por completo. Você pode agora remover o aparelho.

Para Windows 98/SE:

Selecione o aparelho com o botão esquerdo do mouse em „Gerenciador de dispositivos“. Clique no item „Ejetar“. Assegure-se de que a transferência de dados foi realizada por completo. Você pode agora remover o aparelho do PC.

Carregamento da bateria:

O aparelho dispõe de uma bateria integrada de íões de lítio. A bateria é carregada através da ligação USB com o seu PC. Na primeira utilização do aparelho, certifique-se de que carrega a bateria completamente. Regra geral, este processo demora 3 horas.

Para carregar a bateria, ligue o aparelho ao PC através do cabo USB. O processo de carregamento começa automaticamente. Para controlar a carga da bateria, confira o ícone no visor do MP3-Players.

Nota: Para um desempenho otimizado, a bateria de íões de lítio deve ser utilizada regularmente. Se não for este o caso, carregue completamente a bateria, pelo menos, uma vez por mês.

Elementos de manuseio

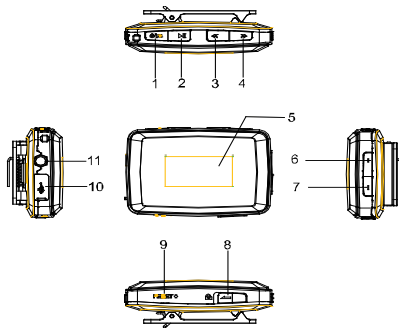

- (1) Tecla de menu / Botões de Accionamento On/Off
- (2) Tecla Play/Pause
- (3) Título anterior/ Voltar
- (4) Título seguinte / Adiantar
- (5) Visor OLED
- (6) Tecla [+]
- (7) Tecla [-]
- (8) Tecla
- (9) Tecla Reset
- (10) Entrada USB
- (11) Entrada para fone de ouvido

6. Manuseio

Ligar / Desligar

Pressione e mantenha pressionada a tecla até que o logótipo da Intenso apareça no ecrã.

Para desligar, pressione e mantenha pressionada a tecla até que o logótipo da Intenso apareça no ecrã.

Agora, o dispositivo irá desligar-se.

Play / Pause

Pressione a tecla para reproduzir ou dar pausa em uma música.

Regular o volume

Pressione a tecla [+] ou [-] para aumentar ou diminuir o volume.

Faixa seguinte / Faixa anterior

Pressione as teclas / para ir para a faixa seguinte ou anterior.

Adiantar

Pressione e segure a tecla para adiantar na faixa.

Voltar

Pressione e segure a tecla para voltar na faixa.

Bloqueio das teclas

Para bloquear as teclas para as proteger de pressões acidentais, mova a tecla para a direcção do símbolo .

7. Menu

Depois de acionado, aparece o Menu principal. Nele pode-se selecionar entre as funções Música, Gravação, Reprodução, Radio ou Configurações.

Para selecionar a função, pressione as teclas ◀◀ / ▶▶ e confirme sua opção com a tecla ▶||.

8. Música

No menu principal, selecione **Música**.

Você pode agora reproduzir os títulos armazenados, como descrito em „Primeiros passos“.

● Chamar Navegação de Pastas

- (1) Pressione, dado o caso, a tecla ▶|| para interromper a reprodução atual.
- (2) Pressione a tecla **Menu** para chamar o Menu Configurações.
- (3) Selecione „Pasta“ e confirme sua opção com a tecla ▶||.
- (4) Com as teclas ◀◀ / ▶▶, selecione a pasta desejada e confirme sua seleção pressionando a tecla ▶||.
- (5) Confirme sua opção com a tecla ▶|| para iniciar a reprodução, ou pressione a tecla **Menu** para fechar a pasta selecionada ou para sair da navegação de pastas.

● Deletar um Título

Para deletar um único título, prossiga da seguinte maneira:

- (1) Pressione, dado o caso, a tecla ▶|| para interromper a reprodução atual.
- (2) Pressione a tecla **Menu** para chamar o Menu Configurações.
- (3) Selecione „Deletar arquivo“ e confirme sua opção com a tecla ▶||.
- (4) Pressione as teclas ◀◀ / ▶▶ para selecionar Sim ou Não. Confirme sua seleção a tecla ▶|| ou pressione a tecla **Menu** para voltar ao sub-menu.

● Deletar todos os títulos

Para deletar todos os títulos da memória, prossiga da seguinte maneira:

- (1) Pressione, dado o caso, a tecla ▶|| para interromper a reprodução atual.
- (2) Pressione a tecla **Menu** para chamar o Menu Configurações.
- (3) Selecione „Deletar todos“ e confirme sua opção com a tecla ▶||.
- (4) Pressione as teclas ◀◀ / ▶▶ para selecionar Sim ou Não. Confirme sua seleção a tecla ▶|| ou pressione a tecla **Menu** para voltar ao sub-menu.

- **Modos de reprodução:**

- Normal** - Reproduz uma só vez todos os títulos e encerra a reprodução.
- Rep. Título** - Repete o título atual
- Rep. Tudo** - Reproduz todos os títulos e começa do início.
- Aleatório** - Reproduz todos os títulos em ordem aleatória.
- Intro** - Reproduz os primeiros 10 seg. de cada título.

Para selecionar um modo de reprodução, prossiga da seguinte maneira:

- (1) Durante a reprodução de um título, pressione a tecla **Menu** para ir ao Menu "Play Setup".
- (2) Pressione as teclas **⏮ / ⏭** para selecionar "Repetição" e confirme sua opção com a tecla **▶||**.
- (3) Pressione as teclas **⏮ / ⏭** para selecionar o modo de reprodução desejado. Confirme sua seleção a tecla **▶||** ou pressione a tecla **Menu** para voltar ao sub-menu.

- **Equalizador**

Você pode selecionar entre os seguintes efeitos sonoros: Natural, Rock, Pop, Classic, Soft, Jazz.

Para selecionar uma configuração do Equalizador, prossiga da seguinte maneira:

- (1) Durante a reprodução de um título, pressione a tecla **Menu** para ir ao Menu "Play Setup".
- (2) Pressione as teclas **⏮ / ⏭** para selecionar "Equalizador" e confirme sua opção com a tecla **▶||**.
- (3) Pressione as teclas **⏮ / ⏭** para selecionar a configuração de equalização desejada. Confirme sua opção com a tecla **▶||** ou pressione a tecla **Menu** para voltar para o sub-menu.

- **Sair da função Música**

Pressione a tecla **▶||** por 3 segundos para ir para o Menu Principal.

9. Gravação de voz

No Menu principal, selecione a função **Gravação**.

Para gravar voz, pode fazê-lo através do microfone embutido.

- **Gravação**

- (1) Pressione a tecla ►|| para iniciar a gravação.
- (2) Durante a gravação, pressionando a tecla ►||, você pode interromper ou continuar.
- (3) Pressione a tecla ►|| até aparecer "Gravar" no ecrã. Solte a tecla agora e o registo fica gravado.

Atenção: Não desligue o aparelho durante uma gravação: desta forma, a gravação não será salva e será perdida.

- **Sair da função Gravação**

Pressione a tecla ►|| por 3 segundos para ir para o Menu Principal.

10. Reprodução de gravação de voz

No Menu principal, selecione a função **Reprodução**.

Você pode reproduzir gravações feitas anteriormente.

- **Reprodução**

- (1) Com as teclas ◀◀/▶▶ selecione o arquivo desejado e inicie a reprodução com a tecla ►||.

- **Sair da função Reprodução**

Pressione a tecla ►|| por 3 segundos para ir para o Menu Principal.

11. Radio FM

No Menu principal, selecione a função **Reprodução**.

Com seu MP3-Player você pode captar emissoras de rádio.

● **Busca automática**

- (1) Pressione a tecla **Menu** para chamar o Menu "Configurações".
- (2) Pressione as teclas **◀◀ / ▶▶** para selecionar „Busca de emissoras“ e confirme sua opção com a tecla **▶▶**.
- (3) O leitor começa a pesquisa automática das estações de rádio dentro da banda de frequência ajustada. Se encontrar uma estação de rádio, a pesquisa automática é interrompida durante instantes e a estação encontrada é gravada. Depois disso, a pesquisa automática continuará a sua pesquisa até chegar ao fim da banda de frequência. Desta forma, todas as estações de rádio recebidas na sua banda de frequência ficaram gravadas. Pressione a tecla **▶▶** e interrompa a pesquisa e o leitor irá gravar todas as estações encontradas até esse momento.

● **Busca manual de emissoras de rádio**

- (1) Pressione as teclas **◀◀ / ▶▶** para trocar de frequência.

● **Memorizar uma emissora de rádio**

- (1) Pressione a tecla **Menu** para chamar o Menu "Configurações".
- (2) Pressione as teclas **◀◀ / ▶▶** para selecionar „Salvar“ e confirme sua opção com a tecla **▶▶**.
- (3) Pressione as teclas **◀◀ / ▶▶** para selecionar Sim ou Não e confirme sua seleção com a tecla **▶▶**.

● **Selecionar emissora de rádio memorizada**

- (1) Pressione a tecla **▶▶** para ir para a emissora seguinte.

● **Deletar emissora de rádio memorizada**

- (1) Selecione a emissora a ser deletada pressionando a tecla **▶▶**.
- (2) Pressione a tecla **Menu** para chamar o Menu "Configurações".
- (3) Pressione as teclas **◀◀ / ▶▶** para selecionar „Apagar“ e confirme sua opção com a tecla **▶▶**.
- (4) Pressione as teclas **◀◀ / ▶▶** para selecionar Sim ou Não e confirme sua seleção com a tecla **▶▶**.

- **Gravação de programas de rádio**

Você pode gravar o programa de rádio que está sendo transmitido no momento.

- (1) Selecione a emissora de rádio a ser gravada com a tecla ►|| Taste.
- (2) Pressione a tecla **Menu** para chamar o Menu “Configurações”.
- (3) Pressione as teclas ◀◀ / ▶▶ para selecionar „Gravação” e confirme sua seleção com a tecla ►||.
- (4) Pressione a tecla ►|| para iniciar a gravação.
- (5) Pressionando a tecla ►|| durante a gravação você pode interromper ou continuar.
- (6) Pressione a tecla ►|| até aparecer “Gravar” no ecrã. Solte a tecla agora e o registo fica gravado.

- **Sair da função Radio**

Pressione a tecla ►|| por 3 segundos para ir para o Menu Principal.

12. Configurações de sistema

Para configurar de maneira personalizada seu MP3-Player prossiga da seguinte forma:

- (1) No Menu principal, selecione a função Configurações.
- (2) Pressione as teclas ◀◀ / ▶▶ para selecionar a configuração desejada (ver Tabela)
Confirme sua opção com a tecla ▶▶ ou pressione a tecla **Menu** para voltar ao Menu principal.

Configuração	Descrição
Visor	LCD Auto Des – Após decorrido o tempo ajustado, o visor fica escuro, para economizar energia.
Idioma	Seleção do idioma desejado.
Economizar Energia	Auto Des – Se não for utilizado, após decorrido o tempo ajustado, o Player é desligado automaticamente. Sleep Timer – Após decorrido o tempo ajustado, o Player é desligado.
Bloqueio de teclas	Mova o interruptor deslizante do botão para a posição desejada para ligar ou desligar o botão.
Info Memória	Mostra a ocupação da memória em porcentagem.
Firmware Version	Mostra a versão do Software.
Firmware Update	Para atualização do MP3-Player Firmware.
Conf. de fábrica	Carrega as configurações de fábrica

13. Solução de problemas

- **Não se vê nada no visor**

- (1) Bateria está descarregada.
Carregue a bateria.
- (2) As teclas estão bloqueadas.
Retire o interruptor deslizante do botão do símbolo .

- **Não há som quando se reproduz um arquivo.**

- (1) O volume está muito baixo.
Aumente o volume.
- (2) O arquivo de áudio apresenta erro.
Transfira novamente o arquivo.

- **Não é possível conectar ao PC**

- (1) O driver não foi instalado corretamente.
Instale o driver novamente.
- (2) Faça uma atualização da placa-mãe.
(Neste caso, siga as instruções do fabricante)

- **A duração varia constantemente.**

- (1) A taxa de Bits do arquivo MP3 varia durante a reprodução.
Utilize uma taxa de Bits constante quando comprimir.

- **O PC indica erro ao conectar com o Player**

- (1) O Player foi desconectado do PC durante a transferência de dados.
Nunca desconecte o Player durante a transferência de dados.

- **A memória indicada no Players não confere com a memória verdadeira.**

- (1) Uma parte da memória é utilizada para software e características do visor.

- **Arquivos MP3 não são reproduzidos corretamente.**

- (1) Os arquivos MP3 foram comprimidos em um formato incorreto, como por exemplo MPEG 1 ou 2.
Delete os formatos de arquivo que não forem suportados.

14. Informações técnicas

Item	Parâmetro
Visor OLED	128 x 64 Pixel
Tipo da bateria	Bateria recarregável de Lítio-Polímero
Tempo de operação da bateria	12 Horas
Formato de gravação	WAV
Tempo de gravação (max.)	aprox. 280 horas com 1GB de memória livre
Formatos de música suportados	MP3, WMA, ASF
Bitrate	MP3/WMA: 32kbps ~ 320kbps ASF: 8kbps ~ 320kbps
Frequência de saída	20Hz ~ 20kHz
SNR	>= 80 dB
Separação	>= 40 dB
Frequência de corte	20Hz ~ 20kHz
Saída de fones de ouvido	L 1mW, R 1mW
Conexão USB	USB 2.0 (High Speed)

(INTENSO)[®]

49377 Vechta
Germany
www.intenso.de



1. Zawartość

1.	Zawartość	1
2.	Wskazówki ogólne	2
3.	Działanie	2
4.	Zawartość opakowania	2
5.	Przed rozpoczęciem użytkowania.....	3
6.	Obsługa.....	4
7.	Menu główne.....	5
8.	Muzyka.....	5
9.	Nagrywanie mowy.....	7
10.	Odtwarzanie zapisu mowy	7
11.	Radio FM	8
12.	Ustawienia systemowe	10
13.	Usuwanie błędów.....	11
14.	Dane techniczne	12

2. Wskazówki ogólne

- Chronić odtwarzacz przed upadkiem.
- Nie używać odtwarzacza w bardzo niskich bądź wysokich temperaturach oraz przy dużej wilgotności lub zapyleniu powietrza. Nie narażać urządzenia na bezpośrednie działanie promieni słonecznych.
- Aby uniknąć utraty danych dokonuj częstego zapisu danych.
- Unikać używania odtwarzacza w silnie namagnesowanych polach.
- Chronić odtwarzacz przed zamoczeniem. Jeśli do wnętrza dostanie się wilgoć, należy aparat natychmiast wyłączyć i przystąpić do oczyszczenia i osuszenia wnętrza.
- Do czyszczenia nie stosować żadnych chemicznych roztworów . Do tego celu użyć tylko suchą szmatkę.
- Producent nie ponosi odpowiedzialności za szkody bądź utratę danych wynikające z niewłaściwego posługiwania się aparatem, dokonywanie samodzielnych napraw aparatu i wymianę akumulatora.
- Nie należy rozkładać aparatu na części składowe bądź naprawiać go samodzielnie, gdyż powoduje to utratę gwarancji.
- Podczas długotrwałego użytkowania słuchawki dousznej lub słuchawek przy wysokiej głośności może dojść do trwałego uszkodzenia słuchu.

3. Działanie

- Odtwarzanie plików MP3, WMA i plików ASF
- Katalog nawigacji
- Nagrywanie mowy
- Radio FM
- Wbudowana litowo-jonowa bateria z możliwością ładowania

4. Zawartość opakowania

- Intenso MP3-Player
- Słuchawki stereo
- Przewód USB
- Instrukcja obsługi
- Karta gwarancyjna

5. Przed rozpoczęciem użytkowania

Podłączenie z PC

Przed podłączeniem odtwarzacza do PC zainstalować należy w systemie operacyjnym Windows 98/SE sterownik. (Sposób ładowania znajdziesz pod www.intenso.de). Dla systemów operacyjnych WIN 2000/XP/ME/Windows7 instalacja sterownika nie jest konieczna.

Sposób postępowania:

- (1) Podłącz odtwarzacz do gniazda USB w PC.
- (2) Otworzy się okno "Intenso". Teraz możesz zapisać dane z twojego dysku twardego na przenośny nośnik danych.

Bezpieczne usuwanie danych z PC

Dla Windows 2000/XP/ME/Vista/Windows7:

Kliknij prawym przyciskiem myszy po prawej stronie na dole na pasku zadań na symbol „Bezpieczne usuwanie sprzętu”. W pojawiającym się menu kontekstowym wybierz za pomocą lewego przycisku myszy punkt „Usuwanie napędu pamięci masowej USB”. Upewnij się, że przekazywanie danych zostało całkowicie zakończone. Teraz można odłączyć przyrząd.

Dla Windows 98/SE:

W „Menedżerze przyrządów” wybierz urządzenie za pomocą lewego przycisku myszy. Kliknij na punkt menu „Usuń”. Również tu upewnij się, że przekazywanie danych zostało całkowicie zakończone. Teraz można odłączyć przyrząd od PC.

Ładowanie baterii:

Urządzenie wyposażone jest w ładowalny akumulator litowo - jonowy. Akumulator ładowany jest poprzez złącze USB przy komputerze. Przed pierwszym użyciem należy pamiętać o tym, aby całkowicie naładować akumulator, proces ten trwa z reguły 3 godziny.

W celu naładowania akumulatora należy podłączyć urządzenie za pomocą kabla USB do komputera. Proces ładowania rozpoczyna się automatycznie. Celem sprawdzenia stanu naładowania baterii spójrz na symbol pojawiający się na wyświetlaczu odtwarzacza MP3.

Wskazówka: Aby zapewnić optymalną wydajność, akumulator litowo-jonowy musi być regularnie używany. Jeżeli jest to niemożliwe, należy naładować całkowicie akumulator przynajmniej raz w miesiącu.

Elementy obsługi

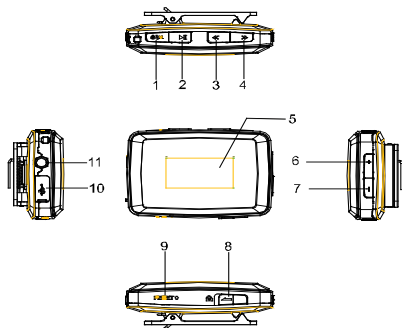

- (1) Przycisk menu zał- i wyłączenia
- (2) Przycisk Play/Pause
- (3) Poprzedni tytuł / przesuwanie w tył
- (4) Następny tytuł / przesuwanie w przód
- (5) Wyświetlacz OLED
- (6) Przycisk głośności VOL+
- (7) Przycisk głośności VOL -
- (8) Blokada klawiszy
- (9) Przycisk Reset
- (10) Suwak złącza USB
- (11) Gniazdko słuchawek

6. Obsługa

Załączanie / wyłączenie

Proszę nacisnąć i przytrzymać przycisk aż pojawi się logo na wyświetlaczu.

Aby wyłączyć proszę nacisnąć i przytrzymać przycisk aż pojawi się logo Inteno na wyświetlaczu. Urządzenie wyłącza się.

Odtwarzanie/ przerwa

Naciśnij przycisk celem odtwarzania lub zatrzymania utworu.

Ustawianie głośności

Naciskając przyciski **[+]** lub **[-]** następuje zwiększenie lub zmniejszenie głośności dźwięku.

W przód / Do tyłu

Aby przejść do odtwarzania poprzedniego lub następnego utworu naciśnij przycisk / .

Przesuwanie do przodu

Aby przejść do przodu podczas odtwarzania utworu naciśnij i przytrzymaj przycisk .

Przesuwanie do tyłu

Celem cofnięcia się w utworze naciśnij i przytrzymaj przycisk .

Blokada klawiszy

Aby zablokować klawisze przed niezamierzonym naciśnięciem, proszę przesunąć przycisk w kierunku symbolu .

7. Menu główne

Po załączeniu odtwarzacza MP3 pojawia się menu główne. Tu wybierać może pomiędzy następującymi funkcjami odtwarzacza: Muzyka, Nagrywanie , Odtwarzanie, Radio i Ustawienia.







Celem dokonania wyboru naciskaj przyciski   i potwierdź wybór przez przycisk .

8. Muzyka

W menu głównym wybierz funkcję **Muzyka**





Teraz możesz odtwarzać zapisane tytuły, jak opisano pod "Pierwsze kroki".

● **Wywoływanie katalogu Nawigacja**

- (1) Aby zatrzymać trwające obecnie odtwarzanie, naciśnij w razie potrzeby przycisk .
- (2) Celem wywołania menu „Ustawienia “ naciśnij teraz przycisk **Menu**.
- (3) Wybierz "Katalog " i zatwierdź swój wybór przez uruchomienie klawisza .
- (4) Za pomocą przycisków   wybierz teraz poszukiwany katalog i potwierdź swój wybór naciskając na przycisk .
- (5) Potwierdź swój wybór za pomocą przycisku , aby w ten sposób rozpocząć odtwarzanie lub naciśnij przycisk menu, aby zamknąć wybrany katalog i opuścić katalog Nawigacja.

● **Usuwanie pojedynczego tytułu**

Celem usunięcia pojedynczego tytułu postępuj jak opisano poniżej:

- (1) Aby zatrzymać trwające obecnie odtwarzanie, naciśnij w razie potrzeby przycisk .
- (2) Celem wywołania menu „Ustawienia “ naciśnij teraz przycisk **Menu**.
- (3) Wybierz "Usuń plik " i potwierdź wybór przyciskiem .
- (4) Naciskając przyciski   wybierz Tak albo Nie. Potwierdź swój wybór przyciskiem  lub przyciskiem menu, aby powrócić do menu podrzędnego.

● **Usuwanie wszystkich tytułów**

Aby usunąć wszystkie tytuły w pamięci, postępuj w poniższy sposób:

- (1) Aby zatrzymać trwające obecnie odtwarzanie, naciśnij w razie potrzeby przycisk .

- (2) Celem wywołania menu „Ustawienia “ naciśnij teraz przycisk menu.
- (3) Wybierz “Usuń wszystko i zatwierdź twój wybór przyciskiem ►II.
- (4) Naciskając przyciski ◀◀ / ▶▶ wybierz Tak albo Nie. Potwierdź swój wybór przyciskiem ►II lub przyciskiem menu, aby powrócić do menu podrzędnego.

● **Rodzaje odtwarzania:**

normalne	- odtwarza jeden raz wszystkie tytuły i następnie odtwarzanie zatrzymuje się
powt. tytułu	- powtarza aktualny tytuł
katalog	- jeden raz odtwarza wszystkie utwory wybranego katalogu
powt.katalogu	- odtwarza i powtarza wszystkie utwory wybranego katalogu
powt.wszystko	- odtwarza wszystkie utwory i zaczyna ponownie od początku
przypadkowe	- odtwarza wszystkie tytuły w przypadkowej kolejności
Intro	- odtwarza pierwsze 10 sekund każdego utworu

Celem wybrania rodzaju odtwarzania, należy postępować następująco:

- (1) Aby wejść do menu “ Play Setup” naciśnij podczas odtwarzania jakiegoś utworu przycisk **Menu**.
- (2) Naciskając przyciski ◀◀ / ▶▶ wybierz “Powtarzanie”, a następnie zatwierdź swój wybór przyciskiem ►II.
- (3) Celem wyboru żadanego rodzaju odtwarzania naciskaj na przyciski ◀◀ / ▶▶. Potwierdź swój wybór przyciskiem ►II lub przyciskiem menu, aby powrócić do menu podrzędnego.

● **Korektor dźwiękowy**

Możesz wybierać pomiędzy następującymi efektami dźwiękowymi odtwarzania: Naturalny, Rock, Pop, Klasyczna, Soft, Jazz.

Celem dokonania ustawienia korektora dźwięku postępuj w następujący sposób:

- (1) Aby wejść do menu “ Ustawienia odtwarzania” naciśnij podczas odtwarzania utworu przycisk **Menu**.
- (2) Naciskając przyciski ◀◀ / ▶▶ wybierz “Korektor”, a następnie zatwierdź swój wybór przyciskiem ►II.
- (3) Celem wyboru żadanego ustawienia korektora naciskaj na przyciski ◀◀ / ▶▶. Potwierdź swój wybór przyciskiem ►II lub przyciskiem menu, aby powrócić do menu podrzędnego.

- **Wyjście z funkcji Muzyka**

Aby przejść do głównego menu przytrzymaj przycisk ►|| wciśnięty około 3 sekundy.

9. Nagrywanie mowy

W głównym menu wybierz funkcję **Nagrywanie**.

Przez wbudowany mikrofon można nagrywać mowę.

- **Nagrywanie**

- (1) Aby uruchomić nagrywanie naciśnij przycisk ►||.
- (2) Podczas nagrywanie możesz je zatrzymać i ponownie kontynuować naciskając przycisk ►||.
- (3) Proszę przytrzymać przycisk ►|| tak długo, aż pojawi się „zapisywanie“ na wyświetlaczu. Proszę puścić przycisk a nagranie zostanie zapisane.

Uwaga: Nie wyłączaj urządzenia podczas nagrywania. W takiej sytuacji nagranie nie będzie zapisane i i zostaje utracone.

- **Wyjście z funkcji Nagrywanie**

Aby przejść do głównego menu przytrzymaj przycisk ►|| wciśnięty około 3 sekundy.

10. Odtwarzanie zapisu mowy

W menu głównym wybierz funkcję **Odtwarzanie**.

Można odsłuchać nagrań uprzednio mowę.

- **Odtwarzanie**

- (1) Wybierz żądany plik za pomocą przycisków ◀◀ / ▶▶ i uruchom odtwarzanie przyciskiem ►||.

- **Wyjście z funkcji Odtwarzanie**

Aby przejść do głównego menu przytrzymaj przycisk ►|| wciśnięty około 3 sekundy.

11. Radio FM

W menu głównym wybierz funkcję **Radio**.

Za pomocą odtwarzacza MP3 odbierać można stacje radiowe.

● **Automatyczne wyszukiwanie stacji radiowych**

- (1) Naciśnij przycisk **Menu**, aby wywołać menu " Ustawienia".
- (2) Wybierz za pomocą przycisków **◀◀ / ▶▶** "Wyszukiwanie stacji" i zatwierdź twój wybór przyciskiem **▶▶**.
- (3) Odtwarzacz wyszuka automatycznie nadajniki radiowe w wybranym paśmie częstotliwości. Jeżeli znajdzie on jakąś stację radiową zatrzymuje poszukiwanie na krótko i zapisuje tę stację. Następnie ponawia poszukiwania, aż nie dojdzie do końca pasma częstotliwości. W ten sposób zostają zapisane wszystkie stacje. Poprzez naciśnięcie przycisku **▶▶** odtwarzacz zapisuje wszystkie stacje do tego punktu.

● **Ręczne wyszukiwanie stacji radiowych**

- (1) Dokonuj zmiany częstotliwości naciskając na przyciski **◀◀ / ▶▶**.

● **Zapisywanie stacji radiowej**

- (1) Naciśnij przycisk **Menu**, aby wywołać menu " Ustawienia".
- (2) Wybierz za pomocą przycisków **◀◀ / ▶▶** "Zapisz" i zatwierdź twój wybór przyciskiem **▶▶**.
- (3) Aby wybrać Tak lub Nie naciskaj odpowiednio przyciski **◀◀ / ▶▶**, a następnie potwierdź twój wybór przyciskiem **▶▶**.

● **Wybieranie zapisanych stacji radiowych**

- (1) Naciskaj przycisk **▶▶**, aby przejść do następnej zapisanej stacji radiowej.

● **Usuwanie zapisanych stacji radiowej**

- (1) Wybierz stację radiową do usunięcia za pomocą przycisku **▶▶**.
- (2) Naciśnij przycisk **Menu**, aby wywołać menu " Ustawienia".
- (3) Za pomocą przycisków **◀◀ / ▶▶** wybierz "Usuń" i potwierdź twój wybór przyciskiem **▶▶**.
- (4) Aby wybrać Tak lub Nie naciskaj odpowiednio przyciski **◀◀ / ▶▶**, a następnie potwierdź twój wybór przyciskiem **▶▶**.

● **Nagrywanie programów radiowych**

Możesz nagrywać aktualnie nadawany program radiowy. W tym celu:

- (1) Wybierz stację radiową, którą chcesz nagrywać i naciśnij przycisk ►II.
- (2) Naciśnij przycisk **Menu**, aby wywołać menu "Ustawienia".
- (3) Naciskając odpowiednio przyciski ◀◀ / ▶▶ wybierz "Nagrywanie" i potwierdź swój wybór przyciskiem **Menu**.
- (4) W celu rozpoczęcia nagrywania naciśnij przycisk ►II.
- (5) W trakcie trwania nagrywania możesz zatrzymać i ponownie kontynuować nagrywanie używając do tego przycisku ►II.
- (6) Proszę przytrzymać przycisk ►II tak długo, aż pojawi się „zapisywanie” na wyświetlaczu. Proszę puścić przycisk a nagranie zostanie zapisane.

- **Wyjście z funkcji Radio**

Aby przejść do głównego menu przytrzymaj przycisk ►II wciśnięty około 3 sekundy.

12. Ustawienia systemowe

Jeśli chcesz dokonać swoich indywidualnych ustawień odtwarzacza MP3 wykonaj poniższe kroki:

- (1) Wybierz funkcję **Ustawienia** w menu głównym.
- (2) Naciśnij przyciski **◀◀ / ▶▶**, aby wybrać żądane ustawienie (patrz tabela). Zatwierdź swój wybór przyciskiem **▶▶** lub użyj przycisku **menu**, aby powrócić do menu głównego.

Ustawienia	Opis
Wyświetlacz	Aut. wyłączenie ekranu – po upływie określonego, ustawionego czasu wyświetlacz wyłącza się, przechodząc w tryb energooszczędny.
Język	Wybór języka.
Tryb energooszczędny	Auto wyl. – jeśli odtwarzacz nie jest używany, wyłącza się automatycznie po określonym, ustawionym czasie. Sleep timer – po upływie zadanego czasu odtwarzacz wyłącza się automatycznie.
Blokada klawiszy	Proszę przesunąć suwak blokady klawiszy na porządną pozycję aby włączyć lub wyłączyć blokadę.
Wykorzystanie pamięci	Wskazuje zajęte miejsce pamięci w procentach.
Wersja oprogramowania fabr.	Pokazuje wersję oprogramowania.
Aktualizacja oprogramowania fabr.	Aktualizacja oprogramowania odtwarzacza MP3.
Ustawienia fabryczne	Ładuje ustawienia fabryczne.

13. Usuwanie błędów

- **Nic nie ma na wyświetlaczu.**

- (1) Bateria jest wyladowana.
Naładuj baterię.
- (2) Klawisze są zablokowane.
Proszę przesunąć suwak w kierunku przeciwnym do symbolu .

- **Nie ma dźwięku przy odtwarzaniu pliku.**

- (1) Za niska głośność dźwięku.
Zwiększ głośność dźwięku.
- (2) Uszkodzony plik audio.
Przegrzaj ponownie plik.

- **Nie da się nawiązać połączenia z PC.**

- (1) Sterownik nie został poprawnie zainstalowany.
Zainstaluj sterownik ponownie.
- (2) Wykonaj aktualizację płyty głównej.
(zwróć uwagę na wskazówki producenta).

- **Wskazanie czasu ciągle się zmienia.**

- (1) Podczas odtwarzania zmienia się wielkość bitu pliku MP3.
Użyj jednolitej wielkości bitu przy kompresji.

- **PC zgłasza błąd przy połączeniu z odtwarzaczem**

- (1) Odtwarzacz został odłączony od PC podczas transmisji danych.
Nigdy nie rozłączaj odtwarzacza od komputera podczas transmisji danych.

- **Podana pamięć odtwarzacza nie zgadza się z rzeczywistą pamięcią.**

- (1) Część pamięci używana jest do oprogramowania i właściwości wyświetlacza.

- **Dane MP3 nie są odtwarzane prawidłowo.**

- (1) Dane MP3 skompresowane zostały w błędny format, przykładowo w MPEG 1 lub 2.
Usuń formaty pliku, które nie są obsługiwane.

14. Dane techniczne

Pozycja	Parametr
Wyświetlacz OLED	128 x 64 pikseli
Typ baterii	Wbudowana litowo-jonowa bateria z możliwością ładowania
Czas pracy baterii	12 godzin
Format nagrywania	WAV
Maks. czas trwania nagrywania	ok. 280 godzin przy 1GB wolnej pamięci
Obsługiwane formaty muzyki	MP3, WMA, ASF
Wielkość bitu	MP3/WMA: 32 kbps ~ 320 kbps ASF: 8 kbps ~ 320 kbps
Częstotliwość wyjścia	20Hz ~ 20kHz
SNR	>= 80 dB
Rozdzielenie kanałów	>= 40 dB
Charakterystyka częstotliwości	20 Hz ~ 20 kHz
Moc wyjściowa słuchawek	L 1 mW, R 1 mW
Przyłącze USB	USB 2.0 (High Speed)

(INTENSO)[®]

49377 Vechta
Germany
www.intenso.de



1. Обзор содержания

1.	Обзор содержания	1
2.	Указания	2
3.	Функции.....	2
4.	Содержимое пакета	2
5.	Перед использованием	3
6.	Элементы управления.....	4
7.	Обслуживание	4
8.	Главное меню.....	5
9.	Музыка	5
10.	Звукозапись	7
11.	Воспроизведение записи речи.....	7
12.	Радио FM	8
13.	Настройка системы.....	10
14.	Устранение неполадок	11
15.	Технические данные	12

2. Указания

- Избегайте сильных ударов прибора.
- Не используйте прибор в экстремально холодных, горячих, влажных или пыльных зонах. Не поддавайте прибор также прямому воздействию солнечных лучей.
- Проводите регулярную запись данных, чтобы избежать потери данных.
- Избегайте использования в сильных магнитных полях.
- Защищайте прибор от влажности. Если в прибор проникнет влажность, отключите его немедленно, после этого почистите и высушите прибор.
- Не используйте для чистки прибора химические растворы. Для этого используется только сухая тряпка.
- Мы не отвечаем за повреждения или потерю данных, возникшую при неисправностях, неправильном обслуживании, собственноручного ремонта или замене батареек.
- Не раскладывайте прибор на отдельные части и не пытайтесь отремонтировать его самостоятельно, так как в этом случае теряется гарантия.
- Использование наушников со слишком высоким звуком может привести к долговременному повреждению слуха.

3. Функции

- Проигрывание форматов MP3, WMA и ASF
- Навигация по папкам
- Звукозапись
- Радио FM
- встроенная перезаряжаемая батарейка Li-polymer

4. Содержимое пакета

- Плеер MP3 Интенсо
- Stereo-наушники
- Кабель USB
- Инструкция по обслуживанию
- Гарантийная карта

5. Перед использованием

Подсоедините прибор к ПК

Если у Вас рабочая система Windows 98/SE, установите драйвер, прежде чем соединить плеер с ПК. (Его Вы сможете скачать со страницы www.intenso.de). Для систем WIN 2000/XP/ME/Windows7 установка драйвера не требуется.

Сделайте следующие шаги:

- (1) Подсоедините плеер к гнезду USB на ПК.
- (2) Открылось окно «Интенсо». Теперь можно записать данные из жёсткого диска на переносной носитель данных.

Надёжное отсоединение от ПК

Для Windows 2000/XP/ME/Vista/Windows7:

Нажмите правой кнопкой мыши внизу справа в строке заданий на символ "надёжно удалить прибор". Из появившегося меню контекста выберите левой кнопкой мыши пункт „Удалить запоминающее устройство USB“. Убедитесь, полностью ли закончился перенос данных.

Теперь можно удалить прибор.

Для Windows 98/SE:

Выберите в «менеджере приборов» левой кнопкой данный прибор. Нажмите на пункт меню «Удалить». Убедитесь также, полностью ли закончился перенос данных.

Теперь прибор можно отключить от ПК.

Зарядить батарейку:

Прибор оснащен перезаряжаемой батареей Li-polymer. Батарейка заряжается через кабель USB от компьютера. При первом использовании прибора обратите внимание на то, чтобы Ваш аккумулятор был полностью заряжен. Этот процесс как правило длится 3 часа.

Для того чтобы зарядить батарейку, соедините прибор с компьютером с помощью кабеля USB.

блокнотов к компьютеру. Процесс зарядки начинается автоматически. Для проверки состояния зарядки следите за символом на дисплее плеера MP3.

Примечание: Для того, чтобы работа батарейки была оптимальной, Вам необходимо использовать перезаряжаемую батарейку Li-polymer. Если это не так, заряжайте батарейку хотя бы один раз в месяц полностью.

Элементы управления

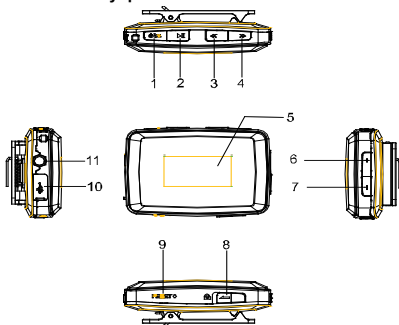

- (1) кнопка меню /
включатель/выключатель
- (2) кнопка воспроизведения /
остановки
- (3) одну запись назад /
перемотка назад
- (4) одну запись вперед /
перемотка вперед
- (5) Дисплей OLED
- (6) Кнопка VOL+
- (7) Кнопка VOL -
- (8) блокировка кнопки
- (9) Сброс
- (10) Порт USB
- (11) Подключение наушников

6. Обслуживание

Включить/Выключить

Нажмите и держите кнопку , пока на дисплее не появится логотип Интенсо. Чтобы выключить прибор, нажмите и держите кнопку , пока на дисплее не появится логотип Интенсо. Прибор выключается.

Воспроизведение/Пауза

Нажмите кнопку для проигрывания или остановки песни.

Регулировка звука

Нажмите кнопку или , чтобы повысить или понизить звук.

Вперёд / Назад

Нажмите кнопку / , чтобы перейти к предыдущей или к следующей записи.

Прокручивание вперёд

Нажмите кнопку , чтобы прокрутить запись вперёд.

Прокручивание назад

Нажмите кнопку , чтобы прокрутить запись вперёд.

Блокировка кнопки

Чтобы заблокировать кнопки от ненамеренного нажатия, передвиньте кнопку в направлении символа .

7. Главное меню

После включения плеера MP3-Players на дисплее появится главное меню. Вы можете выбирать между функциями музыки, записи, проигрывания, радио и настройки.

Нажмите для выбора функции на кнопки ◀◀ / ▶▶ и подтвердите Ваш выбор кнопкой ▶▶.

8. Музыка

Выберите в главном меню функцию Музыка.

Теперь, как описано в пункте «Первые шаги», можно проигрывать записи.

● **Вызов папки навигации**

- (1) Нажмите в случае необходимости на кнопку ▶▶, чтобы остановить воспроизведение.
- (2) Нажмите на кнопку **Меню** чтобы вызвать меню настройки («Setup»).
- (3) Выберите «Папку» и подтвердите Ваш выбор, нажав на кнопку ▶▶.
- (4) Выберите с помощью кнопок ◀◀ / ▶▶ желаемую папку и подтвердите Ваш выбор, нажав на кнопку ▶▶.
- (5) Выберите с помощью кнопок ◀◀ / ▶▶ желаемую запись, которая находится в данной папке.

Подтвердите Ваш выбор кнопкой ▶▶, чтобы начать воспроизведение, или нажмите на кнопку ▶▶, чтобы закрыть выбранную папку и покинуть папку навигации.

● **Стереть запись**

Для того, чтобы стереть одну запись, сделайте следующие шаги:

- (1) Нажмите в случае необходимости на кнопку ▶▶, чтобы остановить воспроизведение.
- (2) Нажмите на кнопку **Меню** чтобы вызвать меню настройки («Setup»).
- (3) Выберите "Стереть файл" и подтвердите это кнопкой ▶▶.
- (4) Нажмите на кнопки ◀◀ / ▶▶, чтобы выбрать Да или Нет. Подтвердите Ваш выбор кнопкой ▶▶ или нажмите кнопку ▶▶, чтобы вернуться к подменю.

● **Стереть все записи**

Для того, чтобы стереть из памяти все записи, сделайте следующие шаги:

- (1) Нажмите в случае необходимости на кнопку ▶▶, чтобы остановить воспроизведение.

- (2) Нажмите на кнопки **Меню** чтобы вызвать меню настройки («Setup»).
- (3) Выберите «Стереть все» и подтвердите это кнопкой ►||.
- (4) Нажмите на кнопки ◀◀ / ▶▶, чтобы выбрать Да или Нет. Подтвердите Ваш выбор кнопкой ►|| или нажмите кнопку меню ►||, чтобы вернуться к режиму воспроизведения.

● **Виды проигрывания:**

Обычный

- Все записи проигрываются и в конце воспроизведение останавливается

Повтор записи

- Настоящая запись повторяется

Повтор всех записей

- Все записи проигрываются и начинаются сначала

Случайное воспроизведение

- Все записи проигрываются в случайном порядке

Интро

- Каждая запись проигрывается на протяжении 10 секунд

Для того, чтобы выбрать вид воспроизведения, выполните следующие шаги:

- (1) Нажмите во время воспроизведения записи кнопку **Меню**, чтобы попасть в меню настройки проигрывания «Play Setup».
- (2) Нажмите на кнопки ◀◀ / ▶▶, чтобы выбрать "Повторение" и подтвердите Ваш выбор, нажав на кнопку ►||.
- (3) Нажмите на кнопки ◀◀ / ▶▶, чтобы выбрать желательный вид проигрывания. Подтвердите Ваш выбор кнопкой ►|| или нажмите на кнопку меню ►||, чтобы вернуться к подменю.

● **Эквалайзер**

Для воспроизведения возможен выбор следующих звуковых эффектов: плоский, рок, поп, классика, тихий, джаз.

Для того, чтобы выбрать настройку эквалайзера, сделайте следующие шаги:

- (1) Нажмите во время воспроизведения записи кнопку **Меню**, чтобы попасть в меню настройки проигрывания «Play Setup».
- (2) Нажмите на кнопки ◀◀ / ▶▶, чтобы выбрать "Эквалайзер" и подтвердите Ваш выбор, нажав на кнопку ►||.

(3) Нажмите на кнопки **⏮ / ⏭**, чтобы выбрать желательную настройку эквалайзера. Подтвердите Ваш выбор кнопкой **▶||** или нажмите на кнопку меню **▶||**, чтобы вернуться к подменю.

- **Выход из функции музыки**

Держите кнопку **▶||** нажатой на протяжении 3 секунд, чтобы попасть в главное меню.

9. **Звукозапись**

Выберите в главном меню функцию **Запись**.

Через встроенный микрофон можно проводить запись речи.

- **Запись**

(1) Нажмите на кнопку **▶||**, чтобы начать запись.

(2) Во время записи нажатием на кнопку **▶||** можно задержать или продолжить запись.

(3) Держите кнопку нажатой **▶||** до того времени, пока на дисплее не появится «Запомнить». Теперь отпустите кнопку, запись сохраняется в памяти.

Внимание: Не выключайте прибор во время записи. При этом запись не откладывается в памяти и теряется.

- **Выход из функции записи**

Держите кнопку **▶||** нажатой на протяжении 3 секунд, чтобы попасть в главное меню.

10. **Воспроизведение записи речи**

Выберите в главном меню функцию **Воспроизведение**.

Вы можете воспроизвести записанную раньше речь.

- **Воспроизведение**

(1) Выберите кнопками **⏮ / ⏭** желательный файл и начните воспроизведение кнопкой **▶||**.

- **Выход из функции воспроизведения**

Держите кнопку **▶||** нажатой на протяжении 3 секунд, чтобы попасть в главное меню.

11. Радио FM

Выберите в главном меню функцию Радио.

Плеером MP3 можно принимать радиостанции.

● Автоматический поиск радиостанций

- (1) Нажмите на кнопку **Меню** чтобы вызвать меню настройки («Setup»).
- (2) Нажмите на кнопки **◀◀ / ▶▶**, чтобы выбрать «Поиск радиостанции» и подтвердите Ваш выбор, нажав на кнопку **▶▶**.
- (3) Плеер автоматически ищет радиостанции в заданном диапазоне частот. Если радиостанция найдена, процесс поиска останавливается на короткое время и найденная радиостанция запоминается. После этого процесс поиска продолжается, пока не будет достигнут конец полосы частот. Таким образом, плеер запомнил все радиостанции, которые находятся в Вашем диапазоне приема. Нажатием на кнопку **▶▶** поиск останавливается и плеер запоминает все найденные до сих пор радиостанции.

● Ручной поиск радиостанций

- (1) Нажмите на кнопки **◀◀ / ▶▶**, чтобы изменить частоту.

● Запоминание радиостанции

- (1) Нажмите на кнопку **Меню** чтобы вызвать меню настройки («Setup»).
- (2) Нажмите на кнопки **◀◀ / ▶▶**, чтобы выбрать «Запомнить» и подтвердите Ваш выбор, нажав на кнопку **▶▶**.
- (3) Нажмите на кнопки **◀◀ / ▶▶**, чтобы выбрать «Да» или «Нет», и подтвердите Ваш выбор, нажав на кнопку **▶▶**.

● Выбор отложенных в памяти радиостанций

- (1) Нажмите кнопку **▶▶**, чтобы перейти к следующей отложенной в памяти радиостанции.

● Стирание отложенных в памяти радиостанций

- (1) Выберите кнопкой **▶▶** радиостанции, которые Вы хотите стереть.
- (2) Нажмите на кнопку **Меню** чтобы вызвать меню настройки («Setup»).
- (3) Нажмите на кнопки **◀◀ / ▶▶**, чтобы выбрать «Стереть» и подтвердите Ваш выбор, нажав на кнопку **▶▶**.
- (4) Нажмите на кнопки **◀◀ / ▶▶**, чтобы выбрать «Да» или «Нет», и подтвердите Ваш выбор, нажав на кнопку **▶▶**.

- **Запись радиoproграмм**

Вы можете записывать передаваемую на данный момент радиoproграмму.

- (1) Выберите радиостанцию, которую Вы хотите записывать, нажав на кнопку ►II.
- (2) Нажмите на кнопку **Меню** чтобы вызвать меню настройки («Setup»).
- (3) Нажмите на кнопки ◀◀ / ▶▶, чтобы выбрать «Запись» и подтвердите Ваш выбор, нажав на кнопку ►II .
- (4) Нажмите на кнопку ►II, чтобы начать запись.
- (5) Во время записи нажатием на кнопку ►II можно задержать или продолжить запись.
- (6) Держите кнопку нажатой ►II до того времени, пока на дисплее не появится «Запомнить». Теперь отпустите кнопку, запись сохраняется в памяти.

- **Выход из функции радио**

Держите кнопку ►II нажатой на протяжении 3 секунд, чтобы попасть в главное меню.

12. Настройка системы

Для индивидуальной настройки плеера MP3 сделайте следующие шаги:

- (1) Выберите в главном меню функцию настройки (**Setup**).
- (2) Нажмите на кнопки **◀◀ / ▶▶**, чтобы выбрать желательную настройку (см. таблицу). Подтвердите Ваш выбор кнопкой **▶▶** или нажмите на кнопку меню **▶▶**, чтобы вернуться к главному меню.

Настройка	Описание
Дисплей	Автоматическое выключение дисплея (LCD Auto Aus) – По истечении заданного времени дисплей выключается для экономии электроэнергии.
Язык	Выбор языка.
Экономия электроэнергии	Автоматическое выключение (Auto Aus) – Плеер выключается через заданное время, если его не используют. Sleep Timer – После окончания заданного времени плеер выключается.
Блокировка кнопки	Передвиньте переключатель для блокировки кнопки в необходимую позицию, чтобы включить или выключить блокировку кнопки.
Информация о памяти	Показывает занятую память в процентах.
Версия программного обеспечения	Показывает версию программного обеспечения.
Обновление программного обеспечения	Для обновления программно-аппаратного обеспечения плеера MP3.
Заводская настройка	Загружается заводская настройка

13. Устранение неполадок

- **На дисплее нет никаких показаний.**

- (1) Батарейка не заряжена.
Зарядите батарейку.
- (2) Кнопки заблокированы.
Передвиньте переключатель блокировки кнопки в направлении от символа .

- **При проигрывании файлов нет звука.**

- (1) Слишком слабая сила звука.
Повысьте силу звука.
- (2) Аудиофайл повреждён.
Воспроизведите файл снова.

- **С компьютером не устанавливается связь.**

- (1) Драйвер установлен неправильно.
Установите драйвер еще раз.
- (2) Выполните обновление главной платы.
(Следуйте указаниям производителя)

- **Величина показателя времени постоянно меняется.**

- (1) Количество битов файлов MP3 во время воспроизведения меняется.
Используйте при сжатии файлов одинаковое количество битов.

- **При подключении плеера компьютер выдает сообщение об ошибке.**

- (1) Во время передачи данных плеер был отключён от компьютера.
Никогда не отсоединяйте плеер во время передачи данных.

- **Указанный объём памяти плеера не соответствует действительному объёму памяти.**

- (1) Часть памяти используется для программного обеспечения и качества изображения.

- **Файлы MP3 не проигрываются как надо.**

- (1) Файлы MP3 были сжаты в неправильный формат, например в MPEG 1 или 2.
Сотрите форматы, которые не поддерживаются плеером.

14. Технические данные

Продукт	Параметры
Дисплей OLED	128 x 64 пикселей
Тип батарейки	Перезаряжаемая батарейка Li-polymer
Время работы батарейки	Макс. 12 часов
Формат записи	WAV
Длительность записи (макс.)	около 280 часов при 1ГБ свободной памяти
Поддерживаемые музыкальные форматы	MP3, WMA, ASF
Количество бит	MP3/WMA: 8кб/сек ~ 320кб/сек ASF: 8кб/сек ~ 320кб/сек
Частота на выходе	20Гц~ 20кГц
Отношение сигнал-шум (SNR)	>= 80 дБ
Разъединение каналов	>= 40 дБ
Поведение в отношении частоты	20Гц ~ 20кГц
Выходная мощность наушников	L 1мВт, R 1мВт
Подключение USB	USB 2.0 (высокоскоростное)

(INTENSO)[®]
49377 Vechta
Germany
www.intenso.de

