



LG

Life's Good

DEUTSCH

BEDIENUNGSANLEITUNG MONITOR-TV

Bitte lesen Sie dieses Handbuch vor der Bedienung des Gerätes sorgfältig durch und bewahren Sie es zum späteren Nachschlagen auf.

MONITOR-TV-MODELLE

M1962D

M2062D

M2262D

M2362D

M2762D

www.lge.com

VORBEREITUNG

FRONTKONSOLE

- Hier sehen Sie die vereinfachte Darstellung der Vorderseite des Fernsehers. Diese Darstellung könnte sich leicht vom Aussehen Ihres Fernsehers unterscheiden.

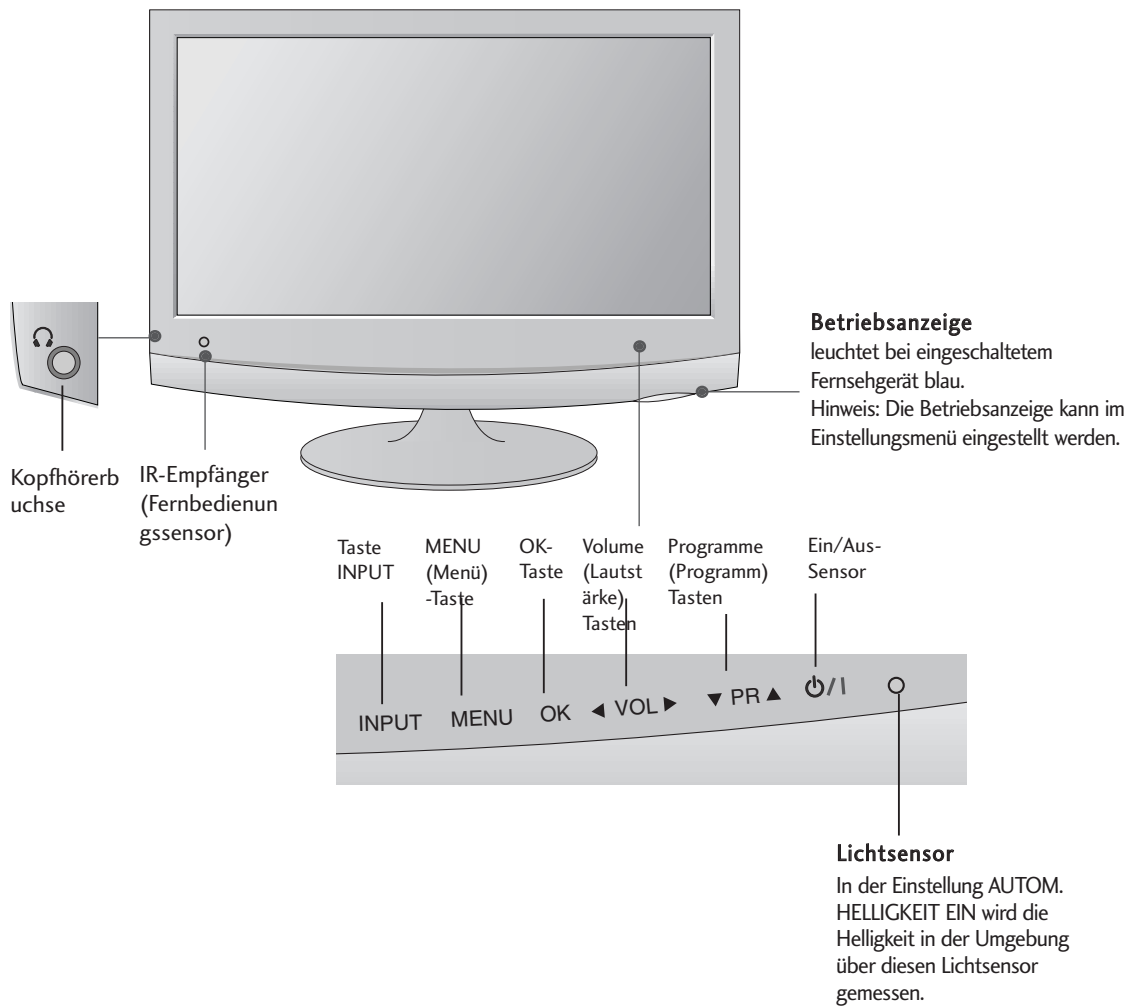

VORBEREITUNG

INFORMATIONEN ZUR RÜCKSEITE

■ Hier sehen Sie die vereinfachte Darstellung der Rückseite des Fernsehers. Diese Darstellung könnte sich leicht vom Aussehen Ihres Fernsehers unterscheiden.

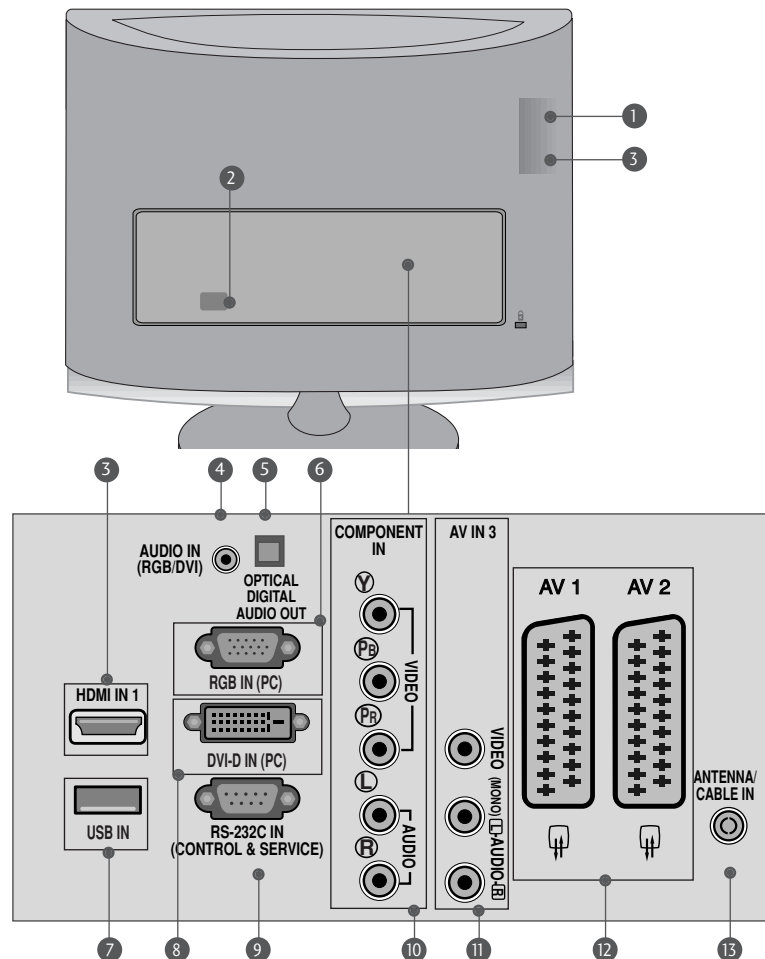

- 1 PCMCIA (Personal Computer Memory Card International Association)-Kartenschlitz.
Diese Funktion ist in einigen Ländern nicht verfügbar.
- 2 Anschlussbuchse für Stromkabel
Dieser Fernseher ist für den Betrieb mit Wechselstrom ausgelegt. Die Spannung finden Sie auf der Seite „Technische Daten“. Versuchen Sie niemals, den Fernseher mit Gleichstrom zu betreiben.
- 3 HDMI-Eingang (Keine Unterstützung für PC)
Schließen Sie ein HDMI-Signal an HDMI IN an. Oder schließen Sie ein DVI-(VIDEO)-Signal über ein DVI-zu-HDMI-Kabel an den HDMI-Eingang an.
- 4 RGB/DVI-Audio-Eingang
Anschluss eines Audiokabels vom PC.
- 5 Optical Digital Audio Out
Digital-Audioanschluss für verschiedene Geräte
- 6 RGB INPUT(PC)
Anschluss eines Ausgangskabels vom PC.
- 7 USB IN
- 8 DVI-D-Eingang
Anschluss eines Ausgangskabels vom PC.
- 9 RS-232C-Eingang (STEUERUNG & WARTUNG)
Anschluss an die RS-232C-Schnittstelle eines PCs.
- 10 Komponenteneingang
Für den Anschluss eines Komponente-Video oder Audio-Geräts.
- 11 Audio-/Videoeingänge
Anschluss der Audio-/Videoausgänge eines Zusatzgeräts.
- 12 Euro-Scart-Anschluss (AV1/AV2)
Für den Anschluss von Scart-Eingangs- und Ausgangssignalen von externen Geräten.
- 13 Antenneneingang
Für den Anschluss von Antennensignalen.

HERAUSKLAPPEN DES STANDFUßES

▪ Diese Darstellung könnte sich leicht vom Aussehen Ihres Fernsehers unterscheiden.

- 1 Legen Sie das Produkt vorsichtig mit dem Bildschirm nach unten auf eine weiche Oberfläche, durch die das Produkt und der Bildschirm vor Beschädigungen geschützt wird.

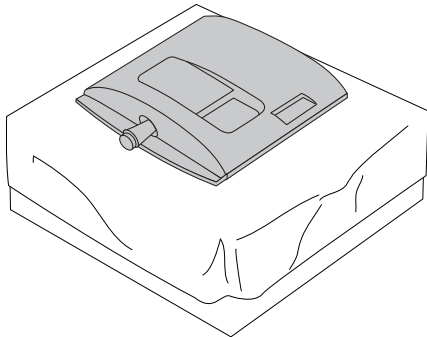

- 2 Setzen Sie den Standfußsockel in das Gerät ein.

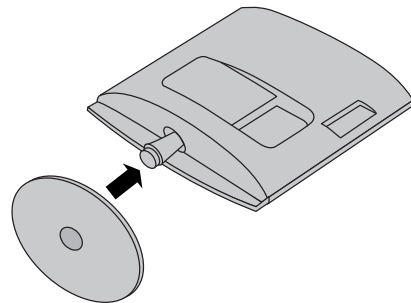

- 3 Drehen Sie die Standfußsockelverriegelung um 90°, um den Standfußsockel an der Standfußverbindung zu verriegeln.

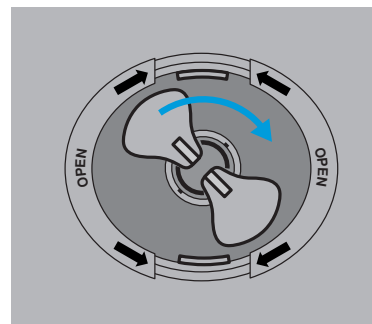
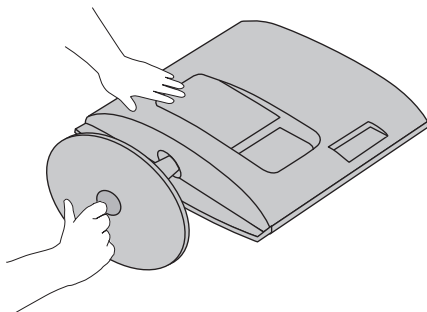

- 4 **Sockelverriegelung**

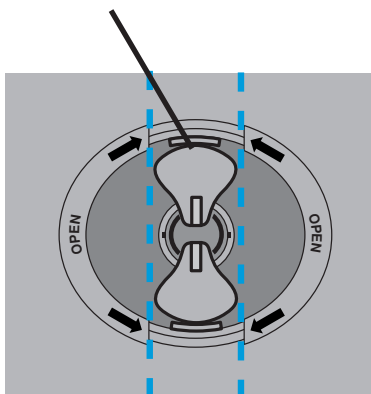

<Verriegelt>

- 5

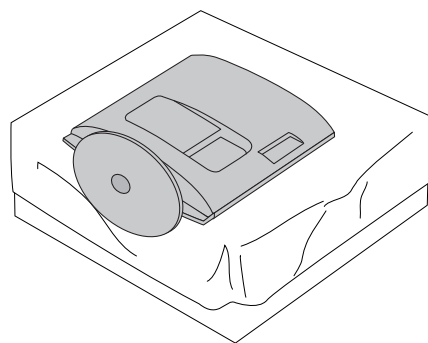

HERAUSKLAPPEN DES STANDFUßES

- Diese Darstellung könnte sich leicht vom Aussehen Ihres Fernsehers unterscheiden.

- 1** Legen Sie das Produkt vorsichtig mit dem Bildschirm nach unten auf eine weiche Oberfläche, durch die das Produkt und der Bildschirm vor Beschädigungen geschützt wird.

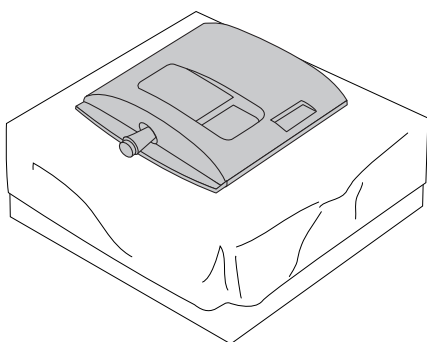

- 2** Setzen Sie den Standfußsockel in das Gerät ein.

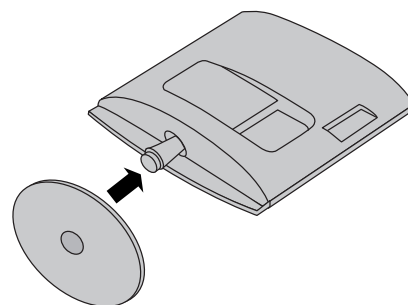

- 3** Ziehen Sie die Schraube rechts herum fest, um den Monitor am Standfußsockel zu befestigen.
* Schraube am Schraubengriff drehen.

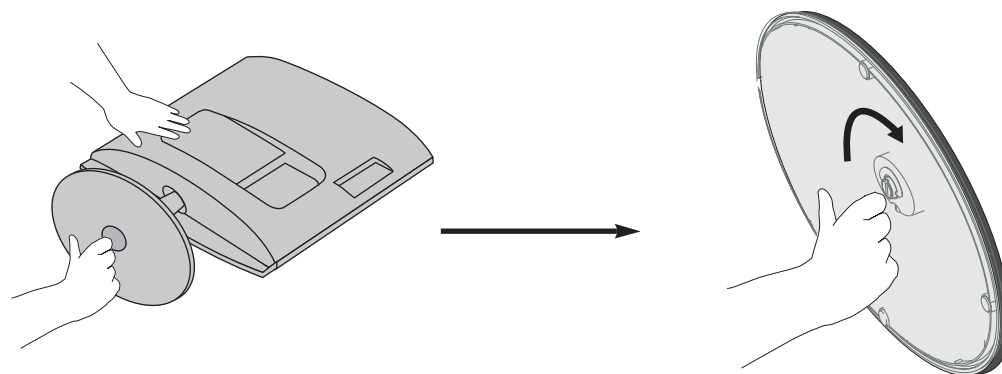

4

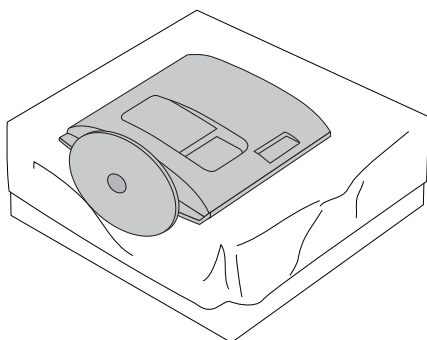

ENTFERNEN DES STÄNDERS

- Diese Darstellung könnte sich leicht vom Aussehen Ihres Fernsehers unterscheiden.

1 Legen Sie das Set mit der Vorderseite nach unten auf ein Kissen oder ein weiches Tuch.

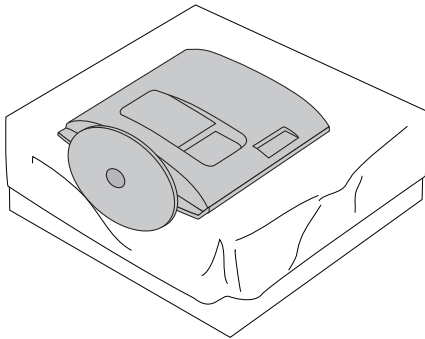

2 Lösen Sie die Schraube links herum, um den Monitor vom Standfußsockel abzunehmen.

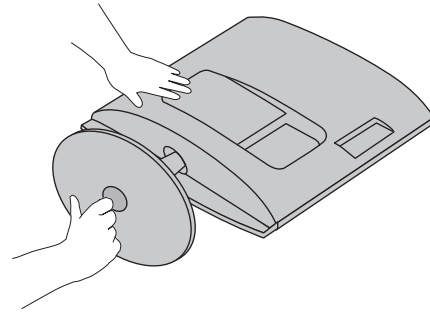

3 Drehen Sie die Standfußsockelverriegelung um 90°, um den Standfußsockel an der Standfußverbindung zu verriegeln.

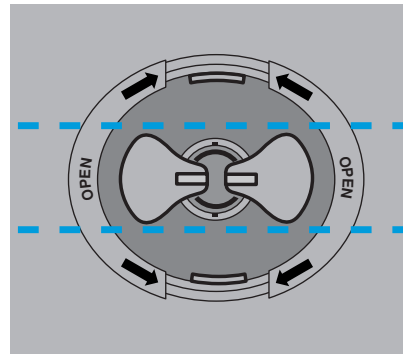
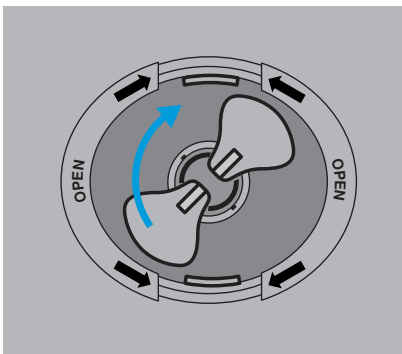

4 Drücken Sie den Haken ein und nehmen Sie den Standfußsockel von der Standfußverbindung ab.

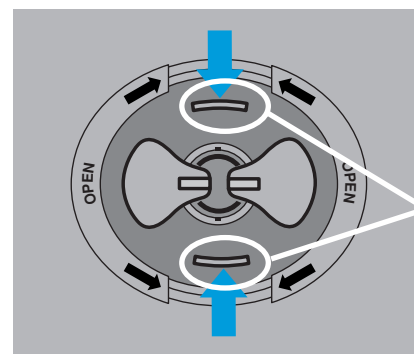
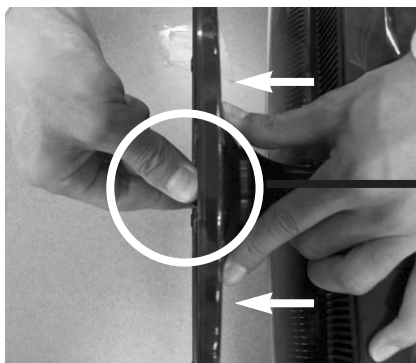

Riegel

ENTFERNEN DES STÄNDERS

▪ Diese Darstellung könnte sich leicht vom Aussehen Ihres Fernsehers unterscheiden.

- 1** Legen Sie das Set mit der Vorderseite nach unten auf ein Kissen oder ein weiches Tuch.

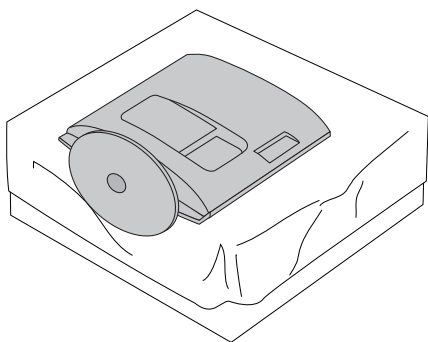

- 2** Lösen Sie die Schraube links herum, um den Monitor vom Standfußsockel abzunehmen.

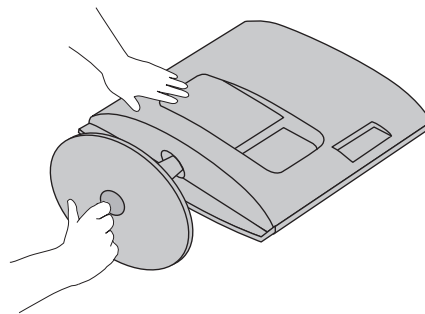

- 3** Schraube am Schraubengriff drehen.

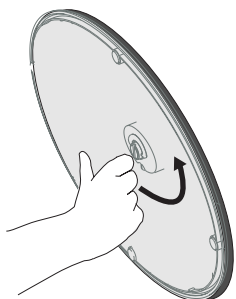

- 4** Ziehen Sie den Standfußsockel heraus.

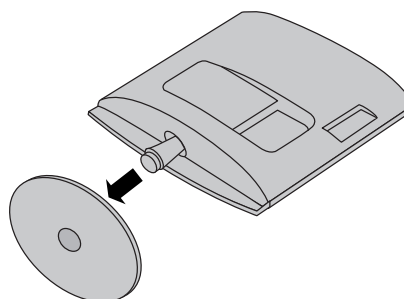

- 5**

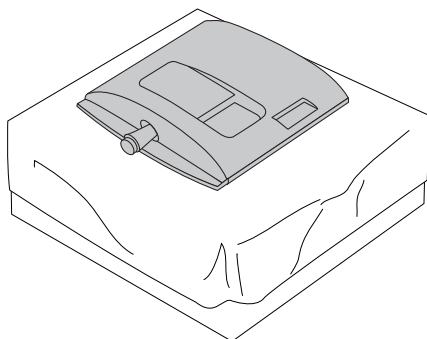

VORBEREITUNG

ABNEHMEN DER STANDFUSSVERBINDUNG

- Diese Darstellung könnte sich leicht vom Aussehen Ihres Fernsehers unterscheiden.
- Die Standfußverbindung wird bei der Montage an einem Wandhaken in gleicher Weise abgenommen.

<M1962D/M2062D/M2262D/M2362D>

1. Entfernen Sie die beiden Schrauben.
2. Ziehen Sie die Standfußverbindung heraus.

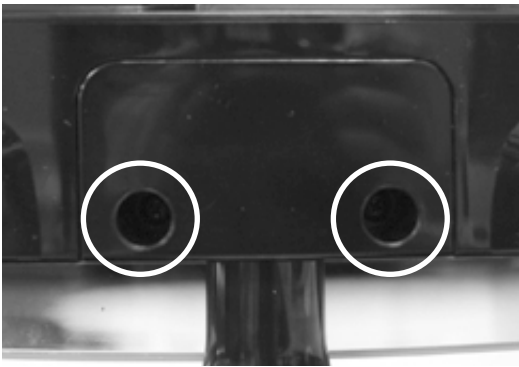

<M2762D>

1. Entfernen Sie die vier Schrauben.
2. Ziehen Sie die Standfußverbindung heraus.



VORBEREITUNG

WANDMONTAGE: WAAGERECHE MONTAGE

Lassen Sie für ausreichende Lüftung an jeder Seite und zur Wand einen Abstand von ca. 10 cm. Ausführliche Montageanleitungen erhalten Sie bei Ihrem Händler (siehe auch das optional erhältliche Montage- und Installationshandbuch zu verstellbaren Wandhalterungsklammern).

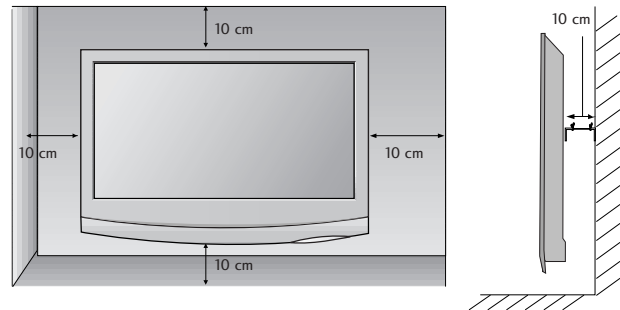
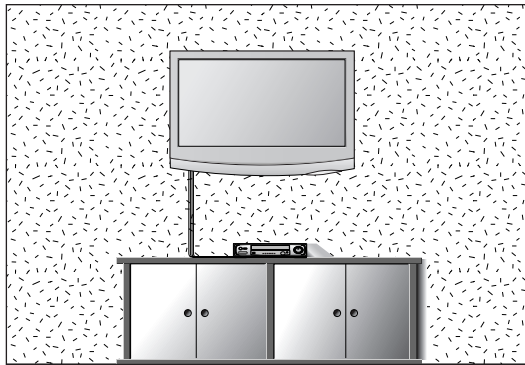

POSITIONIERUNG DES SOCKELS

Lassen Sie für ausreichende Lüftung an jeder Seite und zur Wand einen Abstand von ca. 10 cm.

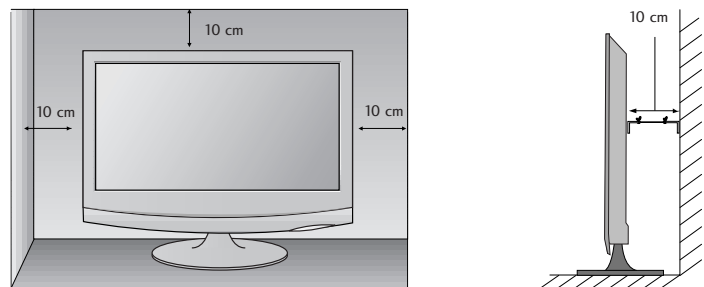
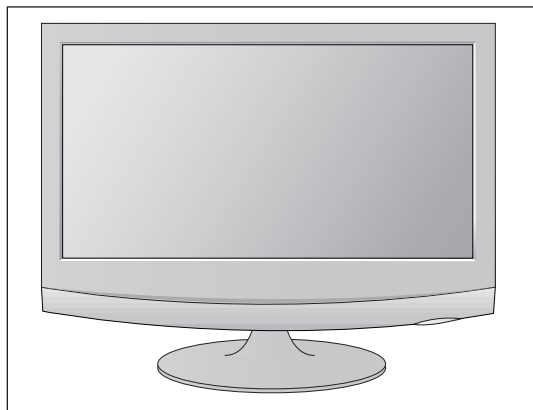

VORBEREITUNG

AUSRICHTUNG DES DISPLAYS

- Diese Darstellung könnte sich leicht vom Aussehen Ihres Fernsehers unterscheiden.
Der Bildschirm kann für maximalen Komfort auf unterschiedliche Arten verstellt werden.

• Neigewinkel

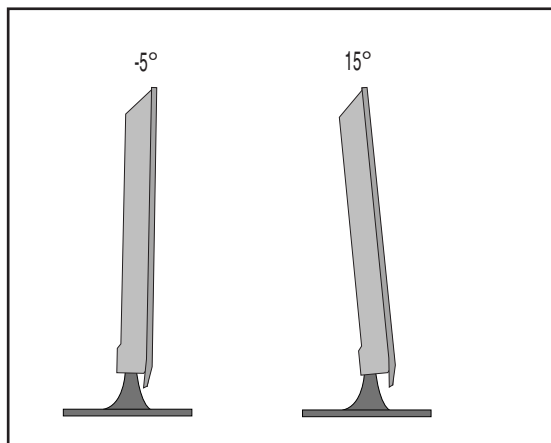

AUFSTELLUNGORT

Platzieren Sie Ihr Gerät so, dass kein grelles Licht oder Sonnenlicht direkt auf den Bildschirm fällt.

Achten Sie darauf, das Gerät vor Vibrationen, Feuchtigkeit, Staub und Wärme geschützt aufzustellen. Das Gerät sollte außerdem an einem gut durchlüfteten Ort positioniert werden. Die Lüftungsschlitze an der Rückseite des Geräts dürfen nicht verdeckt sein.

Falls das Gerät an einer Wand montiert werden soll, befestigen Sie die Halterung zur Wandmontage (Zusatzteile) an der Rückseite des Gerätes. Bei der Montage des Gerätes mit Hilfe der Wandmontagehalterung (Zusatzteile) muss es gut befestigt werden, um ein Herunterfallen zu vermeiden.

- Es sollten die Schrauben und der Bausatz zur Wandmontage nach den VESA-Richtlinien verwendet werden.
- Bei Verwendung von längeren Schrauben als empfohlen kann das Gerät beschädigt werden.
- Bei Verwendung von Schrauben, die nicht den VESA-Richtlinien entsprechen, kann entweder das Gerät beschädigt werden oder es könnte herunterfallen.

< Abstände der Schraublöcher zur Montage >

M1962D/M2062D/M2262D/M2362D : 100 mm x 100 mm Lochabstand

M2762D : 200 mm x 100 mm Lochabstand

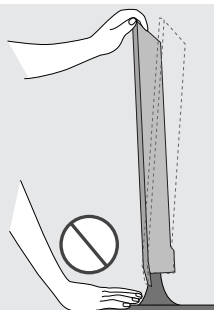

Achtung:

Achten Sie beim Ausrichten des Bildschirmwinkels darauf, die Finger nicht zwischen Bildschirm und Standfußverbinding zu halten. Ansonsten könnten Sie Ihre Finger verletzen.

VORBEREITUNG

WANDBEFESTIGUNG DES GERÄTES ZUR VERMEIDUNG DES HERUNTERFALLENS BEI DER MONTAGE AUF EINEM STÄNDER

- Die Ausführung Ihres Gerätes kann von den Abbildungen abweichen.

Es wird empfohlen, das Gerät möglichst nahe an einer Wand aufzustellen, um ein Überkippen nach hinten zu vermeiden.

Des Weiteren wird empfohlen, das Gerät an einer Wand zu befestigen, so dass es nicht nach vorn überkippen kann, um Verletzungen oder Sachschäden zu vermeiden.

Vorsicht: Achten Sie darauf, dass sich Kinder nicht am Gerät hochklettern oder sich daran hängen lassen.

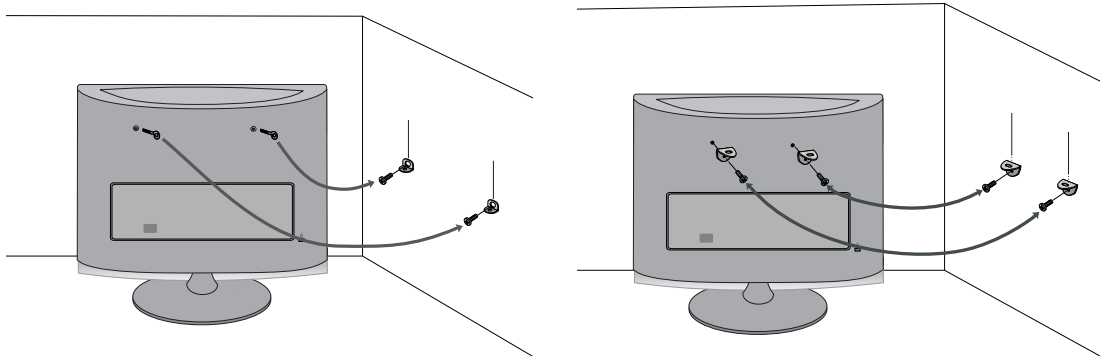

- Befestigen Sie das Gerät mit Ringschrauben (oder Halterungen und Schrauben) an der Wand, wie in der Abbildung gezeigt.

* Falls die Schrauben bei Lieferung des Gerätes bereits in den Ringschrauben eingesetzt sind, lösen Sie zunächst die Schrauben.

* Setzen Sie die Ringschrauben oder Halterungen/Schrauben in die oberen Öffnungen ein und ziehen Sie sie fest.

Befestigen Sie die Wandhalterungen mit den Schrauben (separat erhältlich) an der Wand.

Richten Sie die Höhe der Halterungen an der Wand mit den Öffnungen am Gerät aus.

Die Ringschrauben bzw. Halterungen müssen gut festgezogen werden.

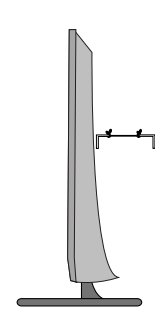

- Binden Sie das Gerät mit einem festen Seil oder Kabel (separat erhältlich) fest. Das Seil sollte zur Sicherheit möglichst waagrecht zwischen Wand und Gerät angebracht werden.

! HINWEIS

- ▶ Die Seile müssen zum Transport des Gerätes wieder gelöst werden.
- ▶ Standfläche bzw. Schrank müssen stabil genug sein, um die Größe und das Gewicht des Gerätes tragen zu können.
- ▶ Zum Sicheren Aufstellen des Gerätes muss die Höhe der Halterungen in der Wand und am Gerät gleich sein.

VORBEREITUNG

AUFSTELLEN DES FERNSEHGERÄTES AUF EINEM TISCH (NUR MODELL M2762D)

- Die Ausführung Ihres Gerätes kann von den Abbildungen abweichen.

Der Fernseher muss beim Aufstellen auf einem Tisch befestigt werden, um ein Umkippen nach vorn/nach hinten zu vermeiden, um Verletzungen oder Beschädigungen am Produkt zu verhindern. Verwenden Sie zur Montage ausschließlich die beiliegenden Schrauben.

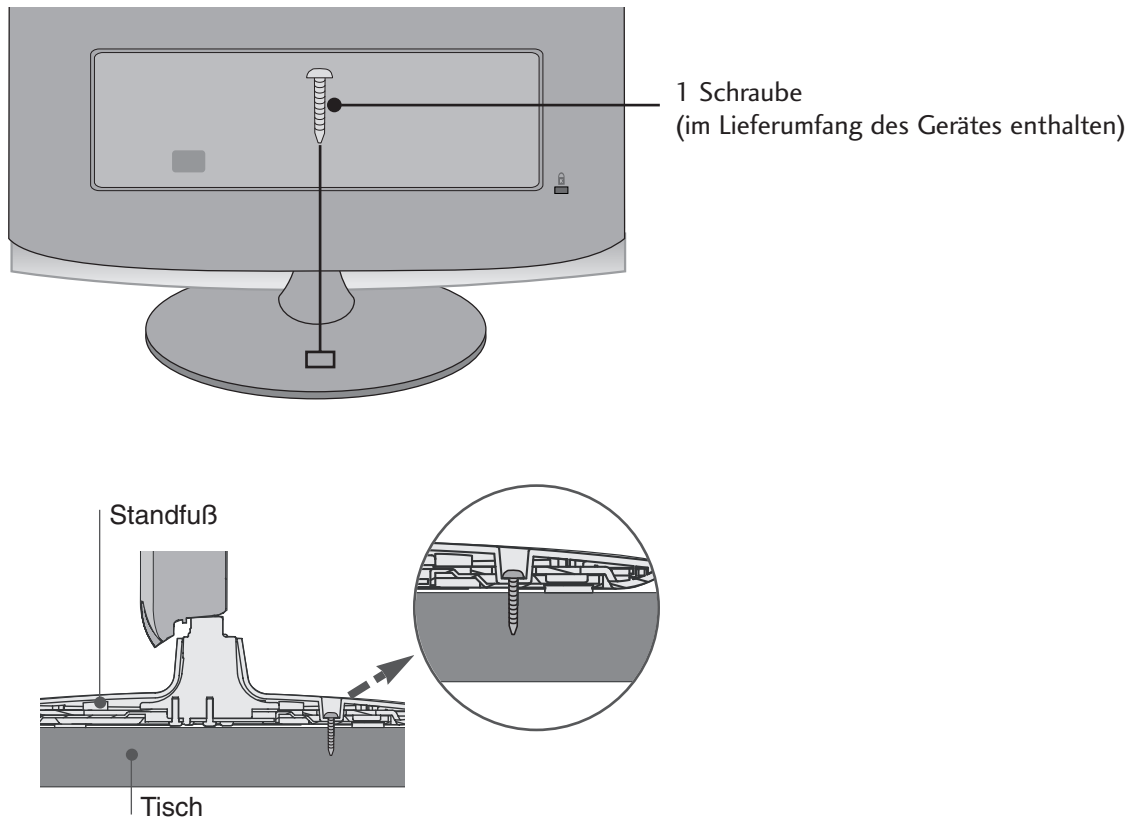

! ACHTUNG

- ▶ Um ein Umkippen des Fernsehers zu vermeiden, sollte das Gerät laut Montageanleitungen fest am Untergrund/an der Wand befestigt werden. Beim Anstoßen oder Berühren könnte der Fernseher herunterfallen und Verletzungen verursachen.

VORBEREITUNG

KENSINGTON-SICHERHEITSSYSTEM

- Auf der Rückseite des Fernsehers ist ein Kensington-Sicherheitsanschluss angebracht.
Schließen Sie das Kensington-Sicherheitskabel wie in der Abbildung an.
- Detaillierte Informationen zur Installation und Verwendung des Kensington Security Systems finden Sie im Benutzerhandbuch, das mit dem Kensington Security System ausgeliefert wurde. Weitere Informationen erhalten Sie unter <http://www.kensington.com>, der Website der Firma Kensington. Kensington vertreibt Sicherheitssysteme für hochpreisige elektronische Geräte wie Notebooks und LCD-Projektoren.

Hinweis:

- Das Kensington Security System ist optionales Zubehör.

Hinweis:

- Wenn sich der Fernseher kalt anfühlt, kann es beim Einschalten zu einem kurzen „Flimmern“ kommen.
Das ist normal und es liegt keine Störung des Fernsehers vor
- Auf dem Bildschirm können einige Punktfehler sichtbar sein, die als winzige rote, grüne oder blaue Punkte erkennbar sind. Diese haben jedoch keinerlei negative Auswirkungen auf die Monitorleistung.
- Vermeiden Sie es, den LCD-Bildschirm zu berühren oder mit den Fingern längere Zeit auf den Bildschirm zu drücken. Dadurch kann es zu temporären Verzerrungseffekten auf dem Bildschirm kommen.

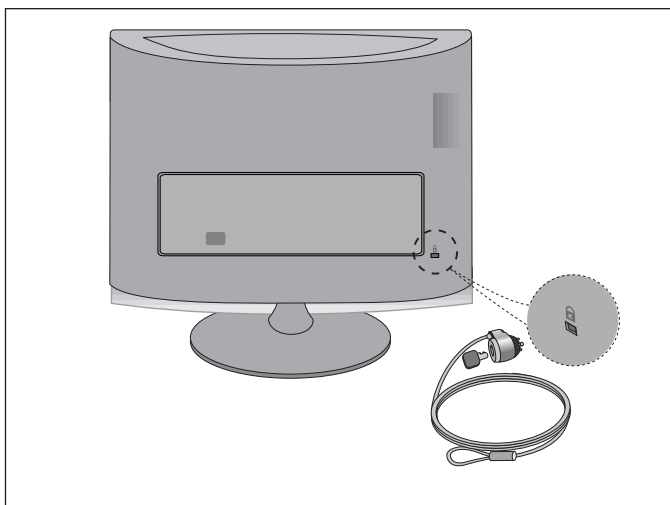

EINRICHTEN EXTERNER GERÄTE

- Wandantennenbuchse oder Außenantenne ohne Kabelboxanschluss Justieren Sie die Antennenausrichtung bei Bedarf für optimale Bildqualität.

ANTENNENANSCHLUSS

- Justieren Sie die Antennenausrichtung für optimale Bildqualität.
- Antennenkabel und Wandler werden nicht mitgeliefert.

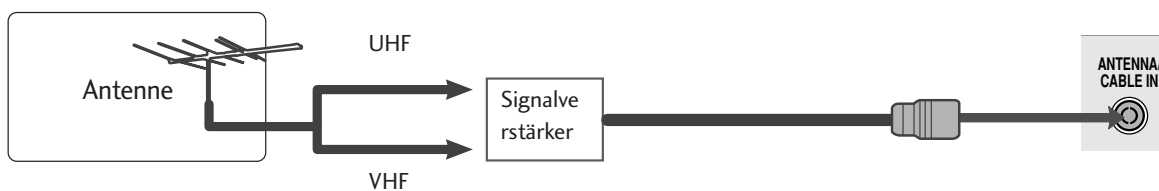
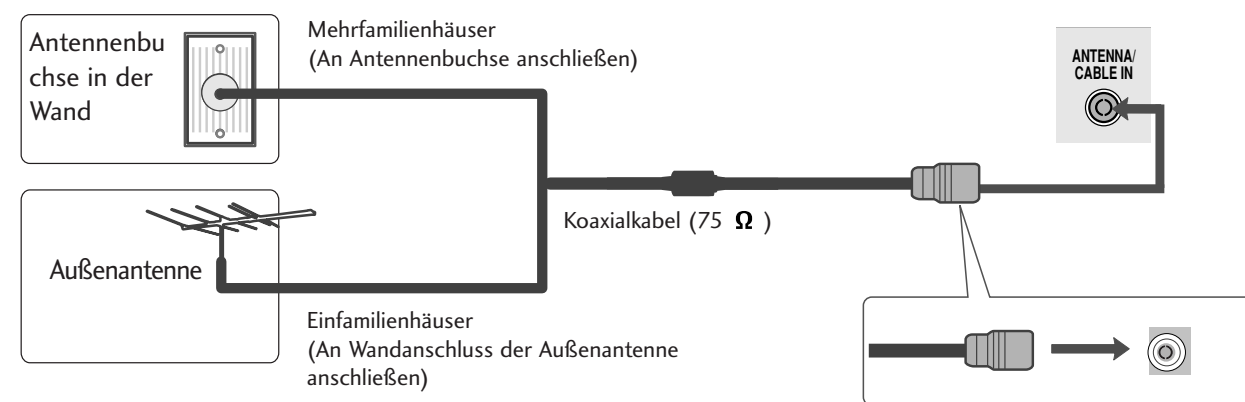

- Um die Bildqualität in Gebieten mit schlechtem Empfang zu verbessern, schließen Sie einen Signalverstärker an die Antenne an, wie in der Abbildung gezeigt.
- Wenn das Signal für zwei TV-Geräte verwendet werden soll, verwenden Sie eine Signalweiche für den Anschluss.

EINRICHTEN EXTERNER GERÄTE

- Wandantennenbuchse oder Außenantenne ohne Kabelboxanschluss Justieren Sie die Antennenausrichtung bei Bedarf für optimale Bildqualität.
- Diese Darstellung kann leicht vom Aussehen Ihres Fernsehers abweichen.

EINRICHTEN DES HD-EMPFÄNGERS

Bei Anschluss über ein Component-Kabel

- 1 Verbinden Sie die Ausgänge des SET TOP mit den Buchsen **COMPONENT IN VIDEO (Y Pb Pr)** am Gerät.
.....
- 2 Schließen Sie das Audiokabel des SET TOP an die Buchsen **COMPONENT IN AUDIO** des Geräts an.
.....
- 3 Drücken Sie die Taste **INPUT**, um **Komponent**.

| Signal | Komponent | HDMI |
|------------|-----------|------|
| 480i/576i | Ja | Nein |
| 480p/576p | Ja | Ja |
| 720p/1080i | Ja | Ja |
| 1080p | Ja | Ja |

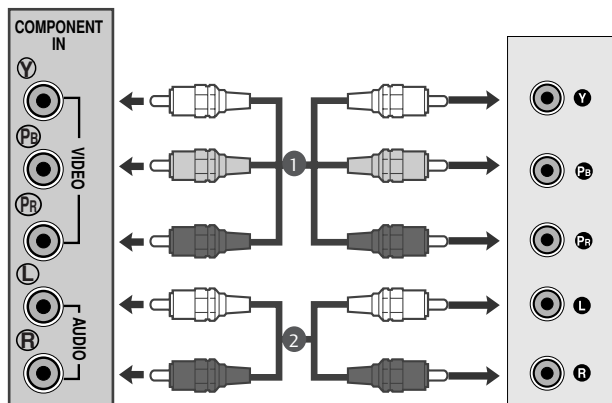

EINRICHTEN EXTERNER GERÄTE

Bei Anschluss über ein HDMI-Kabel

- 1 Verbinden Sie die HDMI-Ausgangsbuchsen des DVD-Spielers mit der **HDMI IN**-Eingangsbuchse des TV-Geräts.

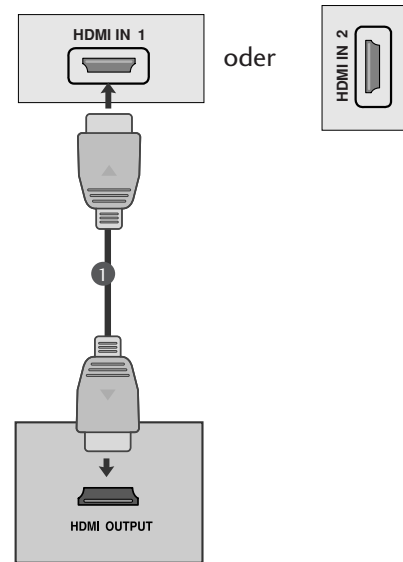

Bei Anschluss über ein HDMI-zu-DVI-Kabel

- 1 Schließen Sie den Digitalempfänger an der HDMI IN-Buchse des Fernsehgerätes an.
- 2 Verbinden Sie die Audio-Ausgangsbuchsen der digitalen Set-Top Box mit der **AUDIO IN (RGB/DVI)**-Eingangsbuchse des Fernsehgerätes.
- 3 Schalten Sie die digitale Set-Top Box ein (siehe Handbuch des Herstellers der digitalen Set-Top Box).

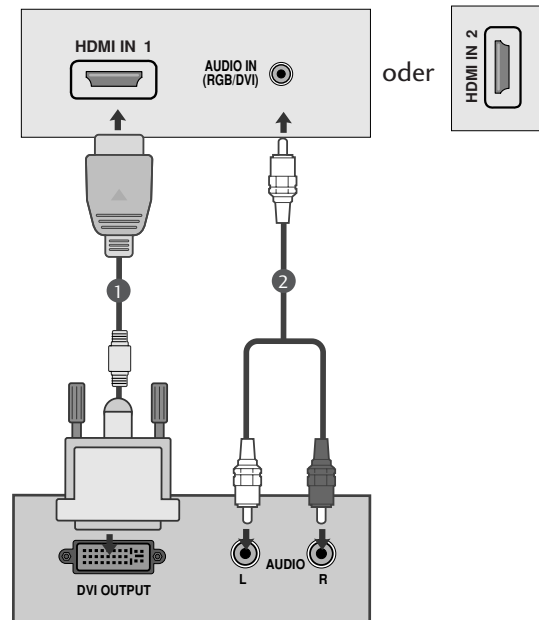

! HINWEIS

- ▶ Der PC-Modus wird vom HDMI-Eingang nicht unterstützt. Beim Anschluss im PC-Modus wird das Bild u. U. nicht störungsfrei angezeigt.

EINRICHTEN EXTERNER GERÄTE

EINSTELLUNG DES DVD-PLAYERS

Bei Anschluss über ein Component-Kabel

- 1 Schließen Sie die Videoausgangsstecker (Y P_B P_R) des DVD-Geräts an die **COMPONENT IN VIDEO** -Buchsen (Y P_B P_R) des Geräts an.
- 2 Schließen Sie das Audiokabel des DVD-Geräts an die **COMPONENT IN AUDIO** -Buchsen des Geräts an.
- 3 Wählen Sie **Component** über die Taste INPUT aus.
- 4 Betätigen Sie die Taste PLAY am Videorecorder.
Das Videorecorder-Signal wird auf dem Bildschirm angezeigt.

Component Eingangsbuchsen

Schließen Sie den DVD-Spieler für eine bessere Bildqualität an die Component-Eingangsbuchsen an (siehe unten).

| | | | |
|--------------------------------|---|----------------|----------------|
| Component-Buchsen am Fernseher | Y | P _B | P _R |
| Videoausgänge am DVD-Spieler | Y | P _B | P _R |
| | Y | B-Y | R-Y |
| | Y | Cb | Cr |
| | Y | P _b | P _r |

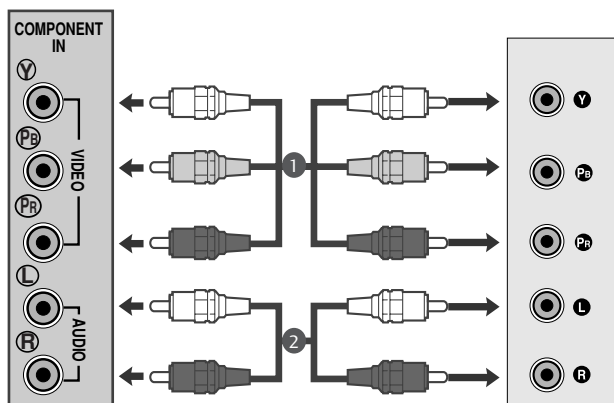

EINRICHTEN EXTERNER GERÄTE

Bei Anschluss über ein SCART-Kabel[VCR]

- 1 Verbinden Sie die EURO-SCART-Buchse des DVD-Geräts mit der EURO-SCART-Buchse am Fernsehgerät.
.....
- 2 Drücken Sie **INPUT**, um **AV1** auszuwählen.
Wählen Sie bei Anschluss an den AV2 Euro-Scart-Anschluss die Eingangsquelle AV2.
.....
- 3 Drücken Sie **PLAY** am DVD-Gerät.
Das Wiedergabebild des DVD-Geräts wird angezeigt.

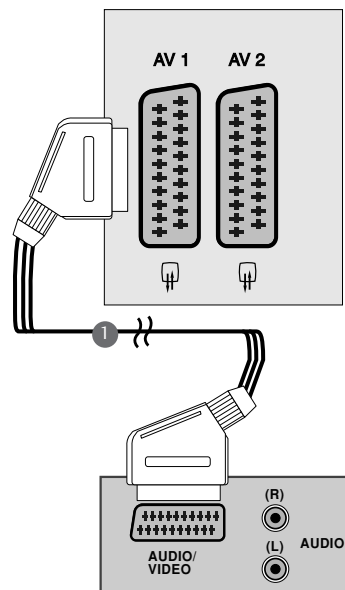

! HINWEIS

- ▶ Der Signaltyp RGB, d.h. die Signale Rot, Grün und Blau können nur über den Scart 1-Anschluss über AV1 empfangen werden. Diese Signale werden z.B. von Computern, Pay-TV-Decodern, Spielekonsolen oder Photo-CD-Geräten usw. übertragen.
- ▶ Verwenden Sie das geschirmte SCART-Kabel.

Bei Anschluss über ein HDMI-Kabel

- 1 Verbinden Sie den HDMI-Ausgang des DVD-Gerätes mit der HDMI IN-Buchse am Fernsehgerät.

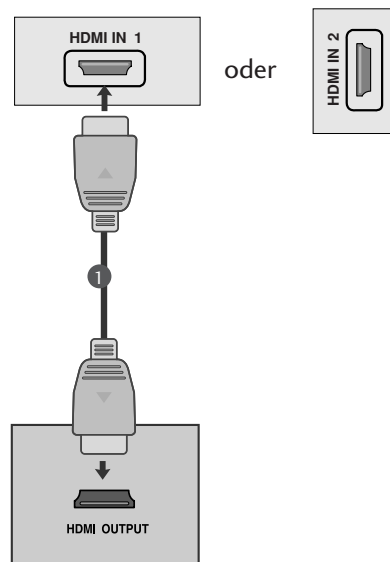

! HINWEIS

- ▶ Über ein HDMI-Kabel kann das Fernsehgerät Video- und Audiosignale gleichzeitig empfangen.
- ▶ Falls der DVD-Player Auto-HDMI nicht unterstützt, muss die Ausgabeauflösung des DVD-Players entsprechend eingestellt werden.

EINRICHTEN EXTERNER GERÄTE

VIDEOREKORDER-SETUP

- Lassen Sie zwischen Videorekorder und Fernseher einen angemessenen Abstand, um Bildrauschen zu vermeiden.
- Auf dem Videorekorder wird normalerweise ein Standbild angezeigt. Bei der Anzeige im Bildformat 4:3 über einen längeren Zeitraum kann an den seitlichen Bildrändern ein Geisterbild verbleiben.

Bei Anschluss eines Antennenkabels

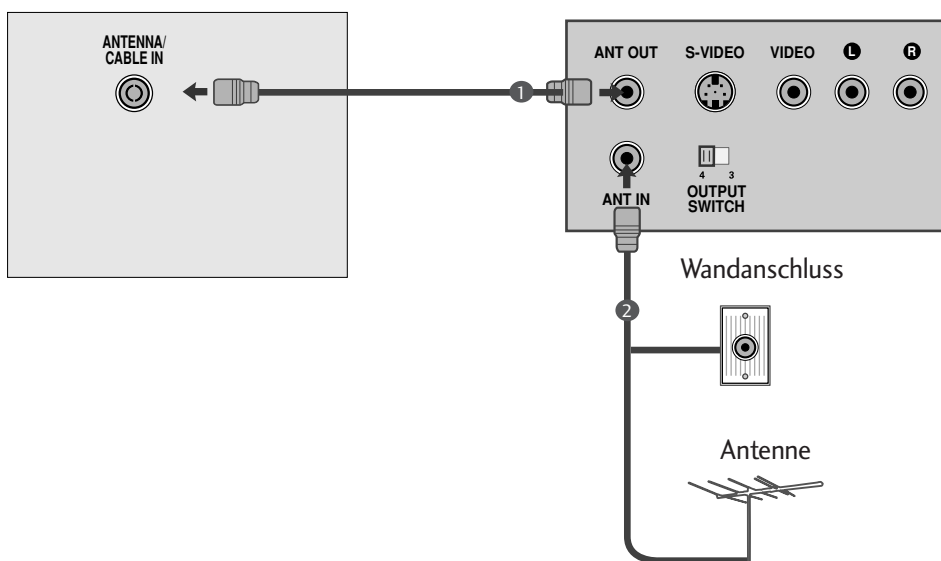

- 1 Verbinden Sie den Anschluss „RF out“ Ihres Videorecorders mit dem Antennenanschluss am Fernsehgerät.
- 2 Schließen Sie das Antennenkabel am „RF IN“-Antenneneingang des Videorecorders an.
- 3 Speichern Sie das Videorecordersignal unter der gewünschten Programmnummer im Fernsehgerät. Gehen Sie nach dem Abschnitt „Manuelle Programmierung“ vor.
- 4 Wählen Sie am Fernsehgerät die Programmnummer für das Videosignal.
- 5 Betätigen Sie die Taste **PLAY** am Videorecorder.

EINRICHTEN EXTERNER GERÄTE

Anschluss über ein Cinch-Kabel

- 1 Verbinden Sie die Audio-/Video-Ausgangsbuchsen des Videorekorders mit den AUDIO-/VIDEO-Eingangsbuchsen am Gerät.
- 2 Betätigen Sie zur Auswahl von AV3 die Taste INPUT.
- 3 Drücken Sie die Wiedergabetaste am Videorekorder. Das Wiedergabebild des Videorekorders erscheint auf dem Bildschirm.

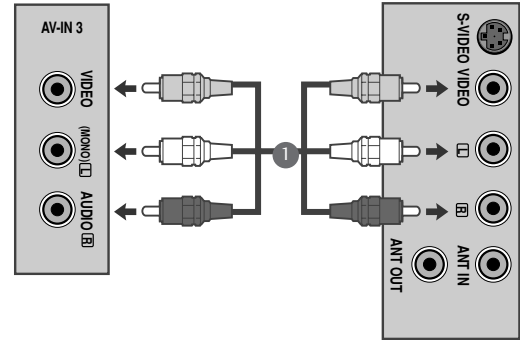

! HINWEIS

- Schließen Sie das Audiokabel eines Mono-Videorekorders an den AUDIO L/MONO-Anschluss am Gerät an.

USB-EINRICHTUNG

- 1 Schließen Sie das USB-Gerät an die USB IN-Buchsen an der Seite des Fernsehers an.
- 2 Nach dem Anschluss an die USB IN-Buchsen kann die USB-Funktion genutzt werden. (► S. 92)

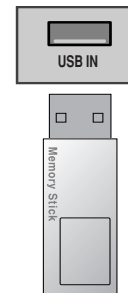

EINRICHTUNG DES DIGITAL-AUDIO-AUSGANGS

Senden Sie das TV-Audiosignal über den optischen Digital-Audio-Ausgang an externe Audiogeräte. Um digitale Sendungen über die 5.1-Kanal-Lautsprecher zu hören, schließen Sie ein DVD-Heimkinosystem (oder Verstärker) am OPTICAL DIGITAL AUDIO OUT-Anschluss auf der Rückseite des Fernsehers an.

- 1 Verbinden Sie ein Ende des optischen Kabels mit dem optischen Digital-Audio-Ausgang des TV-Geräts.
- 2 Verbinden Sie das andere Ende des optischen Kabels mit dem digitalen Audioeingang des Audiogeräts.
- 3 Stellen Sie im Menü AUDIO die Option „TV Speaker option“ (TV-Lautsprecher) auf „Off“ (Aus) (► S.71). Informationen zum Betrieb entnehmen Sie dem Handbuch des externen Audiogeräts.

! VORSICHT

- Blicken Sie nicht direkt in den optischen Ausgang. Wenn ein Laserstrahl in Ihr Auge gelangt, könnte das Ihr Sehvermögen beeinträchtigen.

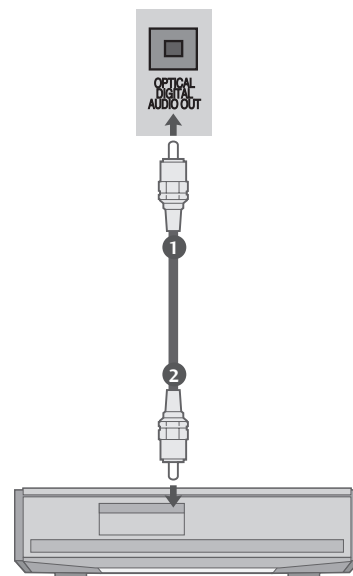

EINRICHTEN EXTERNER GERÄTE

Bei Anschluss über ein SCART-Kabel [DVD]

- 1 Verbinden Sie den Euro-Scart-Anschluss Ihres Videorecorders mit dem Euro-Scart-Anschluss des Fernsehgerätes.
- 2 Betätigen Sie die Taste **PLAY** am Videorecorder. Wenn Ihr Videorecorder am Euro-Scart-Anschluss angeschlossen ist und eine Schaltspannung aussendet, schaltet das Fernsehgerät automatisch in den **AV 1**-Modus um. Wenn Sie weiterhin im TV-Modus fernsehen möchten, betätigen Sie die Taste **▲ / ▼** oder die Zifferntasten. Wählen Sie bei Anschluss an den AV2 Euro-Scart-Anschluss die Eingangsquelle AV2.

Mit der Taste **INPUT** auf der Fernbedienung können Sie den Modus **AV 1** auch manuell einstellen. Das Videorecorder-Signal wird auf dem Bildschirm angezeigt.

Weiterhin haben Sie die Möglichkeit, Fernsehprogramme auf Videoband aufzuzeichnen.

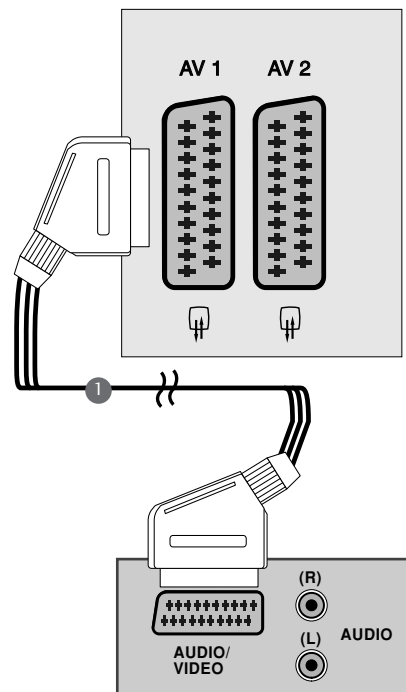

! HINWEIS

- ▶ Der Signaltyp RGB, d.h. die Signale Rot, Grün und Blau können nur über den Scart 1-Anschluss über AV1 empfangen werden. Diese Signale werden z.B. von Computern, Pay-TV-Decodern, Spielekonsolen oder Photo-CD-Geräten usw. übertragen.
- ▶ Verwenden Sie das geschirmte SCART-Kabel.

EINSETZEN DES CI-MODULS

- Zur Anzeige verschlüsselter Sendungen (Pay-TV) im Digitalmodus.
- Diese Funktion ist in einigen Ländern nicht verfügbar.

- 1 SSetzen Sie das CI-Modul wie gezeigt in den PCMCIA-KARTENSCHLITZ (Personal Computer Memory Card International Association) des Fernsehers ein.

Weitere Informationen finden Sie auf S. 40.

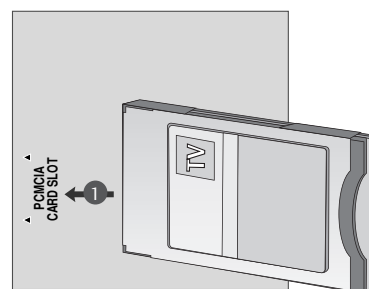

EINRICHTEN EXTERNER GERÄTE

PC-SETUP

Dieser Fernseher unterstützt Plug and Play, d. h. der PC passt sich automatisch den Einstellungen des Fernsehers an.

Bei Anschluss über ein D-Sub-15-Pin-Kabel

- 1 Verbinden Sie den Monitorausgang des PERSONAL COMPUTERS über ein Signalkabel mit dem PC-Eingang des Fernsehgerätes.
- 2 Verbinden Sie die Audio-Anschlüsse des PCs über ein Kabel mit den **AUDIO IN (RGB/DVI)**-Buchsen des Fernsehgerätes.
- 3 Betätigen Sie die Taste INPUT um die Signalquelle **RGB**.
- 4 Schalten Sie den PC ein. Die PC-Anzeige erscheint auf dem Bildschirm.
Das Fernsehgerät kann jetzt als PC-Bildschirm betrieben werden.

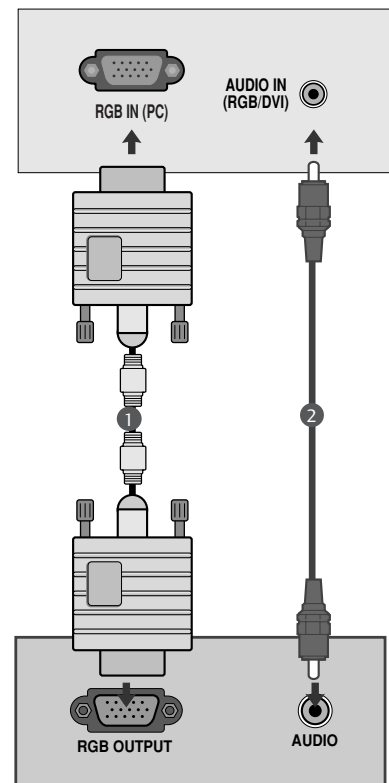

! HINWEIS

- Um die Betriebsrichtlinien für dieses Gerät einzuhalten, müssen abgeschirmte Signalkabel (15-poliges D-Sub-Kabel, DVI-Kabel) mit Ferritkern verwendet werden.

EINRICHTEN EXTERNER GERÄTE

Anschluss über ein DVI-Kabel.

- 1 Verbinden Sie den DVI-Ausgang des PCs mit der DVI-D IN-Buchse am Fernsehgerät.
- 2 Verbinden Sie das Audiokabel vom PC mit den Buchsen **AUDIO (RGB/DVI) IN** am Gerät.

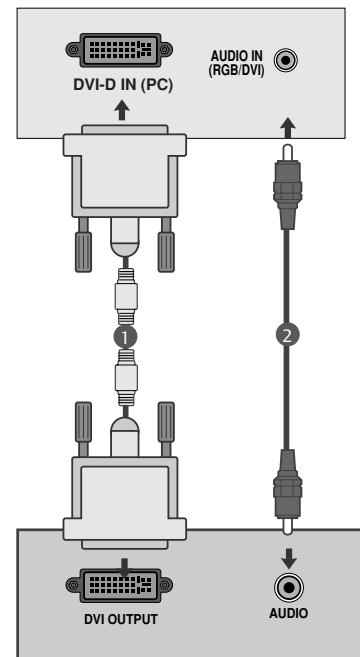

! HINWEIS

- ▶ Wenn das Fernsehgerät noch kalt ist, kann nach dem Einschalten ein leichtes Flimmern auftreten. Dieser Vorgang ist völlig normal und deutet nicht auf eine Funktionsstörung hin.
- ▶ Verwenden Sie nach Möglichkeit den Videomodus 1360x768@60Hz um die beste Bildqualität für Ihren LCD-Monitor zu erzielen. Bei Verwendung der anderen Auflösungen können einige Bilder auf dem Bildschirm skaliert oder verändert angezeigt werden. Das Set wurde auf 1360x768@60Hz voreingestellt. **(M1962D)**
- ▶ Verwenden Sie nach Möglichkeit den Videomodus 1600x900@60Hz um die beste Bildqualität für Ihren LCD-Monitor zu erzielen. Bei Verwendung der anderen Auflösungen können einige Bilder auf dem Bildschirm skaliert oder verändert angezeigt werden. Das Set wurde auf 1600x900@60Hz voreingestellt. **(M2062D)**
- ▶ Verwenden Sie nach Möglichkeit den Videomodus 1920x1080@60Hz um die beste Bildqualität für Ihren LCD-Monitor zu erzielen. Bei Verwendung der anderen Auflösungen können einige Bilder auf dem Bildschirm skaliert oder verändert angezeigt werden. Das Set wurde auf 1920x1080@60Hz voreingestellt. **(M2262D/M2362D/M2762D)**
- ▶ Möglicherweise treten Bildpunktfehler auf, z.B. rote, grüne oder blaue Flecken. Diese Effekte haben allerdings keinerlei Auswirkungen auf die Funktion des Bildschirms.
- ▶ Drücken Sie ihren Finger nicht längere Zeit auf den LCD-Bildschirm oder üben Sie keinen Druck auf den LCD-Bildschirm aus, da anderenfalls irreparable Schäden auftreten könnten.
- ▶ Ein Standbild sollte nicht über längere Zeit auf dem Bildschirm angezeigt werden. Das Bild könnte sich dauerhaft auf dem Bildschirm einbrennen. Aktivieren Sie daher einen Bildschirmschoner, falls möglich.

EINRICHTEN EXTERNER GERÄTE

HINTERE ABDECKUNG FÜR KABELANORDNUNG

Binden Sie die Kabel mit einem Kabelbinder zusammen, wie in der Abbildung gezeigt.

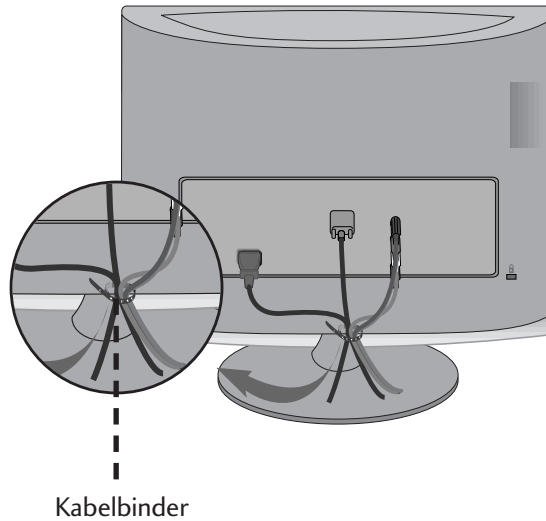

EINRICHTEN EXTERNER GERÄTE

RGB/DVI[PC]

<M1962D>

| Auflösung | Horizontalfrequenz (kHz) | Bildwiederholfrequenz (Hz) |
|-----------|--------------------------|----------------------------|
| 640x480 | 31.469 | 60 |
| | 37,5 | 75 |
| 800x600 | 37.879 | 60 |
| | 46.875 | 75 |
| 1024x768 | 48.363 | 60 |
| | 60.123 | 75 |
| 1280x768 | 47.776 | 60 |
| 1280x800 | 49.306 | 60 |
| 1360x768 | 47.712 | 60 |
| | 47,7 | 60 |

<M2062D>

| Auflösung | Horizontalfrequenz (kHz) | Bildwiederholfrequenz (Hz) |
|-----------|--------------------------|----------------------------|
| 720x350 | 25,175 | 70 |
| 720x400 | 31,468 | 70 |
| 640x480 | 31,469 | 60 |
| | 37,5 | 75 |
| 800x600 | 37,879 | 60 |
| | 46,875 | 75 |
| 832x624 | 49,725 | 65 |
| 1024x768 | 48,363 | 60 |
| | 60,123 | 75 |
| 1152x870 | 68,681 | 75 |
| 1280x1024 | 63,981 | 60 |
| 1280x1024 | 79,976 | 75 |
| 1600x900 | 60 | 60 |

<M2262D/M2362D/M2762D>

| Auflösung | Horizontalfrequenz (kHz) | Bildwiederholfrequenz (Hz) |
|-----------|--------------------------|----------------------------|
| 720x400 | 31,468 | 70 |
| 640x480 | 31,469 | 60 |
| | 37,500 | 75 |
| 800x600 | 37,879 | 60 |
| | 46,875 | 75 |
| 1024x768 | 48,363 | 60 |
| | 60,123 | 75 |
| 1152x864 | 67,500 | 75 |
| 1280x1024 | 63,981 | 60 |
| | 79,976 | 75 |
| 1680x1050 | 64,674 | 60 |
| | 65,290 | 60 |
| 1600x1200 | 75,000 | 60 |
| 1920x1080 | 66,587 | 60 |

HDMI [DTV] (Keine Unterstützung für PC)

| Auflösung | Horizontalfrequenz (kHz) | Bildwiederholfrequenz (Hz) |
|---------------|--------------------------|----------------------------|
| 720x480/60p | 31,469 | 60 |
| | 31,5 | 60 |
| 720x576/50p | 31,25 | 50 |
| 1280x720/50p | 37,5 | 50 |
| 1280x720/60p | 44,96 | 60 |
| | 45 | 60 |
| 1920x1080/60i | 33,72 | 60 |
| | 33,75 | 60 |
| 1920x1080/50i | 28,125 | 50 |
| 1920x1080/24p | 27 | 24 |
| 1920x1080/30p | 33,75 | 30 |
| 1920x1080/50p | 56,25 | 50 |
| 1920x1080/60p | 67,45 | 60 |
| | 67,5 | 60 |

FERNSEHEN/PROGRAMMSTEUERUNG

TASTENFUNKTIONEN DER FERNBEDIENUNG

Richten Sie die Fernbedienung beim Drücken einer Taste auf den Fernbedienungssensor des Fernsehers.

Typ A

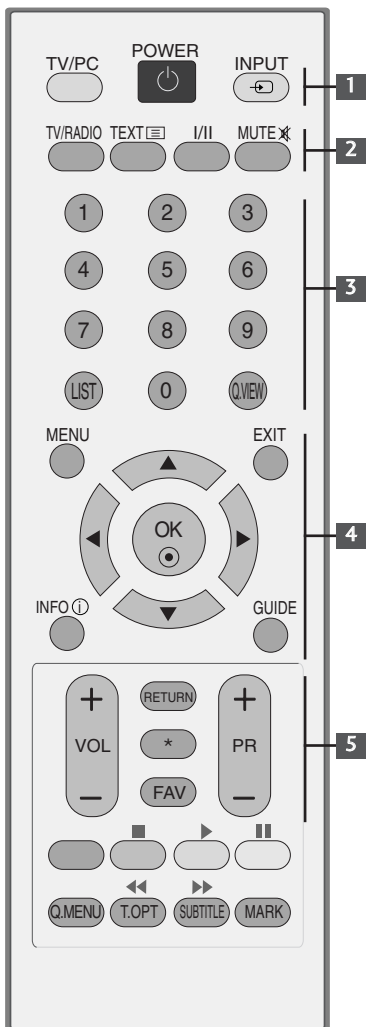

1 POWER Gerät ein- bzw. ausschalten.
 TV/PC Auswahl TV- oder PC-Modus.
 INPUT Der Eingangsmodus für Zusatzgeräte wird nacheinander

2 TV/RADIO Radio- oder Fernsehkanal auswählen.
 I/II Wählt den Audioausgang aus.(Siehe Seite 73-74)
 MUTE Stellt den Ton Ein oder Aus.

3 Zahlentasten Wählt ein Programm aus.
 0-9 Wählt einen Menüpunkt aus, der mit einer Zahl versehen ist.
 LIST Zeigt die Programmtabelle an.(Siehe Seite 41)
 Q.VIEW Kehrt zum vorherigen Programm zurück.

4 MENU Wählt ein Menü aus. (Siehe Seite 30)
 EXIT Alles Bildschirmmenüs ausblenden.
 INFO ⓘ Hier werden die aktuellen Bildschirminformationen angezeigt.
 GUIDE Zeigt das Fernsehprogramm an. (Siehe Seite 42-45)
 (FERNSEHPROGRAMM)
 TASTENFELD Ermöglicht die Navigation in den On-Screen-Menüs und die individuelle Anpassung der Systemeinstellungen.
 (nach oben/unten)
 OK Bestätigt Ihre Auswahl oder zeigt den aktuellen Modus an.

Typ B



5 VOLUME Regelt die Lautstärke.
 (Lautstärke) + / -
 RETURN(Zurück) Ermöglicht es dem Anwender in einer interaktiven Anwendung, im EPG oder in einer anderen Funktion mit Anwenderinteraktion, zum vorherigen Schritt zurück-zuwechself.
 * **Typ A** : Keine Funktion
Typ B : Drücken Sie die Beleuchtungstaste, um die Beleuchtung der Blende ein-/auszuschalten.
 LIGHTING
 FAV (MEINE) Zeigt die ausgewählten Lieblingsprogramme an. (Siehe Seite 39)
 Programme + / - Wählt ein Programm aus.

FERNSEHEN/PROGRAMMSTEUERUNG

Typ A



1 TELETEXT-Tasten Diese Tasten werden für den Teletext verwendet. Weitere Informationen dazu erhalten Sie im Abschnitt "Videotext". (Siehe Seite 100-102)

2 Steuertasten Bedienung des USB-Menüs für USB-Menü (Fotoliste und Musikliste oder Filmliste) (Siehe Seite 92)

3 Q.MENU Gewünschten Schnellmenü-Eintrag auswählen. (Siehe Seite 29)

MARK Markieren bzw. Markierung aufheben von Sendern im Menü TV-Aufnahmen.

Typ B

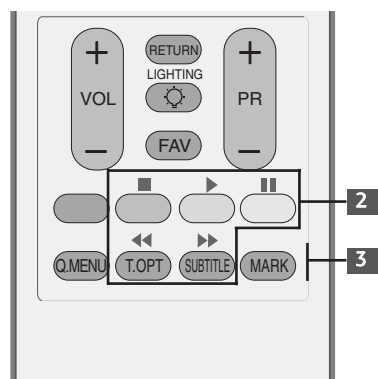

Einlegen der Batterien

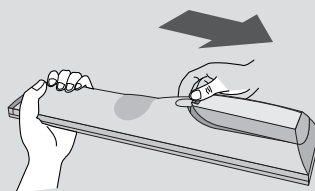

- Entfernen Sie den Deckel vom Batteriefach auf der Rückseite.
- Legen Sie zwei 1,5 V-AAA-Batterien korrekt ein (+zu +,-zu -). Keine alten und neuen Batterien zusammen verwenden.
- Schließen Sie die Abdeckung.
- Gehen Sie zum Herausnehmen der Batterien in umgekehrter Reihenfolge vor.

FERNSEHEN/PROGRAMMSTEUERUNG

EINSCHALTEN DES FERNSEHGERÄTS

- Wenn das Gerät eingeschaltet ist, stehen Ihnen unterschiedliche Funktionen zur Verfügung.

- 1 Schließen Sie zunächst das Netzkabel an und überprüfen Sie den Haupt-Netzschalter (⏻/ I) am Fernsehgerät.
- 2 Kennung einstellen: Aus
Um den Fernseher im Bereitschaftsmodus einzuschalten, betätigen Sie die Taste INPUT oder PR ▲ / ▼ am Fernsehgerät, oder betätigen Sie die Taste POWER auf der Fernbedienung.
Kennung einstellen: Ein
Um den Fernseher im Bereitschaftsmodus einzuschalten, betätigen Sie die Taste INPUT oder PR ▲ / ▼ am Fernsehgerät, oder betätigen Sie die Taste POWER, INPUT, PR (*) / (*) oder die NUMMERNTASTEN auf der Fernbedienung.

Initialisierung der Einstellungen

Sobald das OSD-Menü (Bildschirmmenü) nach dem Einschalten des Fernsehgerätes auf dem Bildschirm angezeigt wird, können die Sprache, der Anzeigemodus, das Land sowie die automatische Sendereinstellung eingestellt werden.

HINWEIS:

- a. Falls die ersten Einstellungen vorzeitig abgebrochen werden, kann das Menü Erste Einstellungen neu aufgerufen werden.
- b. Betätigen Sie die Taste RETURN, um zum vorherigen OSD-Bildschirmmenü zu gelangen.
- c. In Ländern ohne festgelegte Standards für DTV-Sendungen können, je nach DTV-Sendungsumgebung, bestimmte DTV-Funktionen u. U. nicht genutzt werden.
- d. In der voreingestellten Betriebsart "Heimnutzung" des Fernsehgerätes wird eine optimale Bildqualität zuhause erreicht.
- e. Die Betriebsart "Vorführung" ist eine ideale Einstellung zur Vorführung in Verkaufsstellen. Falls ein Kunde die Einstellung für die Bildqualität ändert, wird das Gerät in der Betriebsart "Vorführung" nach einer bestimmten Dauer auf die werkseitig eingestellte Bildqualität zurückgesetzt.
- f. Die Betriebsart (IM HAUSHALT, Vorführung) kann über die Einstellung des Anzeigemodus im Einstellungs Menü geändert werden.

FERNSEHEN/PROGRAMMSTEUERUNG

PROGRAMMAUSWAHL

- 1 Wählen Sie das gewünschte Programm entweder mit den Tasten PR + oder - oder mit den Zifferntasten.

LAUTSTÄRKEREGELUNG

- 1 Drücken Sie **VOL +** oder - zur Änderung der Lautstärke.

Wenn Sie den Ton ganz ausstellen möchten, drücken Sie die Taste **MUTE**.

Diese Funktion wird über die Taste **MUTE** (Lautlos), **VOL +** oder - oder **I/II** deaktiviert.

Typ A

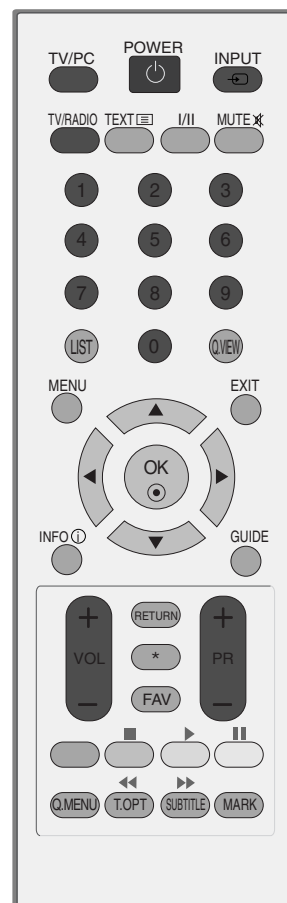

Typ B

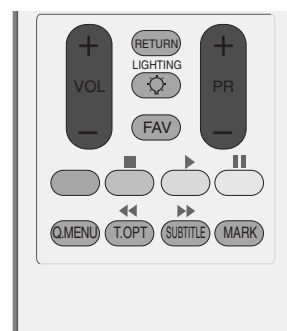

FERNSEHEN/PROGRAMMSTEUERUNG





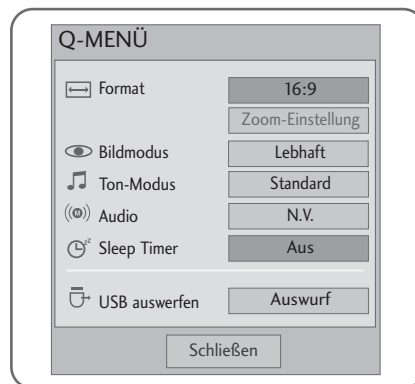

SCHNELLMENÜ

Die tatsächlichen OSD-Menüs (Bildschirmmenüs) Ihres Fernsehgerätes können von den Darstellungen in dieser Bedienungsanleitung abweichen.

Das Q.Menu (Schnellmenü) enthält eine Reihe häufig benötigter Funktionen.

- **Format:** Auswahl des gewünschten Bildformats.
Wählen Sie im Menü Seitenverhältnis für die Zoom-Einstellung entweder 14:9, Zoom und Kino-Zoom.
Nach der Einstellung des Zooms wird das **Q.Menu** eingeblendet.
- **Bildmodus:** Auswahl des gewünschten Anzeigemodus.
- **Ton-Modus:** Diese Funktion stellt automatisch einen Klang ein, der am besten zu den angezeigten Bildern passt. Wählen Sie Ihren gewünschten Klangmodus aus.
- **Audio:** Auswahl der Tonausgabe.
- **Sleep Timer:** Einstellen des Sleep-Timers.
- **USB auswerfen:** Wählen Sie den Eintrag **“USB auswerfen”**, um ein USB-Gerät zu trennen.



1.   Anzeigen der einzelnen Menüs.
2.   oder  Wählen Sie eine gewünschte Quelle aus.
3. 





- Betätigen Sie die Taste RETURN, um zum vorherigen Menübildschirm zurückzukehren.

FERNSEHEN/PROGRAMMSTEUERUNG

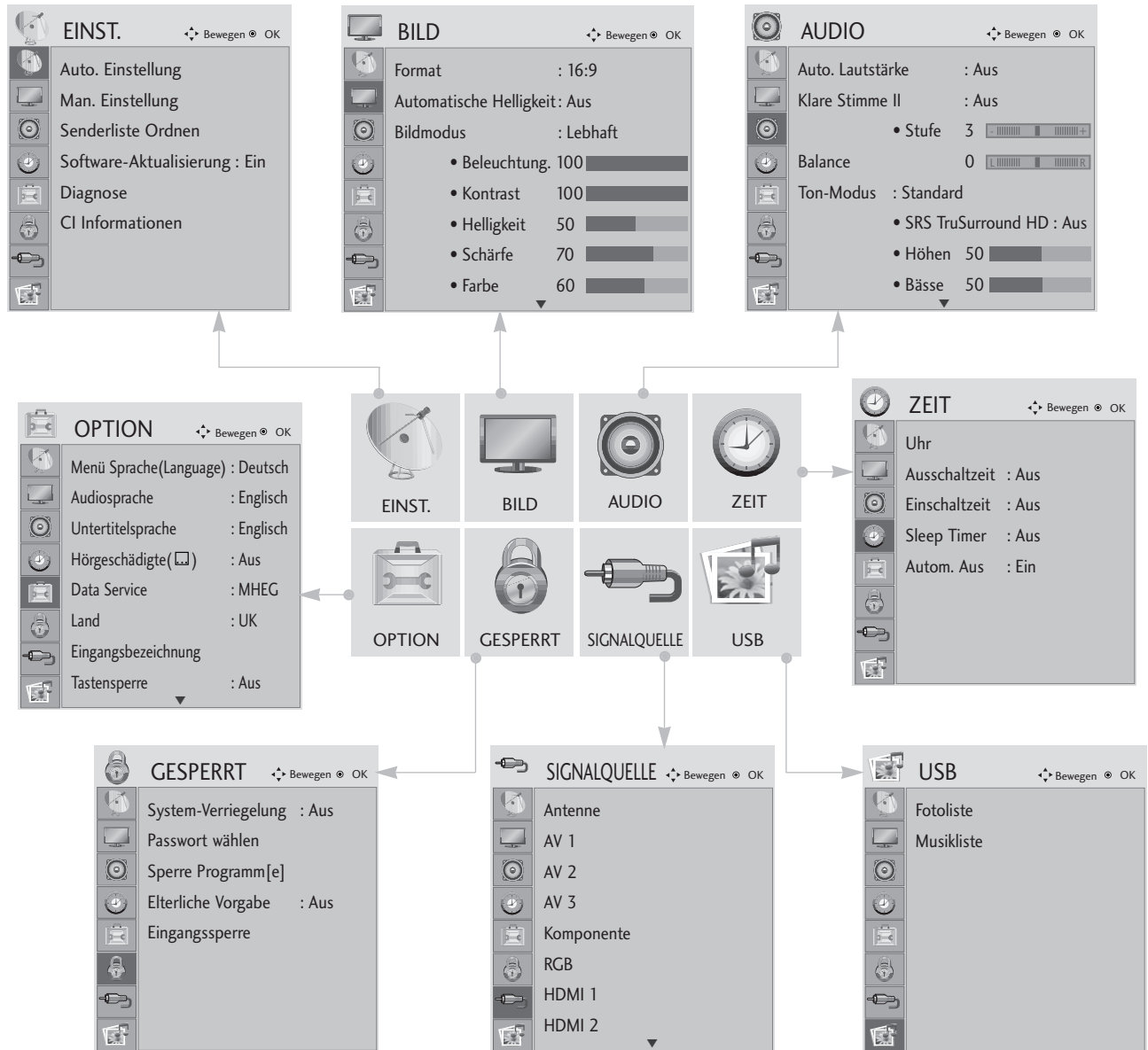
AUSWAHL UND EINSTELLUNG DER OSD-MENÜS

Die tatsächlichen OSD-Menüs (Bildschirmmenüs) Ihres Gerätes können von den Darstellungen in dieser Bedienungsanleitung abweichen.



- 1   Anzeigen der einzelnen Menüs.
- 2   Wählen Sie einen Menüpunkt.
- 3  Popup-Menü einblenden.

- Betätigen Sie die Taste MENU oder EXIT, um den Menübildschirm auszublenden.
- Betätigen Sie die Taste RETURN, um zum vorherigen Menübildschirm zurückzukehren.

FERNSEHEN/PROGRAMMSTEUERUNG





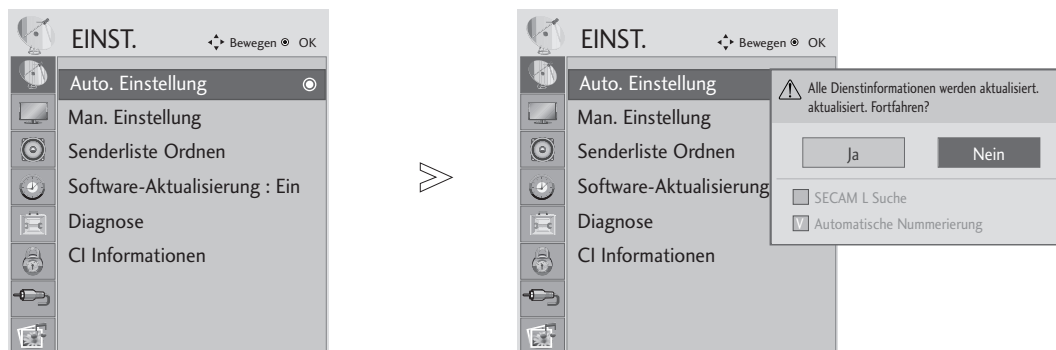

AUTOMATISCHE PROGRAMMIERUNG

Verwenden Sie diesen Modus, um alle Programme zu suchen und zu speichern.

Beim Starten der Autoprogrammierung werden sämtliche gespeicherte Dienste-Information gelöscht.

Es können maximal 500 Sender gespeichert werden. Diese Anzahl kann jedoch je nach vorhandenen Sendesignalen abweichen.



-   Wählen sie die option **EINST.**
-   Wählen sie die option **Auto. Einstellung.**
-   Wählen sie die option **Ja.**
-  Starten Sie die Option **Auto. Einstellung.**

- Verwenden Sie die ZAHLENTasten, um ein vierstelliges Kennwort in **System-Verriegelung 'Ein'** einzugeben.
- Wenn Sie mit der automatischen Programmierung fortfahren möchten, wählen Sie mithilfe der Tasten ◀ ▶ **Ja** aus. Drücken Sie dann die Taste OK. Andernfalls wählen Sie **Nein** aus.
- Automatische Nummerierung: Festlegen, ob die vom jeweiligen Sender ausgestrahlten Programmplätze zur Nummerierung verwendet werden sollen.

- Betätigen Sie die Taste MENU oder EXIT, um den Menübildschirm auszublenden.
- Betätigen Sie die Taste RETURN, um zum vorherigen Menübildschirm zurückzukehren.

FERNSEHEN/PROGRAMMSTEUERUNG

MANUELLE PROGRAMMIERUNG (IM DIGITALMODUS)

Über die Option „Manual Tuning“ (Manuelle Programmeinstellung) können Sie der Senderliste Programme hinzufügen.

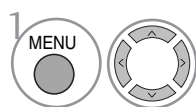
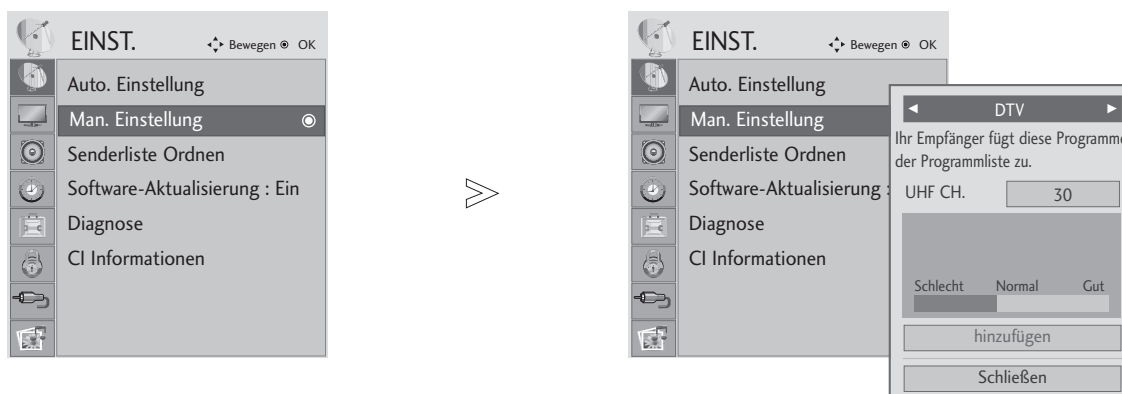

Wählen sie die option **EINST.**

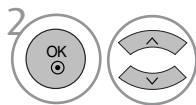

Wählen sie die option **Man. Einstellung.**

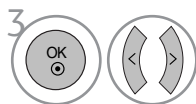

Wählen sie die option **DTV.**

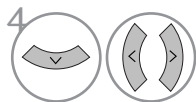

Wählen Sie die gewünschte Kanalnummer aus.

- Verwenden Sie die ZAHLENTasten, um ein vierstelliges Kennwort in **System-Verriegelung 'Ein'** einzugeben.

- Betätigen Sie die Taste MENU oder EXIT, um den Menübildschirm auszublenden.
- Betätigen Sie die Taste RETURN, um zum vorherigen Menübildschirm zurückzukehren.

FERNSEHEN/PROGRAMMSTEUERUNG

MANUELLE PROGRAMMIERUNG (IM ANALOGMODUS)

Mit der Funktion Manuell programmieren können Sie die Fernseh-sender in der gewün-schten Reihenfolge manuell abstimmen und anordnen.

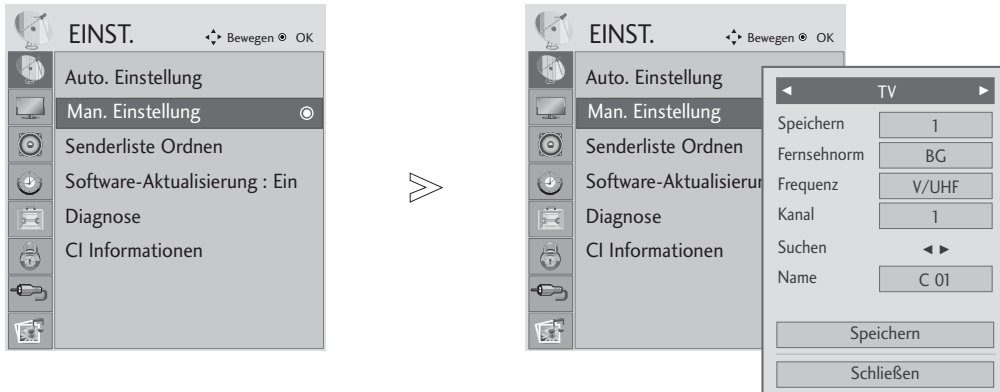

- 1 Wählen sie die option **EINST.**
- 2 Wählen sie die option **Man. Einstellung.**
- 3 Wählen sie die option **TV.**
- 4 oder Wählen Sie den gewünschten Programmplatz aus.
- 5 Wählen Sie eine Fernsehnorm aus.

- 6 Auswählen entweder V/UHF oder Kabel aus.
- 7 oder Wählen Sie die gewünschte Kanalnummer aus.
- 8 Suchlauf starten.
- 9 Wählen sie die option **Speich.**



- Betätigen Sie die Taste MENU oder EXIT, um den Menübildschirm auszublenden.
- Betätigen Sie die Taste RETURN, um zum vorherigen Menübildschirm zurückzukehren.



- Verwenden Sie die ZAHLENTasten, um ein vierstelliges Kennwort in **System-Verriegelung 'Ein'** einzugeben.
- **L** : SECAM L/Li (France)
- **BG** : PAL B/G, SECAM B/G (Europa/ Osteuropa/Asien/Neuseeland/Naher Osten/Afrika/Australien)
- **I** : PAL I/II (Großbritannien/ Irland/ Hong Kong/ Südafrika)
- **DK** : PAL D/K, SECAM D/K (Osteuropa, China, Afrika, GUS)
- Um weitere Sender zu speichern, wiederholen Sie die Schritte 4 bis 9.

FERNSEHEN/PROGRAMMSTEUERUNG

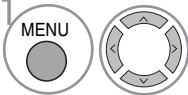
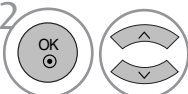
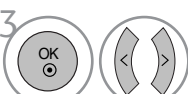
■ PROGRAMMNAMEN ZUWEISEN

Sie haben auch die Möglichkeit, jeder Programm-nummer einen fünfstelligen Sendernamen zuzuweisen.

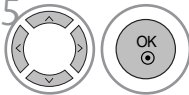
- 1  Wählen sie die option **EINST.**
- 2  Wählen sie die option **Man. Einstellung.**
- 3  Wählen sie die option **TV.**
- 4  Wählen sie die option **Name.**

- 5  Wechseln Sie zur gewünschten Zeichenposition und wählen Sie ein Zeichen aus. Wiederholen Sie diese Schritte für die übrigen Zeichen. Es können alle Buchstaben des Alphabetes, die Zahlen 0 bis 9 sowie die Zeichen +/- und das Leerzeichen verwendet werden.
- 6  Wählen sie die option **Schließen.**
- 7  Wählen sie die option **Speich.**

- Betätigen Sie die Taste MENU oder EXIT, um den Menübildschirm auszublenden.
- Betätigen Sie die Taste RETURN, um zum vorherigen Menübildschirm zurückzukehren.

FERNSEHEN/PROGRAMMSTEUERUNG

SENDERLISTE ORDNEN

Wenn eine Programmnummer übersprungen wird, heißt das, dass Sie sie während der Anzeige eines Fernsehprogramms nicht über die Tasten PR + - auswählen können.

Wenn Sie den übersprungenen Sender auswählen möchten, geben Sie die Sendernummer direkt mithilfe der ZAHLENTasten ein oder wählen den Sender im Menü „Programme edit“ (Senderliste ordnen) aus.

Mithilfe dieser Funktion werden die gespeicherten Sender übersprungen.

Die GELBE Taste kann nur in bestimmten Ländern zum Verschieben eines Programmplatzes genutzt werden.

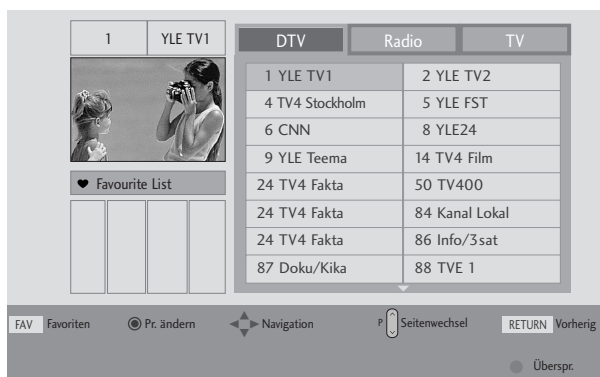
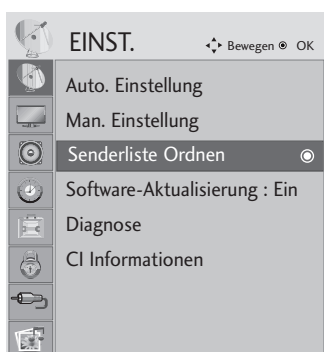

1 Wählen sie die option **EINST.**



2 Wählen sie die option **Senderliste Ordnen.**



3 Führen Sie die Option **Senderliste Ordnen** aus.



4 Wählen Sie einen Sender, der gespeichert oder übersprungen werden soll.

• Verwenden Sie die ZAHLENTasten, um ein vierstelliges Kennwort in **System-Verriegelung 'Ein'** einzugeben.

- Betätigen Sie die Taste MENU oder EXIT, um den Menübildschirm auszublenden.
- Betätigen Sie die Taste RETURN, um zum vorherigen Menübildschirm zurückzukehren.

FERNSEHEN/PROGRAMMSTEUERUNG

IM DTV-/RADIOBETRIEB

■ Überspringen einer Programmnummer



Wählen Sie einen zu überspringenden Programmplatz aus.



Den zu überspringenden Programmplatz blau anzeigen.



Den übersprungenen Sender wieder anzeigen.

- Eine übersprungene Programmnummer kann während der normalen Fernsehansicht nicht mehr mit der Taste PR + - aufgerufen werden.
- Wenn Sie den übersprungenen Sender auswählen möchten, geben Sie die Sendernummer mithilfe der ZAHLENTasten ein oder wählen den Sender unter „Programme edit“ (Senderliste ordnen) oder EPG aus.

■ Lieblingsprogramme auswählen

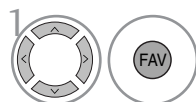

Wählen Sie Ihren Lieblingssender aus.

- Das ausgewählte Programm wird automatisch in die Liste Lieblingsprogramme eingetragen.

FERNSEHEN/PROGRAMMSTEUERUNG

IM TV-MODUS



Mit dieser Funktion können Sie gespeicherte Programme löschen oder überspringen.

■ Autom. sortieren

- 1  GRÜN Führen Sie die Option Autom. sortieren aus.





• Nach der automatischen Sortierung können die Sender nicht mehr geordnet werden.

■ Löschen eines Programms



- 1  Wählen Sie einen zu löschenden Programmplatz aus.
- 2  ROT Den zu löschenden Programmplatz rot anzeigen.
- 3  ROT Die Markierung zum Löschen des Senders wieder aufheben.

• Das ausgewählte Programm wird gelöscht; alle folgenden Programme werden um eine Position nach oben gerückt.

■ Verschieben eines Programms

- 1  Wählen Sie einen zu verschiebenden Programmplatz aus.
- 2  GELB  Den zu überspringenden Programmplatz gelb anzeigen.
- 3  GELB Die Markierung zum Verschieben des Senders wieder aufheben.

■ Überspringen einer Programmnummer

- 1  Wählen Sie einen zu überspringenden Programmplatz aus.
- 2  BLAU Den zu überspringenden Programmplatz blau anzeigen.
- 3  BLAU Den übersprungenen Sender wieder anzeigen.

• Eine übersprungene Programmnummer kann während der normalen Fernsehansicht nicht mehr mit der Taste PR + - aufgerufen werden.
• Wenn Sie es aufrufen möchten, geben Sie die Programmnummer direkt mit den Zifferntasten ein, oder rufen Sie es in dem Menü "Senderliste ordnen" oder in der Senderliste auf.

■ Lieblingsprogramme auswählen

- 1   Wählen Sie Ihren Lieblingssender aus.

• Das ausgewählte Programm wird in die Liste Lieblingsprogramme eingetragen.

FERNSEHEN/PROGRAMMSTEUERUNG

SOFTWARE-UPDATE

Software-Update (Software Update) bedeutet, dass Software über das digitale terrestrische DVB-T-System heruntergeladen werden kann.

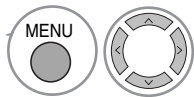
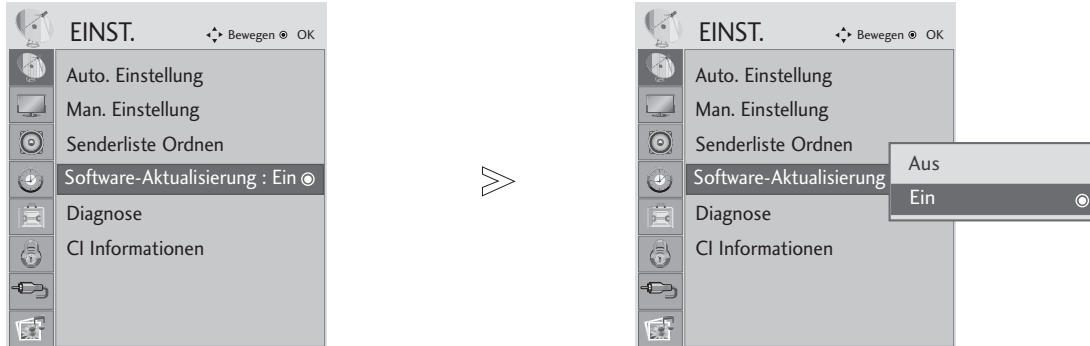

Wählen sie die option **EINST.**

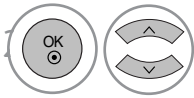

Wählen sie die option **Software-Aktualisierung.**

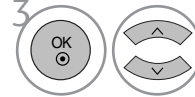

Wählen Sie entweder **Ein** oder **Aus.**

- Wenn Sie **Ein** wählen, wird eine Meldung angezeigt, um den Benutzer über neue Software zu informieren.

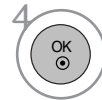

Speichern Sie die Einstellung.

* Einstellen von „Software Update“ (Software-Update)

Gelegentlich führt die Übertragung aktualisierter digitaler Softwareinformationen zu folgendem Menü auf dem TV-Gerät.

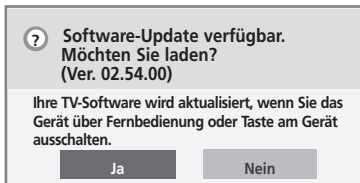

Einfaches Update: Für aktuellen Update-Stream

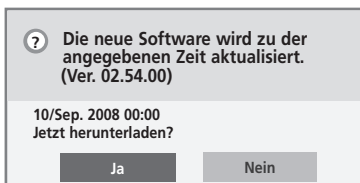

Programmiertes Update: Für zeitplangesteuerten Update-Stream
Wenn die Funktion Software-Update auf "Aus" eingestellt ist, wird eine Meldung zum Aktivieren der Funktion eingeblendet.

Wählen Sie mit den Tasten ◀ ▶ **JA**, wenn folgendes Bild angezeigt wird.

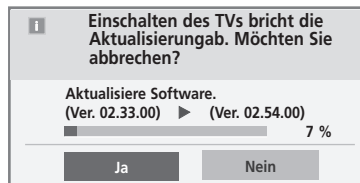

Die Software wird bei ausgeschaltetem Gerät heruntergeladen.
Beim Einschalten des Gerätes während eines Updates wird der Fortschritt der Aktualisierung angezeigt.

Nachdem das Software-Update abgeschlossen ist, benötigt das System circa eine Minute für einen Neustart.

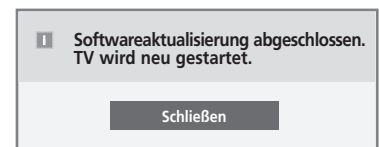

- Beachten Sie während des Software-Updates Folgendes:

- Die Stromversorgung zum Fernsehgerät darf nicht unterbrochen werden.
- Das Fernsehgerät darf nicht ausgeschaltet werden.
- Die Antenne darf nicht getrennt werden.
- Nach dem Software-Update können Sie die Version der aktualisierten Software über das Menü „Diagnostics“ (Diagnose) prüfen.
- Das Herunterladen der Software kann bis zu einer Stunde dauern. Stellen Sie daher sicher, dass das Gerät während des Ladevorgangs eingeschaltet bleibt.

FERNSEHEN/PROGRAMMSTEUERUNG

DIAGNOSTICS (DIAGNOSE) (IM DIGITALMODUS)

Diese Funktion ermöglicht die Anzeige des Herstellers, des Modells/Typs, der Seriennummer und der Softwareversion.

Anzeige der Informationen und der Signalstärke des ausgewählten MUX.

Anzeige der Signalinformationen und des Servicenamens des ausgewählten MUX.

(*MUX: Höheres Kanalverzeichnis beim Digitalfernsehen [ein einzelner MUX enthält mehrere Fernsehkanäle.]*)

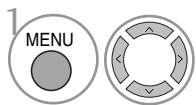
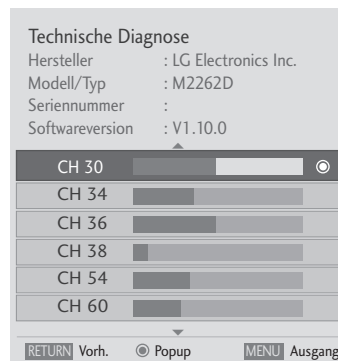
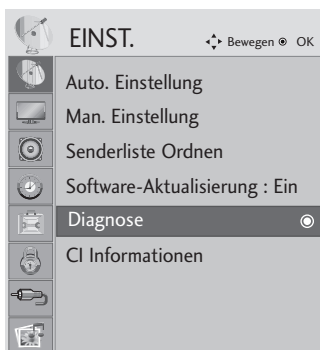

Wählen sie die option **EINST.**

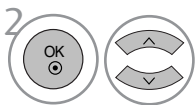

Wählen sie die option **Diagnose.**



Hersteller, Modell/Typ, Seriennummer und Software-Version anzeigen.

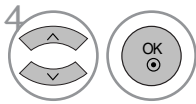

Information zum Sender anzeigen.

- Betätigen Sie die Taste MENU oder EXIT, um den Menübildschirm auszublenden.
- Betätigen Sie die Taste RETURN, um zum vorherigen Menübildschirm zurückzukehren.

FERNSEHEN/PROGRAMMSTEUERUNG

CI [COMMON INTERFACE] INFORMATION (CI-INFORMATIONEN)

Mit Hilfe dieser Funktion können Sie verschlüsselte Sender (Pay-TV) anschauen. Ohne eingesetztes CI-Modul können keine Pay-TV-Programme angezeigt werden. Sobald das Modul in den CI-Steckplatz eingeführt wird, kann das Modul-Menü aufgerufen werden. Wenden Sie sich zum Kauf eines Moduls und einer Smart-Card an Ihren Händler. Das CAM-Modul sollte nicht zu häufig eingesteckt und herausgezogen werden. Ansonsten können Fehlfunktionen auftreten. Beim Einschalten des Fernsehgerätes nach dem Einsetzen eines CI-Moduls ist u. U. kein Ton zu hören.

Je nach CI-Modul und Smartcard kann es zu einer unnatürlichen Bildwiedergabe kommen.

Die CI-Funktion (CI-Modul) steht je nach den Sendern im jeweiligen Land u. U. nicht zur Verfügung.

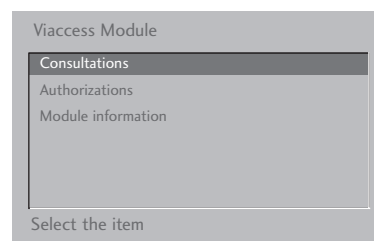
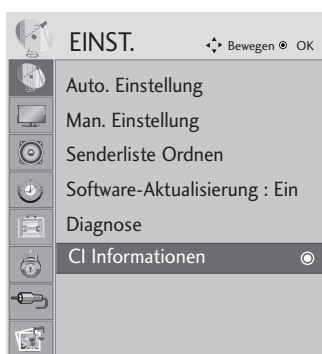

- Dieses OSD-Menü dient lediglich Demonstrationszwecken. Die Menüoptionen und das Bildschirmformat können sich je nach Anbieter des digitalen Bezahlfernsehens unterscheiden.
- Sie können das CI (Common Interface)-Menü und den Service von Ihrem Händler ändern lassen.

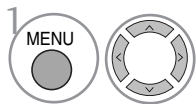

1 Wählen sie die option **EINST.**

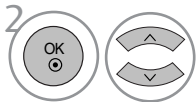

2 Wählen sie die option **CI Information.**

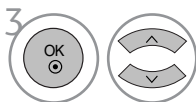

3 Wählen Sie den gewünschten Eintrag aus: Modul-Informationen, Smart-Card-Informationen, Sprache oder Software-Download.



- Betätigen Sie die Taste MENU oder EXIT, um den Menübildschirm auszublenden.
- Betätigen Sie die Taste RETURN, um zum vorherigen Menübildschirm zurückzukehren.

FERNSEHEN/PROGRAMMSTEUERUNG

SENDERLISTE AUFRUFEN

Sie können die gespeicherten Programme in der Senderliste durchsehen.

 Wird für gesperrte Programme angezeigt.

■ Senderliste anzeigen

1  PROGRAMMLISTE anzeigen.

- Einige Programme sind möglicherweise blau hervorgehoben. Diese wurden im Modus "Senderliste ordnen" als zu überspringende Programme eingerichtet.
- Einige Programme in der Liste sind zwar mit einer Nummer bezeichnet, haben jedoch keinen Namen.

■ Programm aus der Senderliste auswählen

1  Wählen Sie einen Sender aus.

2  Wechseln Sie zum gewählten Programmplatz.

 Die Betriebsart wird beim derzeit angezeigten Programm von TV nach DTV nach Radio umgeschaltet.

■ Senderliste durchblättern

1  Seiten weiterblättern.

2  Zurück zur normalen Fernsehansicht.

■ Anzeigen der Tabelle der Lieblingssender

1  Liste bevorzugter Programme anzeigen.

EPG (ELECTRONIC PROGRAMME GUIDE – ELEKTRONISCHER PROGRAMMFÜHRER) (IM DIGITALMODUS)











Dieses System verfügt über einen elektronischen Programmführer (EPG), um Ihnen bei der Navigation durch die möglichen Programme zu helfen.

Der EPG bietet beispielsweise Programmlisten sowie Start- und Endzeiten für alle verfügbaren Sender. Außerdem bietet der EPG oft detaillierte Informationen zu Sendungen (die Verfügbarkeit und der Umfang dieser Informationen sind abhängig vom jeweiligen Sender).

Diese Funktion kann nur genutzt werden, wenn die EPG-Informationen von der Sendeanstalt ausgestrahlt werden.

Der EPG zeigt die Programmbeschreibungen für die nächsten 8 Tage an.



 Hier werden die aktuellen Bildschirminformationen angezeigt.

| | |
|---|---|
| <p> Wird im DTV-Modus angezeigt.</p> <p> Wird im Radio-Modus angezeigt.</p> <p> Wird im MHEG-Modus angezeigt.</p> <p> Wird bei AAC-Programmen angezeigt.</p> <p> Bildformat der ausgestrahlten Sendung</p> <p> Bildformat der ausgestrahlten Sendung</p> | <p> Wird im Teletext-Modus angezeigt.</p> <p> Wird bei Anzeige von Untertiteln angezeigt.</p> <p> Wird für verschlüsselte Sender angezeigt.</p> <p> Wird für Dolby angezeigt.</p> <p> Wird bei Dolby Digital PLUS-Programmen angezeigt.</p> <p>480i/p, 576i/p, 720p, 1080i/p : Auflösung der ausgestrahlten Sendung</p> |
|---|---|

Ein-/Ausschalten des EPG

1  Programmvorschau ein- oder ausschalten.

Wählt ein Programm aus.

1  oder  Das gewünschte Programm auswählen.



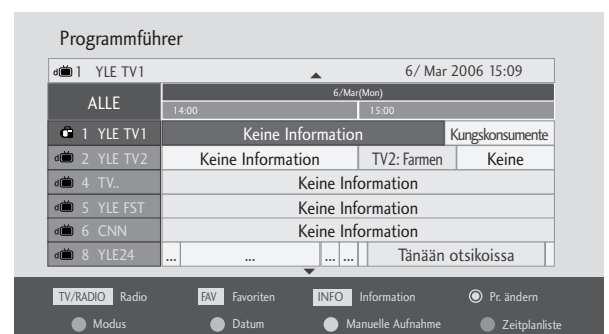



2  Das ausgewählte Programm anzeigen.



EPG (ELECTRONIC PROGRAMME GUIDE – ELEKTRO- NISCHER PROGRAMMFÜHRER) (IM DIGITALMODUS)

Tastenfunktion im Fernsehprogrammmodus NOW/NEXT (Jetzt/Gleich)

Sie können eine Sendung anschauen und die folgende Sendung programmieren.





-  **ROT** EPG-Modus ändern.
-  **GELB** Aufrufen des Einstellungsmodus für eine Timer-Aufnahme/Erinnerung.
-  **BLAU** Aufrufen einer Liste der Timer-Aufnahmen/Erinnerungen
-  Zum ausgewählten Programm umschalten.
-  Wählen Sie NOW (Jetzt) oder NEXT (Gleich) aus.
-  Wählt das Senderprogramm aus.
-  Vorherige/Nächste Seite.

Programmführer









1 YLE TV1 6/ Mär. 2006 15:09

| ALLE | JETZT | WEITER |
|-----------|--------------------|-------------------|
| 1 YLE TV1 | That '70s show | Keno |
| 2 YLE TV2 | Your World Today | World Business |
| 4 TV.. | Legenen om Den.... | Fantomen |
| 5 YLE FST | Naturtimmen | Kritiskt |
| 6 CNN | Lyssna | ABC |
| 8 YLE24 | Glamour | Tänään otsikoissa |

TV/RAD Radio FAV Favoriten INFO Information Pr. ändern
 Modus Zeitplan Aufnahmeliste

-  oder  Schaltet den EPG aus.
-  Wählt TV oder Radio aus.
-  Detailinformationen ein/aus.

Tastenfunktionen im 8-Tage-Fernsehprogrammmodus





-  **ROT** EPG-Modus ändern.
-  **GRUN** Ruft den Datumseinstellungsmodus auf.
-  **GELB** Aufrufen des Einstellungsmodus für eine Timer-Aufnahme/Erinnerung.
-  **BLAU** Aufrufen einer Liste der Timer-Aufnahmen/Erinnerungen.
-  Zum ausgewählten Programm umschalten.
-  Wählen Sie NOW (Jetzt) oder NEXT (Gleich) aus.
-  Wählt das Senderprogramm aus.
-  Vorherige/Nächste Seite.

Programmführer

1 YLE TV1 6/ Mär. (Mo) 15:09

| ALLE | 14:00 | 15:00 |
|-----------|-------------------|-------------------------------|
| 1 YLE TV1 | Keine Information | Kungskonsumente |
| 2 YLE TV2 | Keine Information | TV2: Farmen Keine Information |
| 4 TV.. | Keine Information | |
| 5 YLE FST | Keine Information | |
| 6 CNN | Keine Information | |
| 8 YLE24 | ... | Tänään otsikoissa |

TV/RAD Radio FAV Favoriten INFO Information Pr. ändern
 Modus Datum Zeitplan Aufnahmeliste

-  oder  Schaltet den EPG aus.
-  Wählt TV oder Radio aus.
-  Detailinformationen ein/aus.

EPG (ELECTRONIC PROGRAMME GUIDE – ELEKTRO-NISCHER PROGRAMMFÜHRER) (IM DIGITALMODUS)

Tastenfunktionen im Datumsänderungsmodus

GRÜN Schaltet den Datumseinstellungsmodus aus.

OK Wechselt zum gewählten Datum.

← → Wählt ein Datum aus.

↵ Schaltet den Datumseinstellungsmodus aus.

GUIDE oder **EXIT** Schaltet den EPG aus.

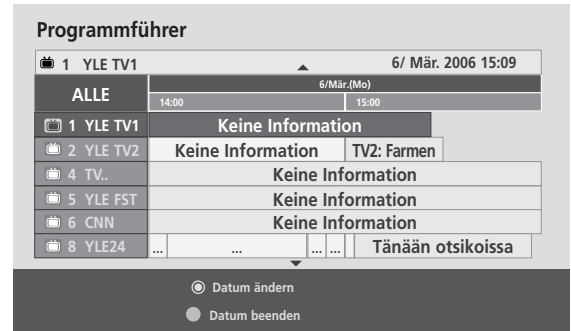

Tastenfunktionen bei Anzeige der erweiterten Beschreibung

↑ ↓ Text nach oben/unten.

GELB Aufrufen des Einstellungsmodus für eine Timer-Aufnahme/Erinnerung

INFO ⓘ Detailinformationen ein/aus.

GUIDE oder **EXIT** Schaltet den EPG aus.



EPG (ELECTRONIC PROGRAMME GUIDE – ELEKTRO- NISCHER PROGRAMMFÜHRER) (IM DIGITALMODUS)

Tastenfunktionen im Aufnahme-/Erinnerungsmodus

Es kann eine Start- oder Endzeit für eine Aufnahme festgelegt werden, zusammen mit einer Erinnerung für die Startzeit, wobei die Endzeit grau unterlegt wird.

- Diese Funktion ist nur verfügbar, wenn über ein SCART-Kabel an den DTV-OUT(AV2)-Anschluss ein Aufnahmegerät angeschlossen ist, das die Aufnahme über ein Steuersignal auf Pin 8 des SCART-Kabels initiiert.

 **GELB** Wechselt in den Fernsehprogrammmodus oder den Timer-Listenmodus.

 **OK** Speichert „Timer Record/Remind“ (Timer-Aufnahme/Erinnerung).

 Wählen Sie Typ, Programm, Datum oder Start-/Endzeit.

 Funktionseinstellung.

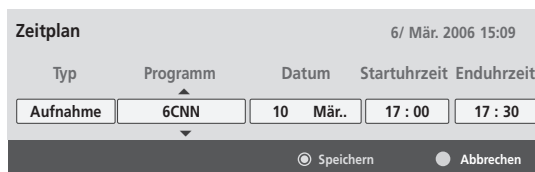



Tastenfunktionen während der Programmierung

Falls Die eine Liste mit Programmierungen erstellt haben, wird eine programmierte Sendung zur eingegebenen Zeit angezeigt, selbst wenn Sie gerade eine andere Sendung anschauen.

 **GELB** Einstellungsmodus zum Hinzufügen einer neuen manuellen Timer-Aufnahme.

 **GRÜN** Programmierungsmodus aufrufen.

 **ROT** Löschen Sie das ausgewählte Objekt.

 **BLAU** Wechselt in den Fernsehprogrammmodus.

 Programmierungen auswählen.

| Titel | Zeit | Datum | Programm |
|----------------------|-------|---------|-------------------|
| Battlestar Galactica | 23:15 | 6/ Mär. | DTV 06 BBC ONE |
| Criminal Minds | 12:45 | 6/ Mär. | DTV 11 Discovery |
| Grey's Anatomy 2 | 11:05 | 6/ Mär. | DTV 20 Bloom berg |
| 2007 Europe Football | 15:08 | 6/ Mär. | DTV 43 Cartoon... |
| Friends | 13:30 | 6/ Mär. | DTV 13 NBC |
| C.S.I. MIAMI | 21:00 | 6/ Mär. | DTV 42 ESPN |

BILDSTEUERUNG





BILDGRÖSSE (SEITENVERHÄLTNIS)

16:9, Nur suchen, Original, 4:3, 14:9 und Zoom, Kino-Zoom, **Volle Breite**.

Wenn über einen längeren Zeitraum ein stehendes Bild am Bildschirm angezeigt wird, kann sich dieses Bild auf dem Bildschirm einbrennen und sichtbar bleiben.

Sie können den vergrößerten Bildausschnitt über die Tasten ▲ ▼ anpassen.

Diese Funktion ist für folgende Signale verfügbar.

-   Wählen sie die option **Format**.
-   Wählen Sie das gewünschte Bildformat aus.

- Die Option Bildformat kann auch im Menü BILD eingestellt werden.
- Wählen Sie im Menü Seitenverhältnis für die Zoom-Einstellung entweder **14:9, Zoom und Kino Zoom**. Nach der Einstellung des Zooms wird das Q.Menu eingeblendet.

• 16:9 (Breitformat)

Genießen Sie das Kinoformat (bei Filmen im Bildformat 16:9) oder bei normalen TV-Programmen den 16:9-Modus. Dabei ist die 16:9-Bildschirmansicht mit der 4:3-Ansicht identisch, jedoch wird der Ausschnitt rechts und links vergrößert, so dass der 16:9-Bildschirm ganz ausgefüllt ist.



• 4:3

TDieses Bildformat entspricht dem "normalen" Fernsehbild mit einem Seitenverhältnis von 4:3.



BILDSTEUERUNG

- **Auto**

Wenn Ihr Fernsehgerät ein Breitbild-Signal empfängt, wird es automatisch an das Bildformat angepasst, das gesendet werden soll.

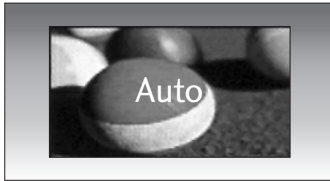

- **14:9**

Genießen Sie bei Filmen im Bildformat 14:9 oder bei normalen TV-programmen den 14:9-Modus. Der 14:9-Bildschirm zeigt den gleichen Bildschirmausschnitt, jedoch wird der 4:3-Bildschirm oben und unten sowie rechts und links vergrößert, so dass der 14:9-Bildschirm ganz ausgefüllt ist.



- **Zoom**

Durch folgende Auswahl wird das Bild ohne jegliche Veränderung gezeigt, wobei der gesamte Bildschirm ausgefüllt wird. Das Bild wird jedoch oben und unten abgeschnitten.



- **Kino-Zoom**

Wählen Sie die Option Kino-Zoom1, um das Bild horizontal zu strecken und vertikal abzuschneiden. Das Bildformat wird teilweise angepasst, so dass es auf dem gesamten Bildschirm angezeigt wird.



- **Passend**

Durch die folgende Auswahl wird eine optimale hochauflösende Bildqualität ohne jegliche Verluste erreicht.

Hinweis: Störungen des Originalbildes sind an den Rändern zu beobachten.

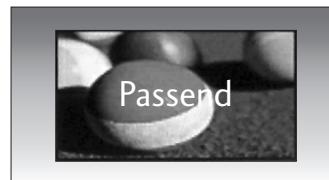

- **Volle Breite**

Wenn das Fernsehgerät ein Widescreen-Signal erhält, muss das Bild im nichtlinearen Seitenverhältnis horizontal oder vertikal angepasst werden, um den gesamten Bildschirm auszufüllen.

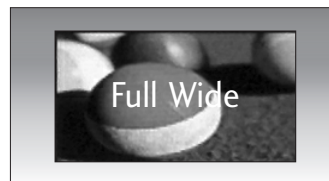

! HINWEIS

- ▶ Die Optionen **4:3**, **16:9** (Breitbild), **14:9**, **Zoom**, **Kino-Zoom** können nur im Component-Modus (unter 720p) und HDMI-Modus ausgewählt werden.
- ▶ Im RGB/DVI-Modus können nur die Bildformate 4:3 und 16:9 (Breitbild) eingestellt werden.
- ▶ Im DTV/HDMI-/Komponente-Modus (über 720p) ist die Funktion Nur suchen verfügbar.

BILDSTEUERUNG

AUTO BRIGHT (AUTOM. HELLIGKEIT)

In der Einstellung ON (EIN) wird die Helligkeit des Bildschirms je nach Beleuchtung in der Umgebung automatisch angepasst, um eine optimale Darstellung zu erreichen.

In der Einstellung ON (AUS) wird diese Funktion nicht genutzt.

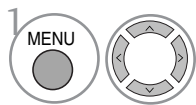
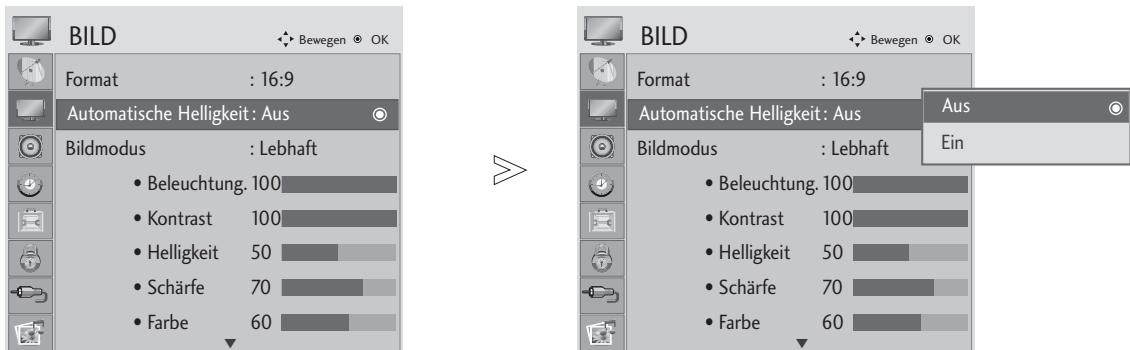

Wählen sie die option **BILD**.

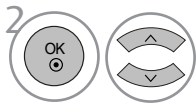

Wählen sie die option **Automatische Helligkeit**.

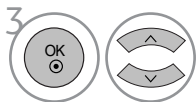

Wählen Sie entweder **Ein** oder **Aus**.

- Betätigen Sie die Taste MENU oder EXIT, um den Menübildschirm auszublenden.
- Betätigen Sie die Taste RETURN, um zum vorherigen Menübildschirm zurückzukehren.

BILDSTEUERUNG

VORKONFIGURIERTE BILDEINSTELLUNGEN

Voreingestellte Bildmodi

- Lebhaft** Kontrast, Farbe und Auflösung optimieren.
- Standard** Standard-Bildqualität.
- Kino** Bild beim Anschauen von Spielfilmen optimieren.
- Sport** Bild beim Anschauen von Sportsendungen optimieren.
- Spiel** Bild für Videospiele optimieren.

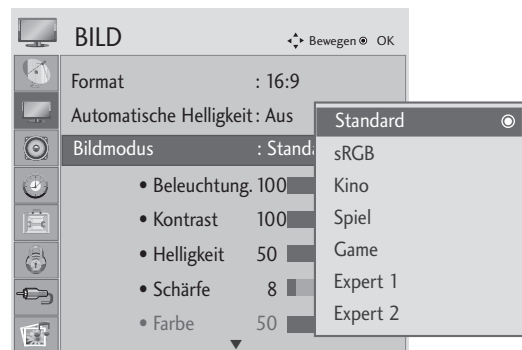
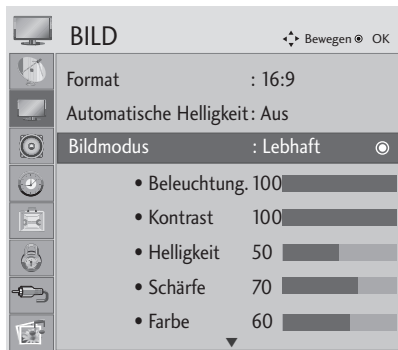

<RGB-, DVI-Modus>

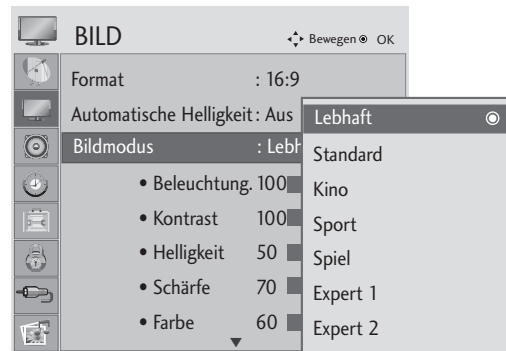

<Anderer Modus>

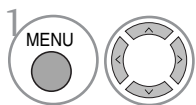

1 Wählen sie die option **BILD**.

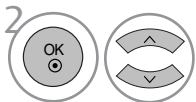

2 Wählen sie die option **Bildmodus**.

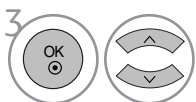

3 Die gewünschte Bildeinstellung vornehmen.

- Die Einstellungen im Menü Anzeigemodus wurden bereits für ein optimales Bild voreingestellt. Wählen Sie im Menü Anzeigemodus die Voreinstellungen, je nach Programmkategorie.
- Der Anzeigemodus kann ebenfalls im Q.Menu eingestellt werden.







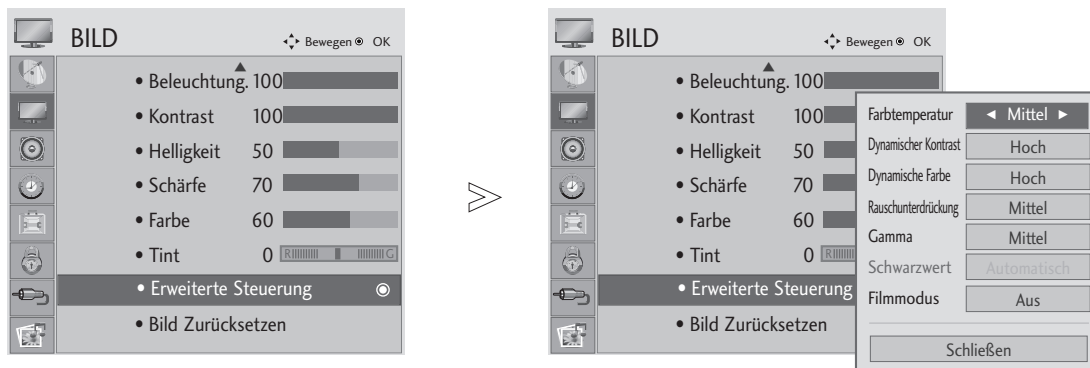

- Betätigen Sie die Taste MENU oder EXIT, um den Menübildschirm auszublenden.
- Betätigen Sie die Taste RETURN, um zum vorherigen Menübildschirm zurückzukehren.

BILDSTEUERUNG

Automatische Farbtonsteuerung (Warm (Warm)/Medium(Mittel)/Cool (Kühl))

Wählen Sie eine der drei automatischen Farbeinstellungen. In der Einstellung Warm werden warme Farben wie z. B. Rot verstärkt. In der Einstellung Kühl werden die Farben weniger kraftvoll und mit einem Blaustich angezeigt.



- 1   Wählen sie die option **BILD**.
- 2   Wählen sie die option **Erweiterte Steuerung**.
- 3   Wählen sie die option **Farbtemperatur**.
- 4   Wählen Sie entweder **Kalt**, **Mittel** oder **Warm**.

- Betätigen Sie die Taste MENU oder EXIT, um den Menübildschirm auszublenden.
- Betätigen Sie die Taste RETURN, um zum vorherigen Menübildschirm zurückzukehren.







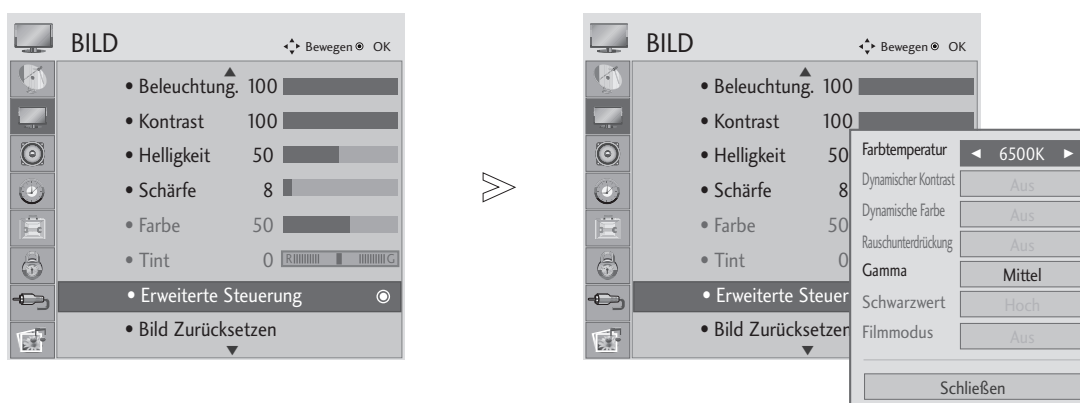

BILDSTEUERUNG

Automatische Farbtonsteuerung (9300K / 6500K) (Nur RGB-, DVI-Modus)

Das Menü Erweiterte Steuerung bleibt bei ausgewähltem sRGB-Anzeigemodus deaktiviert.

Wählen Sie eine der beiden automatischen Farbeinstellungen.



- 1   Wählen sie die option **BILD**.
- 2   Wählen sie die option **Erweiterte Steuerung**.
- 3   Wählen sie die option **Farbtemperatur**.
- 4   Wählen Sie entweder 6500K oder 9300K.

- Betätigen Sie die Taste MENU oder EXIT, um den Menübildschirm auszublenden.
- Betätigen Sie die Taste RETURN, um zum vorherigen Menübildschirm zurückzukehren.

BILDSTEUERUNG

MANUELLE BILDANPASSUNG

Option „User“ (Benutzer) unter „Picture Mode“ (Bildmodus)

- **Hintergrundbeleuchtung**
Einstellen der Leuchtdichte des LCD-Bildschirms.
- **Kontrast**
Stellt den Unterschied zwischen hellen und dunklen Bereichen ein.
- **Helligkeit**
Vergrößert oder verringert den Weißanteil in Ihrem Bild.
- **Schärfe**
Stellt die Schärfe der Konturen zwischen hellen und dunklen Bildbereichen ein. Je geringer der Wert, desto weicher das Bild.
- **Farbe**
Verändert die Intensität aller Farben.
- **Tint**
Stellt die Ausgewogenheit roter und grüner Farbtöne ein.

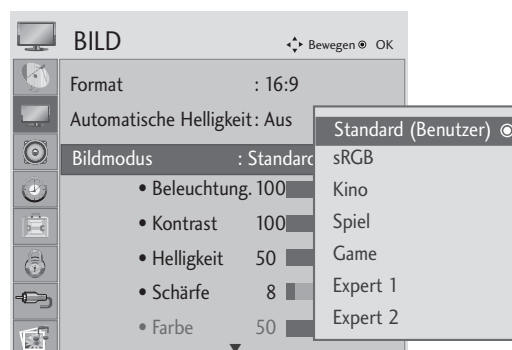

<RGB-, DVI-Modus>



<Anderer Modus>

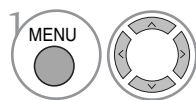

1 Wählen sie die option **BILD**.

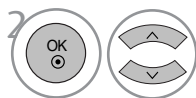

2 Wählen sie die option **Bildmodus**.

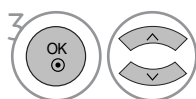

3 Die gewünschte Bildeinstellung vornehmen.

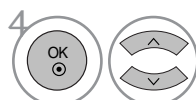

4 Wählen Sie die Option **Hintergrundbeleuchtung, Kontrast, Helligkeit, Schärfe, Colour** oder **Tint**.

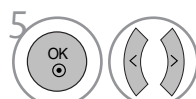

5 Nehmen Sie die jeweiligen Einstellungen vor.

- Betätigen Sie die Taste MENU oder EXIT, um den Menübildschirm auszublenden.
- Betätigen Sie die Taste RETURN, um zum vorherigen Menübildschirm zurückzukehren.

! HINWEIS

- ▶ Farbe, Bildschärfe und Farbton können im RGB- und DVI -Modus nicht eingestellt werden.
- ▶ Bei Auswahl von Experte 1/2 stehen die Optionen Hintergrundbeleuchtung, Kontrast, Helligkeit, H Schärfe, V Schärfe, Farbe und Farbton zur Verfügung.

BILDSTEUERUNG

BILDVERBESSERUNGSTECHNOLOGIE

Dynamischer Kontrast

Passt den Kontrast automatisch optimal an die Helligkeit an.

Dynamische Farbe

Passt Farben automatisch an, um Farben so wirklichkeitsnah wie möglich wiederzugeben.

Rauschunterdrückung

Bildfarben automatisch einstellen, um das Bild in möglichst naturgetreuen Farben darzustellen.

Gamma.

Bei einem hohen Gamma-Wert erscheint das Bild weißer, bei einem niedrigen Gamma-Wert erhöht sich der Bildkontrast.

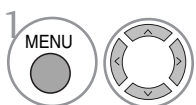
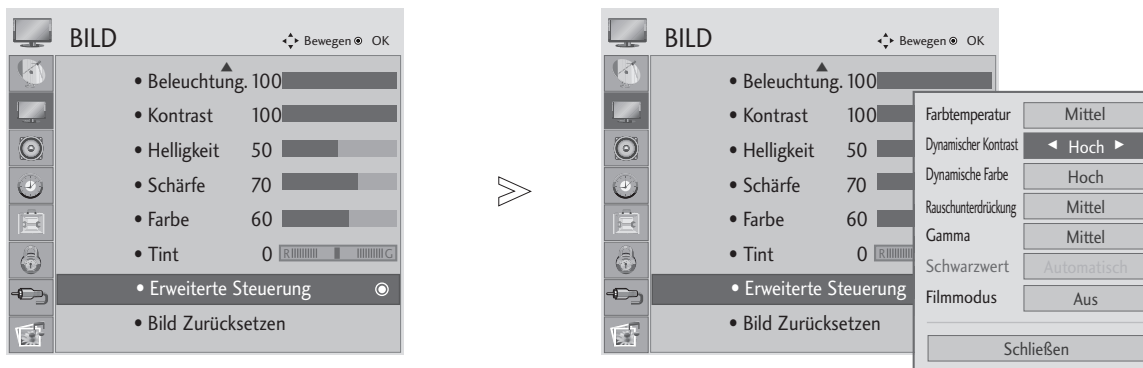

Wählen sie die option **BILD**.

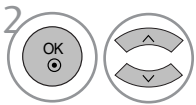

Wählen sie die option **Erweiterte Steuerung**.

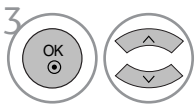

Wählen Sie die Option **Dynamischer Kontrast, Dynamische Farbe, Rauschunterdrückung** oder **Gamma**.

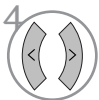

Wählen Sie eine gewünschte Quelle aus.

- Betätigen Sie die Taste MENU oder EXIT, um den Menübildschirm auszublenden.
- Betätigen Sie die Taste RETURN, um zum vorherigen Menübildschirm zurückzukehren.

BILDSTEUERUNG

ADVANCED - BLACK LEVEL (ERWEITERT - SCHWARZWERT)

Beim Anschauen eines Films kann die Bildqualität mit Hilfe dieser Funktion optimal eingestellt werden.

Diese Funktion ist in den folgenden Modi verfügbar: AV (NTSC-M), HDMI oder Komponente.

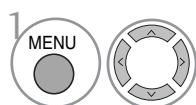
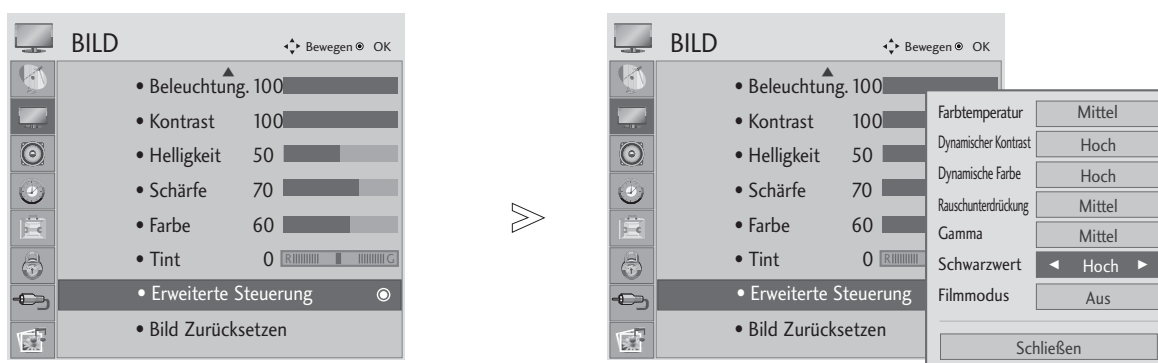

Wählen sie die option **BILD**.

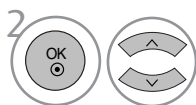

Wählen sie die option **Erweiterte Steuerung**.

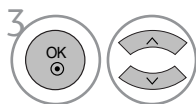

Wählen sie die option Schwarzwert.



Wählen Sie entweder **Tief** oder **Hoch**.

- **Tief** : Die Bildschirmhelligkeit wird verringert.
- **Hoch** : Die Bildschirmhelligkeit wird erhöht.

- Betätigen Sie die Taste MENU oder EXIT, um den Menübildschirm auszublenden.
- Betätigen Sie die Taste RETURN, um zum vorherigen Menübildschirm zurückzukehren.

! HINWEIS

- ▶ Falls die Eingabe nicht auf AV(NTSC-M), HDMI oder Component eingestellt ist, wird diese Funktion auf Auto eingestellt.
- ▶ In der Einstellung Auto können keine Einstellungen vorgenommen werden.
- ▶ **Auto** : Der Schwarzpegel des Bildes wird automatisch auf Hoch oder Niedrig eingestellt.

BILDSTEUERUNG

ERWEITERT - FILM-MODUS

Einstellung des Fernsehgerätes auf die optimale Bildqualität für Spielfilme.

Diese Funktion ist nur in den Modi TV, AV und Komponente 480i/576i/1080i.

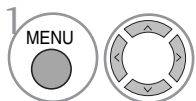
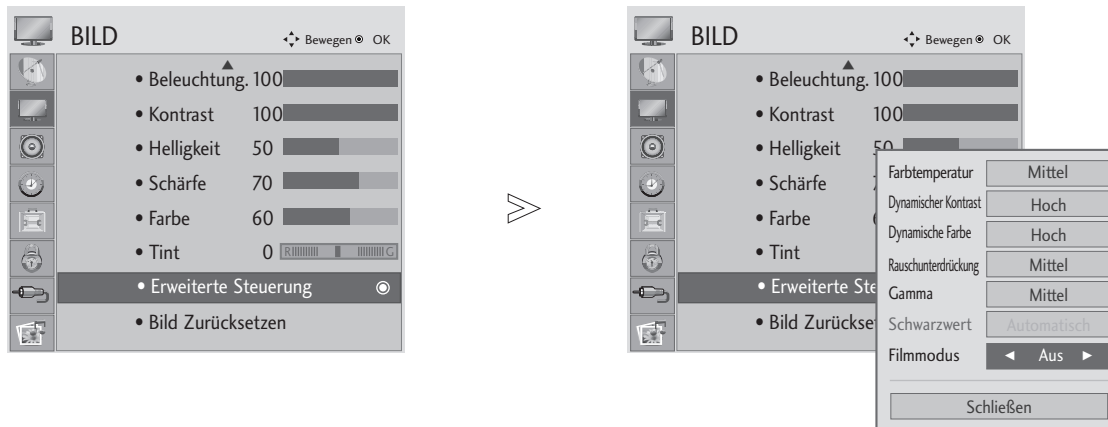

Wählen sie die option **BILD**.

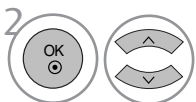

Wählen sie die option **Erweiterte Steuerung**.

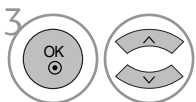

Wählen sie die option **Film Modus**.



Wählen Sie entweder Ein oder Aus.

- Betätigen Sie die Taste MENU oder EXIT, um den Menübildschirm auszublenden.
- Betätigen Sie die Taste RETURN, um zum vorherigen Menübildschirm zurückzukehren.









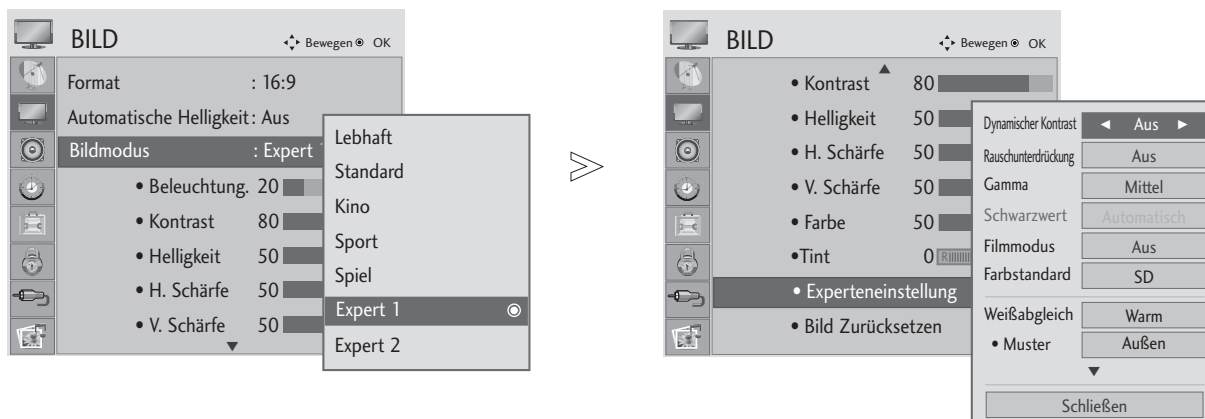

BILDSTEUERUNG

Experten-Bildeinstellung

Über die Zusatzkategorien Expert1 und Expert2 kann der Benutzer detaillierte Einstellungen für eine optimale Bildqualität vornehmen.

Diese Funktion dient zur detaillierten Feinabstimmung der Bildqualität besonderer Videos und bleibt bei normalen Videos u. U. ohne Auswirkung.



-   Wählen sie die option **BILD**.
-   Wählen sie die option **Bildmodus**.
-   Wählen Sie die Option **Expert1** oder **Expert2**.
-   Wählen Sie die **Experteneinstellungen**.
-   Gewünschte Quelle auswählen:
-  Nehmen Sie die jeweiligen Einstellungen vor.

- Betätigen Sie die Taste MENU oder EXIT, um den Menübildschirm auszublenden.
- Betätigen Sie die Taste RETURN, um zum vorherigen Menübildschirm zurückzukehren.

BILDSTEUERUNG

| | |
|--|---|
| <p>Dynamischer Kontrast (Aus/Tief/Hoch)</p> | <ul style="list-style-type: none"> ■ Einstellen des Kontrasts für die Bildschirmhelligkeit auf einen optimalen Wert. Dabei wird die Auflösung der Abstufung optimiert, indem helle Bereiche heller und dunkle Bereiche dunkler dargestellt werden. Diese Funktion wird als Kontrastdynamik bezeichnet und verbessert den Eindruck, der durch die Kontrasteinstellungen erreicht werden soll, indem das Bild gedimmt und über andere Eingangssignale angepasst wird. |
| <p>Rauschunterdrückung (Aus/Tief/Mittel/Hoch)</p> | <ul style="list-style-type: none"> ■ Verringern von Bildschirrauschen ohne Verringerung der Bildqualität. Diese Funktion dient ebenfalls zur Verringerung von Rekursivrauschen und MPEG-Rauschen (Mosquito/Block). |
| <p>Gamma (Tief/Mittel/Hoch)</p> | <ul style="list-style-type: none"> ■ Einstellen der Helligkeit dunkler Bereiche und mittlerer Graustufen des Bildes. <ul style="list-style-type: none"> • Tief : Dunkle und mittlere Graustufen des Bildes heller darstellen. • Mittel: Normale Darstellungswerte. • Hoch: Dunkle und mittlere Graustufen des Bildes dunkler darstellen. |
| <p>Schwarzwert (Tief/Hoch)</p> | <ul style="list-style-type: none"> • Tief :Die Bildschirmhelligkeit wird verringert. • Hoch: Die Bildschirmhelligkeit wird erhöht. • Auto : Der Schwarzpegel des Bildes wird automatisch auf Hoch oder Niedrig eingestellt. ■ Dunkle Bildschirmbereiche dunkler darstellen. <p>Einstellen des Schwarzpegels für den Bildschirm auf einen optimalen Wert. Diese Funktion ist in den folgenden Modi verfügbar: AV (NTSC-M), HDMI oder Komponente. Diese Funktion dient in den folgenden Betriebsarten zur Auswahl von "Tief" oder "Hoch": AV (NTSC-M), HDMI oder Component. Ansonsten wird der Wert für "Schwarzpegel" auf "Autom." eingestellt.</p> |
| <p>Filmmodus (Ein/Aus)</p> | <ul style="list-style-type: none"> ■ Video-Clip-Aufnahme in natürlicher darstellen. Diese Funktion ist nur in den Modi TV, AV und Komponente 480i/576i/1080i. |
| <p>Farbstandard (SD/HD)</p> | <ul style="list-style-type: none"> ■ Wählen Sie die internationale Norm für den Farbbereich, der bei Auswahl des Standard-Farbbereichs übernommen <ul style="list-style-type: none"> • SD: Erhöhen der Farbgenauigkeit durch Einstellen des Ausgangsbildes auf die EBU-Norm (European Sendung Union) für Farbkoordinaten • HD: Erhöhen der Farbgenauigkeit durch Einstellen des Ausgangsbildes auf die Norm ITU.BT-709 (High Definition Signal International Colour Coordinate Standard). |
| <p>Weißabgleich (Mittel/Warm/Kalt)</p> | <ul style="list-style-type: none"> ■ Weißabgleich (Mittel/Warm/Kalt) <ul style="list-style-type: none"> • Einstellen des Weißabgleichs. ■ Muster (Integriert/Zusatzgerät) <ul style="list-style-type: none"> • Festlegen, ob der Weißabgleich mit Hilfe des integrierten Musters oder des Musters eines Zusatzgerätes eingestellt werden soll. ■ Rotverstärkung/Grünverstärkung/Blauverstärkung <ul style="list-style-type: none"> • Einstellen des Weißabgleichs mit hoher Stufe. ■ Rotversatz/Grünversatz/Blauversatz <ul style="list-style-type: none"> • Einstellen des Weißabgleichs mit geringer Stufe. |
| <p>Farbmanagement</p> | <ul style="list-style-type: none"> ■ Farbe (Rot/Grün/Blau/Gelb/Cyan/Magenta) <ul style="list-style-type: none"> • Einstellen der Farbsättigung nach Bereich. ■ Farbton (Rot/Grün/Blau/Gelb/Cyan/Magenta) <ul style="list-style-type: none"> • Einstellen des Farbtons nach Bereich. |

BILDSTEUERUNG

BILD ZURÜCKSETZEN

Sämtliche Einstellungen des ausgewählten Anzeigemodus auf die Werkseinstellungen zurücksetzen.

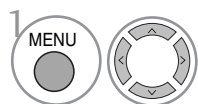
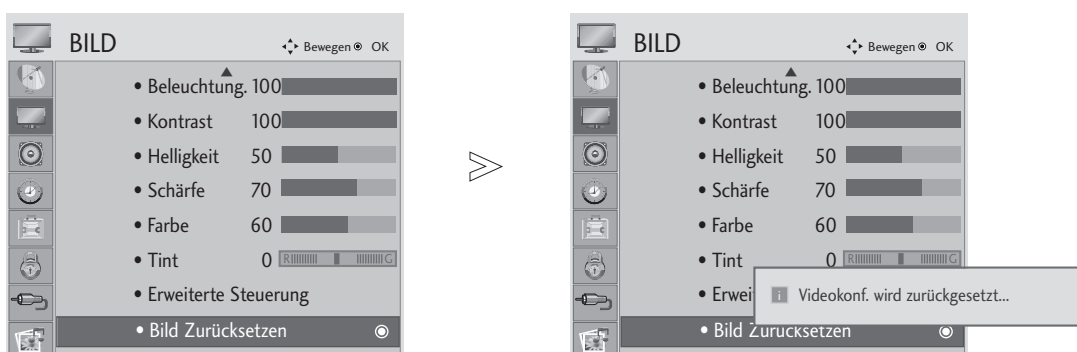

Wählen sie die option **BILD**.

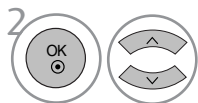

Wählen sie die option **Bild Zurücksetzen** .



Die Einstellungswerte zurücksetzen.

- Betätigen Sie die Taste MENU oder EXIT, um den Menübildschirm auszublenden.
- Betätigen Sie die Taste RETURN, um zum vorherigen Menübildschirm zurückzukehren.

BILDSTEUERUNG

Auflösung einstellen

Um ein normales Bild anzuzeigen, passen Sie die Auflösung des RGB-Modus und des PC-Modus aneinander an.

Diese Funktion ist in den folgenden Modi verfügbar: RGB[PC].



The main menu 'BILD' shows various settings: Kontrast (100), Helligkeit (50), Schärfe (8), Farbe (50), Tint (0), and options for 'Erweiterte Steuerung' and 'Bild Zurücksetzen'. The 'Anzeige' option is highlighted at the bottom.

Four sub-menus for 'ANZEIGE' (Display) are shown, each with a title and a resolution range:

- <M1962D : 768>**: Auflösung 1024 x 768, 1280 x 768, 1360 x 768 (checked), 1366 x 768.
- <M2062D/M2262D/M2362D/M2762D : 768>**: Auflösung 1024 x 768, 1280 x 768 (checked), 1360 x 768, 1366 x 768.
- <M2262D/M2362D/M2762D : 1050>**: Auflösung 1400 x 1050, 1680 x 1050 (checked).
- <M2062D/M2262D/M2362D/M2762D : 900>**: Auflösung 1280 x 960, 1400 x 900 (checked), 1600 x 900.

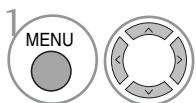

Wählen sie die option **BILD**.

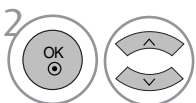

Wählen sie die option **ANZEIGE**.

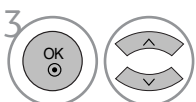

Wählen sie die option **Auflösung**.

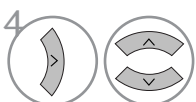

Stellen Sie die gewünschte Auflösung ein.

- Betätigen Sie die Taste MENU oder EXIT, um den Menübildschirm auszublenden.
- Betätigen Sie die Taste RETURN, um zum vorherigen Menübildschirm zurückzukehren.

BILDSTEUERUNG

EINRICHTEN DES BILDSCHIRMS FÜR PC-MODUS

Automatische Anpassung (nur im modus RGB [PC])



Automatische Einstellung der Bildlage und Verbesserung der Bildstabilität. Sollte das Bild nach dieser Einstellung nicht störungsfrei angezeigt werden, handelt es sich nicht um einen Gerätedefekt, es müssen jedoch weitere Einstellungen vorgenommen werden.

Auto-Konfigurieren

Über diese Funktion stellen Sie Bildposition, Clock und Phase automatisch ein. Das angezeigte Bild ist bei der automatischen Konfiguration für einige Sekunden instabil.

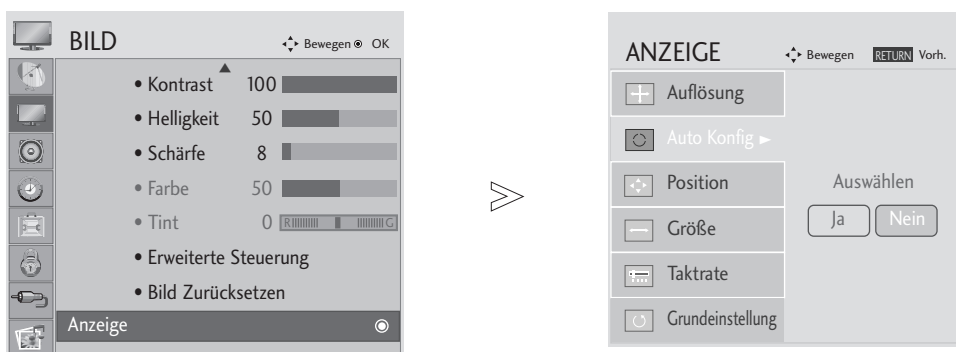
1. OSD verwenden



- 1   Wählen sie die option **BILD**.
- 2   Wählen sie die option **ANZEIGE**.
- 3   Wählen sie die option **Auto Config**.
- 4   Wählen Sie die Option **Ja**.
- 5  Führen Sie die Option **Auto Config**. aus.

- Wenn die Bildposition auch jetzt nicht korrekt ist, starten Sie die automatische Anpassung erneut.
- Sollte das Bild nach der automatischen Einstellung im RGB (PC)-Modus weiter angepasst werden, können Bildlage, Größe und Taktrate manuell eingestellt werden.

- Betätigen Sie die Taste MENU oder EXIT, um den Menübildschirm auszublenden.
- Betätigen Sie die Taste RETURN, um zum vorherigen Menübildschirm zurückzukehren.

BILDSTEUERUNG

2. OK verwenden (Fernbedienung oder Steuerungstaste)

Diese Funktion ist nur bei RGB-Signalen möglich.

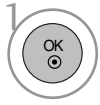

Drücken Sie auf OK.

Auto Konfig. ► OK

- Um die Einstellungen nicht automatisch vorzunehmen, drücken Sie nicht auf OK ●

<M1962D>



Drücken Sie auf OK.

Automatischer Abgleich erfolgt

<Auflösung 1360 x 768>



Automatischer Abgleich erfolgt.
Stellen Sie die
Auflösung auf 1360 x 768 ein.

<Weitere Auflösungen>

<M2062D>



Drücken Sie auf OK.

Automatischer Abgleich erfolgt

<Auflösung 1600 x 900>



Automatischer Abgleich erfolgt.
Stellen Sie die
Auflösung auf 1600 x 900 ein.

<Weitere Auflösungen>

<M2262D/M2362D/M2762D>



Drücken Sie auf OK.

Automatischer Abgleich erfolgt

<Auflösung 1920 x 1080>



Automatischer Abgleich erfolgt.
Stellen Sie die
Auflösung auf 1920 x 1080 ein.

<Weitere Auflösungen>

BILDSTEUERUNG

Position, Größe und Phase des Bildes anpassen

Falls das Bild nach der automatischen Einstellung nicht deutlich angezeigt wird und insbesondere die Textzeichen zittern, muss die Bildschirmphase manuell korrigiert werden.

Diese Funktion ist in den folgenden Modi verfügbar: RGB[PC].

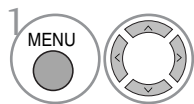
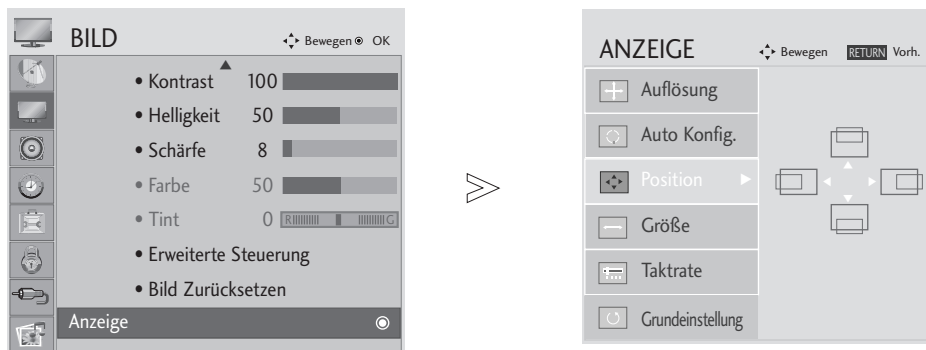

Wählen sie die option **BILD**.

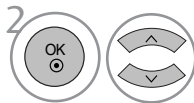

Wählen sie die option **ANZEIGE**.

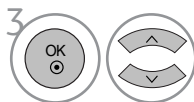

Wählen Sie entweder **Position**, **Größe** oder **Taktrate**.

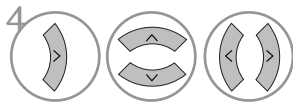

Nehmen Sie die jeweiligen Einstellungen vor.

- Betätigen Sie die Taste MENU oder EXIT, um den Menübildschirm auszublenden.
- Betätigen Sie die Taste RETURN, um zum vorherigen Menübildschirm zurückzukehren.









BILDSTEUERUNG

Bildschirm zurücksetzen

Bildlage, Größe und Taktrate auf die Werkseinstellungen zurücksetzen.

Diese Funktion steht in folgenden Betriebsarten zur Verfügung: RGB[PC].



- 1   Wählen Sie die Option **BILD**.
- 2   Wählen Sie die Option **ANZEIGE**.
- 3   Wählen Sie die Option **Grundeinstellung**.
- 4   Wählen Sie die Option Ja.
- 5  Führen Sie die Option Reset aus.

- Betätigen Sie die Taste MENU oder EXIT, um den Menübildschirm auszublenden.
- Betätigen Sie die Taste RETURN, um zum vorherigen Menübildschirm zurückzukehren.

TON- & SPRACHSTEUERUNG

AUTOMATISCHE LAUTSTÄRKEANPASSUNG

Über „Auto Volume“ (Automatische Lautstärkeanpassung) wird automatisch eine gleichmäßige Lautstärke auch bei Programmwechsel eingestellt.

Da sich die Signale der einzelnen Sender unterscheiden, muss die Lautstärke u. U. bei jedem Umschalten des Programms angepasst werden. Diese Funktion ermöglicht es, automatisch eine gleichmäßige Lautstärke für alle Sender einzustellen.

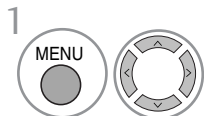
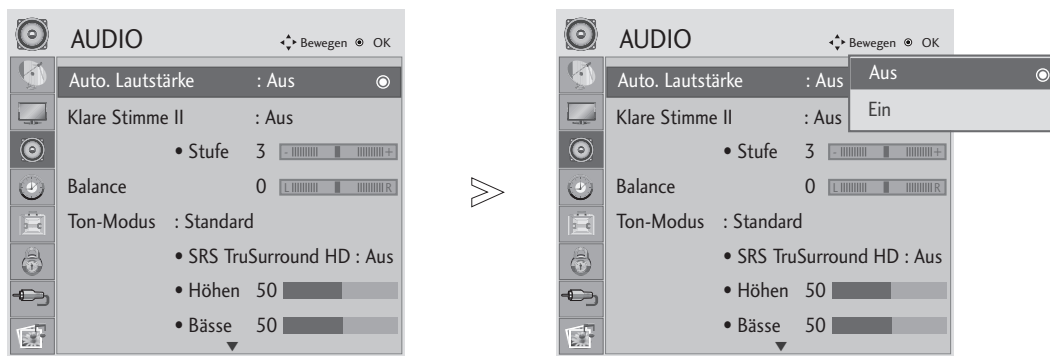

Wählen sie die option **AUDIO**.



Wählen sie die option **Auto. Lautstärke**.



Wählen Sie entweder **Ein** oder **Aus**.

- Betätigen Sie die Taste MENU oder EXIT, um den Menübildschirm auszublenden.
- Betätigen Sie die Taste RETURN, um zum vorherigen Menübildschirm zurückzukehren.

TON- & SPRACHSTEUERUNG

CLEAR VOICE II AUSWÄHLEN.

Durch Filterung des menschlichen Klangbereichs aus den übrigen Klangbereichen sind menschliche Stimmen deutlicher zu hören.

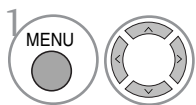
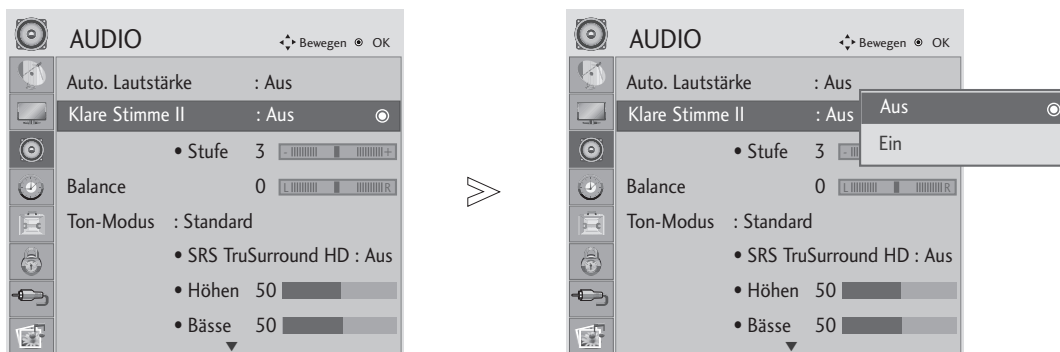

Wählen sie die option **AUDIO**.

• Es kann eine Stufe von '-6' bis '+6' gewählt werden.

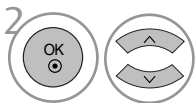

Wählen sie die option **Klare Stimme II**.

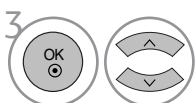

Wählen Sie entweder **Ein** oder **Aus**.

Bei aktivierter Option Clear Voice II,

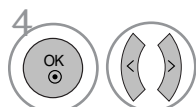

Gewünschten Wert auswählen.

- Betätigen Sie die Taste MENU oder EXIT, um den Menübildschirm auszublenden.
- Betätigen Sie die Taste RETURN, um zum vorherigen Menübildschirm zurückzukehren.

TON- & SPRACHSTEUERUNG

BALANCE

Sie können die Balance der Lautsprecher auf die von Ihnen bevorzugten Werte einstellen.

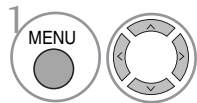
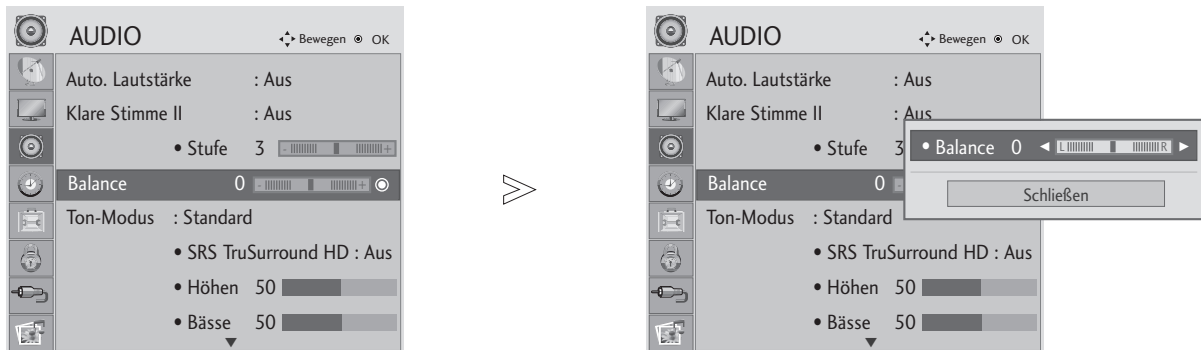

Wählen sie die option **AUDIO**.

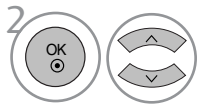

Wählen sie die option **Balance**.

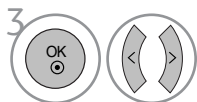

Nehmen Sie die jeweiligen Einstellungen vor.

- Betätigen Sie die Taste MENU oder EXIT, um den Menübildschirm auszublenden.
- Betätigen Sie die Taste RETURN, um zum vorherigen Menübildschirm zurückzukehren.

TON- & SPRACHSTEUERUNG

VORKONFIGURIERTE TONEINSTELLUNGEN - SOUND MODE (TON-MODUS)

Bei Auswahl von Experte 1/2 stehen die Optionen Hintergrundbeleuchtung, Kontrast, Helligkeit, H Schärfe, V Schärfe, Farbe und Farbton zur Verfügung.

Mit Hilfe der Klangmodus-Funktion wird ohne besondere Einstellungen eine optimale Klangqualität erreicht, da das Fernsehgerät die geeigneten Klangoptionen je nach Programminhalt automatisch einstellt.

Die Optionen **Standard**, **Musik**, **Kino**, **Sport** und **Spiel** sind werkseitig für eine optimale Tonqualität eingestellt.

- Standard** Standard-Klangqualität.
Musik Klang zum Musik hören optimieren.
Kino Klang zum Anschauen von Spielfilmen optimieren.
Sport Klang zum Anschauen von Sportsendungen optimieren.
Spiel Klang für Videospiele optimieren.

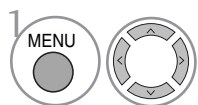
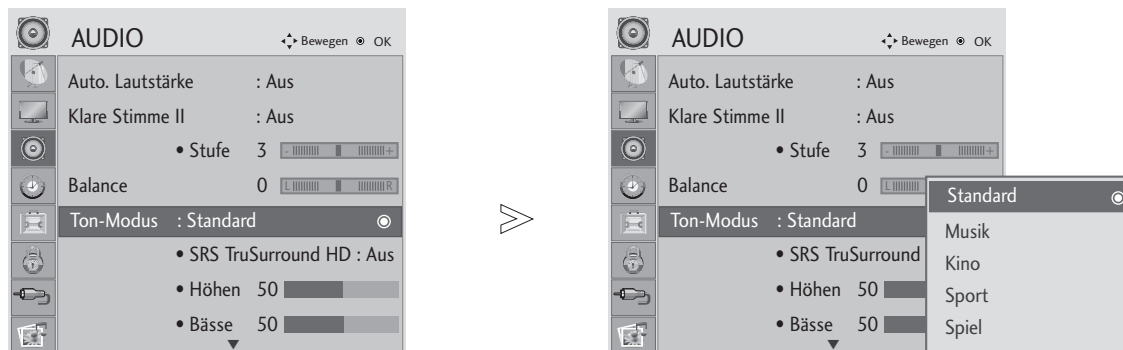

Wählen sie die option **AUDIO**.

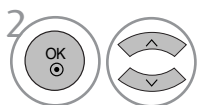

Wählen sie die option **Ton-Modus**.

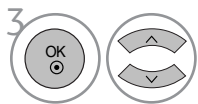

Wählen Sie die Option **Standard, Musik, Kino, Sport** oder **Spiel**.

• Der Klangmodus kann ebenfalls im **Q.Menu** eingestellt werden.

- Betätigen Sie die Taste MENU oder EXIT, um den Menübildschirm auszublenden.
- Betätigen Sie die Taste RETURN, um zum vorherigen Menübildschirm zurückzukehren.

TON- & SPRACHSTEUERUNG

TONEINSTELLUNG - OPTION „USER“ (BENUTZER)

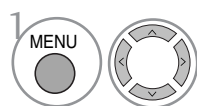
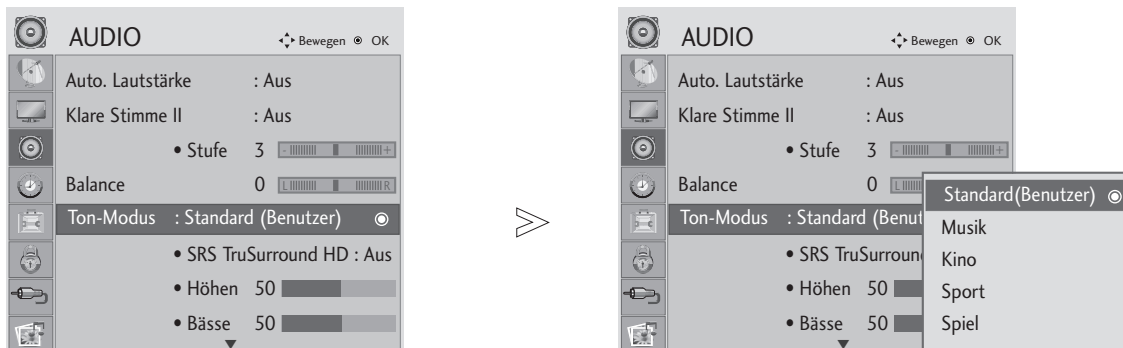

Wählen sie die option **AUDIO**.

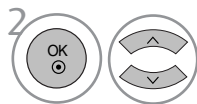

Wählen sie die option **Ton-Modus**.

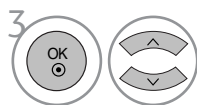

Wählen sie die option **Standard, Musik, Kino, Sport** oder **Spiel**.

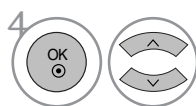

Wählen Sie ein Frequenzband.

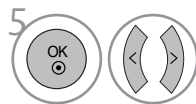

Stellen Sie den gewünschten Klangpegel ein.

SRS TRUSURROUND HD

Wählen Sie diese Option für einen realistischen Klang.

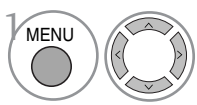

Wählen sie die option **AUDIO**.

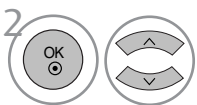

Wählen sie die option **SRS TruSurround HD**.

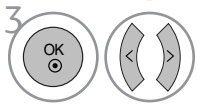

Wählen Sie entweder **Ein** oder **Aus**.

- **SRS TruSurround HD** : TruSurround HD ist eine patentierte SRS-Technologie, mit dessen Hilfe 5.1-Mehrkanalprogramme über zwei Lautsprecher wiedergegeben werden können.
- In der Einstellung 'Ein' für die Option SRS TruSurround HD werden die Höhen und Bässe fest auf den Wert 50 voreingestellt.

- Betätigen Sie die Taste MENU oder EXIT, um den Menübildschirm auszublenden.
- Betätigen Sie die Taste RETURN, um zum vorherigen Menübildschirm zurückzukehren.



sind Markenzeichen von SRS Labs, Inc.



Die Technologien TruSurround HD wurden mit Genehmigung von SRS Labs, Inc. integriert.

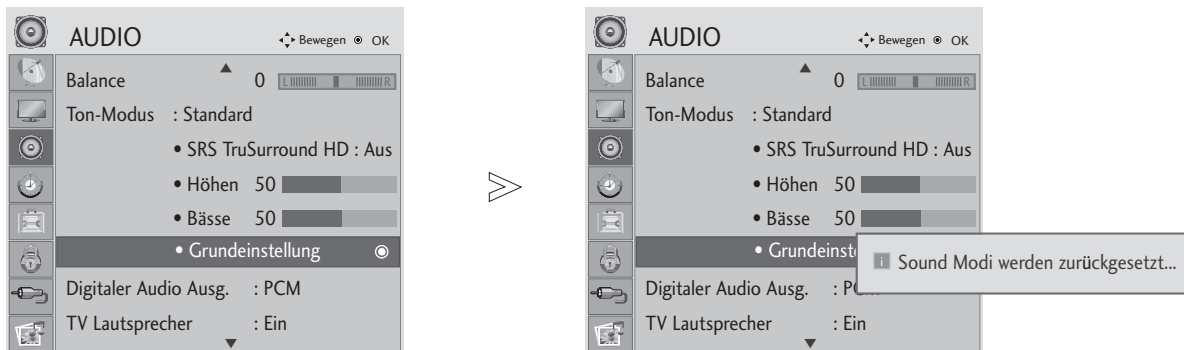

TON- & SPRACHSTEUERUNG

TONEINSTELLUNGEN ZURÜCKSETZEN

Sämtliche Einstellungen des Auswahl Klangmodus auf die Werkseinstellungen zurücksetzen.



1   Wählen sie die option **AUDIO**.

2   Wählen sie die option **Grundeinstellung**.

3  Die Einstellungswerte zurücksetzen.

- Betätigen Sie die Taste MENU oder EXIT, um den Menübildschirm auszublenden.
- Betätigen Sie die Taste RETURN, um zum vorherigen Menübildschirm zurückzukehren.

TON- & SPRACHSTEUERUNG

DIGITALEN AUDIOAUSGANG AUSWÄHLEN

Mit dieser Funktion können Sie Ihren bevorzugten Digital-Audio-Ausgabemodus wählen.

Das Fernsehgerät kann Dolby Digital nur für Kanäle ausgeben, die ein Dolby-Digital-Signal übertragen.

Falls eine Sendung in Dolby Digital ausgestrahlt wird und Sie im Menü Digitaler Audioausgang die Einstellung Autom. auswählen, wird der SPDIF-Ausgang (Sony Philips Digital InterFace) auf Dolby Digital eingestellt.

Falls eine Sendung nicht in Dolby Digital ausgestrahlt wird und im Menü Digitaler Audioausgang die Einstellung Autom. ausgewählt wurde, wird der SPDIF-Ausgang auf PCM (Pulscode-Modulation) eingestellt.

Wenn Sie für einen Kanal, der ein Dolby-Digital-Signal ausstrahlt, Autom. und „Audiosprache“ (Audio Sprache) auswählen, wird nur das Dolby-Digital-Signal wiedergegeben.

Falls der Konverter für die Samplingrate auf diesem Chip die Frequenzen 44,1 bis 48 kHz nicht unterstützt, sollten Programme bei der Digitalausgabe stets als Stereo-PCM ausgegeben werden.

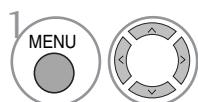
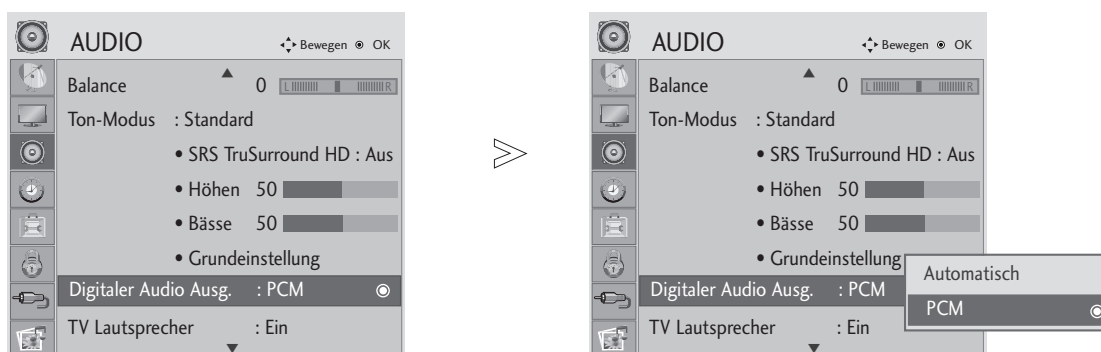

Wählen sie die option **AUDIO**.

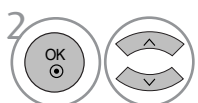

Wählen Sie die Option **Digitaler Audio Ausg.**

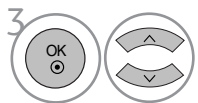

Wählen Sie die Option **Automatisch** oder **PCM**.



Hergestellt mit Genehmigung von Dolby Laboratories. "Dolby" und das Doppel-D- Symbol sind Markenzeichen von Dolby Laboratories.

- Bestimmte DVD-Player können im HDMI-Modus ausschließlich SPDIF-Ton ausgeben. Stellen Sie in diesem Fall den digitalen Audioausgang des DVD-Players auf PCM ein.

- Betätigen Sie die Taste MENU oder EXIT, um den Menübildschirm auszublenden.
- Betätigen Sie die Taste RETURN, um zum vorherigen Menübildschirm zurückzukehren.

TON- & SPRACHSTEUERUNG

FERNSEHLAUTSPRECHER EIN/AUSSCHALTEN

Der Klangpegel lässt sich für die integrierten Lautsprecher anpassen.

In der Betriebsart COMPONENT und AV3 ist der Ton über die Fernsehlautsprecher auch dann zu hören, wenn kein Videosignal vorhanden ist.

Falls Sie eine Hi-Fi-Anlage anschließen wollen, schalten Sie die integrierten Fernsehlautsprecher aus.

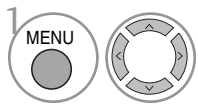
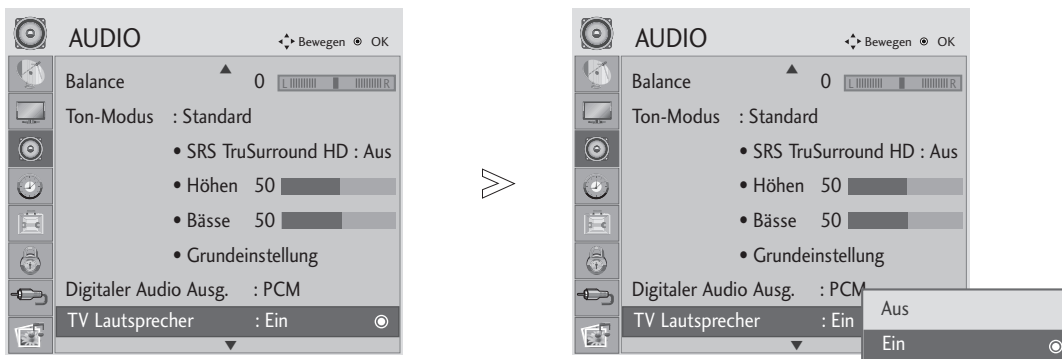

Wählen sie die option **AUDIO**.

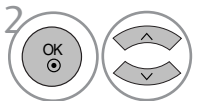

Wählen Sie die Option **TV Lautsprecher**.

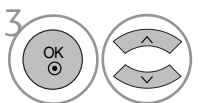

Wählen Sie **Ein** oder **Aus**.

- Betätigen Sie die Taste MENU oder EXIT, um den Menübildschirm auszublenden.
- Betätigen Sie die Taste RETURN, um zum vorherigen Menübildschirm zurückzukehren.

TON- & SPRACHSTEUERUNG

AUDIO-BESCHREIBUNG(NUR IM DIGITALMODUS)

Mit Hilfe dieser Funktion für sehbehinderte Personen sind zusätzlich zum normalen Fernsehton weitere gesprochene Beschreibungen des aktuellen Fernsehprogramms zu hören.

Wenn die Funktion für gesprochene Beschreibungen aktiviert ist, sind diese nur dann zu hören, wenn der eingestellte Sender diese zusätzlich zum normalen Programmtton ausstrahlt.

Bei den Haupt-Tonspuren AAC oder Dolby Digital Plus Audio sind keine Sprachbeschreibungen zu hören.

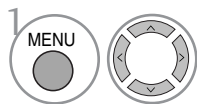
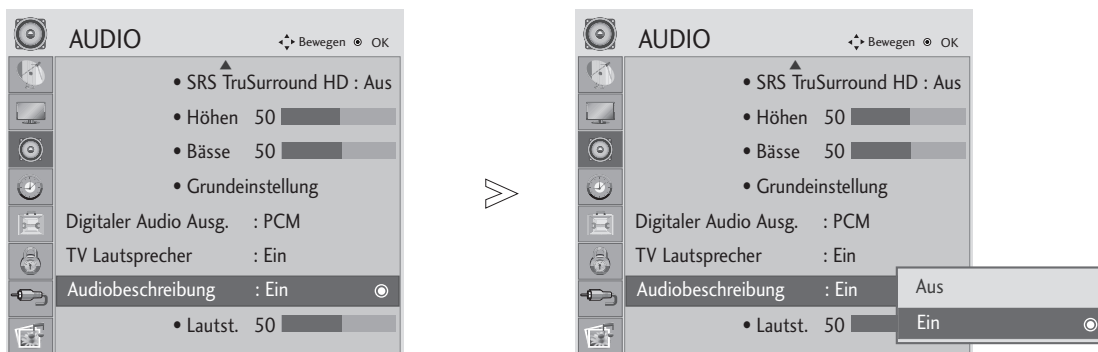

Wählen sie die option **AUDIO**.

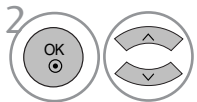

Audio Description auswählen.

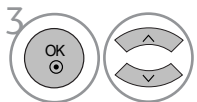

Wählen Sie **Ein** oder **Aus**.

Bei Auswahl von Audio-Beschreibung,

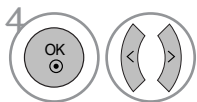

Gewünschte Lautstärke einstellen.

- Betätigen Sie die Taste MENU oder EXIT, um den Menübildschirm auszublenden.
- Betätigen Sie die Taste RETURN, um zum vorherigen Menübildschirm zurückzukehren.

TON- & SPRACHSTEUERUNG

I/II

Stereo / Zweikanalton (nur im Analogmodus)

Wenn ein Programm ausgewählt wird, werden die Toninformationen des Senders zusammen mit der Programmnummer und dem Sendernamen angezeigt.



Wählen Sie die Option
Tonausgabe.

| Übertragung | Bildschirmanzeige |
|--------------|----------------------------|
| Mono | MONO |
| Stereo | STEREO |
| Zweikanalton | DUAL I, DUAL II, DUAL I+II |

■ Von Stereo auf Mono umschalten

Bei einem schlechtem Stereo-Empfang können Sie nach Mono umschalten. Beim Mono-Empfang wird der Tonempfang verbessert.

■ Sprachauswahl bei Zweikanalton-Übertragungen

Falls eine Sendung zweisprachig ausgestrahlt wird (Zweikanalton) können Sie zwischen DUAL I, DUAL II und DUAL I+II wählen.

DUAL I Die deutsche Sprachfassung ist über beide Lautsprecher zu hören.

DUAL II Eine zweite (oft die Original-) Sprachfassung ist über beide Lautsprecher zu hören.

DUAL I+II Beide Fassungen sind getrennt (links/rechts) zu hören.

TON- & SPRACHSTEUERUNG

NICAM-Empfang (nur im Analogmodus)

Wenn Ihr Gerät mit einem **NICAM**-Empfänger ausgestattet ist, können Sie den qualitativ hochwertigen digitalen **NICAM**-Klang (=Near Instantaneous Companding Audio Multiplex) empfangen.

Je nach Art der Senderübertragung besteht die Möglichkeit, das Tonsignal mit der Taste **I/II** folgendermaßen einzustellen:

-
- 1 Bei **NICAM-Mono**-Empfang wählen Sie **NICAM MONO** oder **FM MONO**.

 - 2 Bei **NICAM-Stereo**-Empfang wählen Sie **NICAM STEREO** oder **FM MONO**.
Wenn das Stereo-Signal zu schwach ist, schalten Sie auf **FM MONO** um.

 - 3 Bei **NICAM-Zweikanalton**-Empfang wählen Sie **NICAM DUAL I**, **NICAM DUAL II** oder **NICAM DUAL I+II** oder **FM MONO**.
-

Tonwiedergabe einstellen

“In den Betriebsarten **AV**, **COMPONENT**, **RGB**, **HDMI** und **DVI**” kann die Tonausgabe über die linken und rechten Lautsprecher eingestellt werden.

Betätigen Sie wiederholt die Taste **I/II**, um die Art der Tonwiedergabe einzustellen.

L+R: Sie hören den linken Kanal über den linken Lautsprecher, den rechten Kanal über den rechten Lautsprecher.

L+L: Sie hören den linken Kanal über den linken und rechten Lautsprecher.

R+R: Sie hören den rechten Kanal über den linken und rechten Lautsprecher.

ZEITEINSTELLUNG

EINSTELLUNG FÜR ZEIT

Die Uhrzeit wird bei einem digitalen Sendersignal automatisch eingestellt. (Die Uhr kann nur manuell eingestellt werden, wenn kein DTV-Signal empfangen wird.)

Sie müssen die Uhrzeit korrekt einstellen, bevor Sie die Ein-/ Ausschalt-Zeit-Funktion aus-führen.

Wenn Sie einen Ort in einer Zeitzone auswählen, wird die TV-Zeit basierend auf der Zeitzone und GMT (Greenwich Mean Time) über ein Rundfunksignal berechnet. Die Zeit wird über ein digitales Signal eingestellt.

Die eingestellte Uhrzeit kann im DTV-Betrieb nicht geändert werden, die Uhrzeit kann jedoch durch Auswahl einer anderen Zeitzone um jeweils eine Stunde geändert werden.

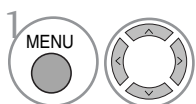

Wählen sie die option **ZEIT**.

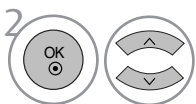

Wählen sie die option **Uhr**.

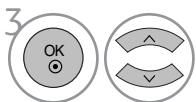

Wählen Sie die Option Jahr, Datum oder Uhrzeit.



Stellen Sie Jahr, Datum und Uhrzeit ein.

- Betätigen Sie die Taste MENU oder EXIT, um den Menübildschirm auszublenden.
- Betätigen Sie die Taste RETURN, um zum vorherigen Menübildschirm zurückzukehren.

ZEITEINSTELLUNG

AUTOMATISCHE TIMER-EINSTELLUNG EIN/AUS









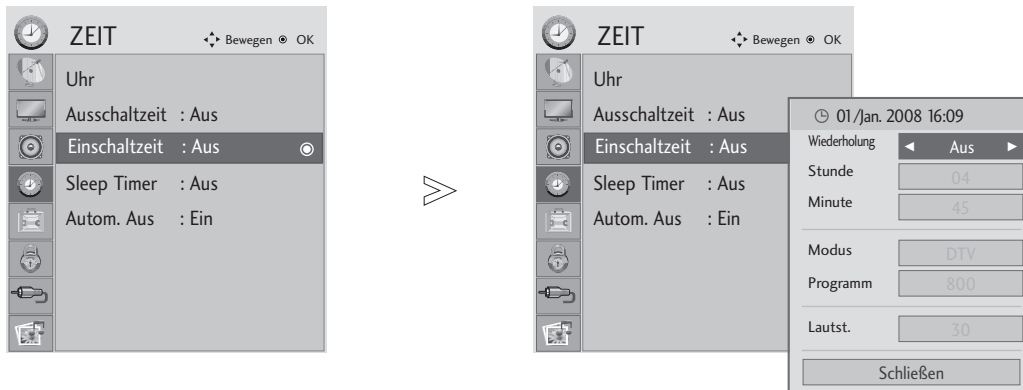



Zur festgelegten Ausschaltzeit wechselt der Fernseher automatisch in den Bereitschaftsmodus.







Falls zwei Stunden nach dem automatischen Einschalten des Gerätes zur angegebenen Einschaltzeit keine Taste gedrückt wird, wechselt das Gerät automatisch in den Bereitschaftsmodus.

Bei gleicher Aus- und Einschaltzeit hat die Ausschaltzeit Vorrang.

Für die Einschaltfunktion muss sich das Gerät im Bereitschaftsmodus befinden.

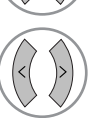

- 1   Wählen sie die option **ZEIT**.
- 2   Wählen Sie die Option **Ausschaltzeit** oder **Einschaltzeit**.
- 3   Wählen sie die option **Wiederholung**.
- 4   Wählen Sie die Option **Aus, Einmal, Täglich, Mo. ~ Fr., Mo. ~ Sa., Sa. ~ So. oder So..**
- 5   Stellen Sie die Stunde ein.
- 6   Stellen Sie die Minute ein.

- Zum Abschalten der **Ein-/Ausschalt-Zeit**-Funktion betätigen Sie die Taste **Aus** auszuwählen.
 - Nur für die Funktion **Einschaltzeit**.
- 1   Wählen sie die option **Modus**.
 - 2  Wählen sie die option **TV, DTV, Radio, AV1, AV2, AV3, Komponente, RGB, HDMI1, HDMI2, HDMI3 oder DVI**
 - 3   Stellen Sie das Programm ein.
 - 4   Stellen Sie die Lautstärke beim Einschalten ein.

- Betätigen Sie die Taste MENU oder EXIT, um den Menübildschirm auszublenden.
- Betätigen Sie die Taste RETURN, um zum vorherigen Menübildschirm zurückzukehren.

ZEITEINSTELLUNG

AUTOMATISCHES AUSSCHALTEN

Falls nach dem Einschalten des Fernsehers kein Eingangssignal vorhanden ist, schaltet sich das Gerät 15 Minuten automatisch ab.

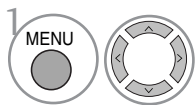
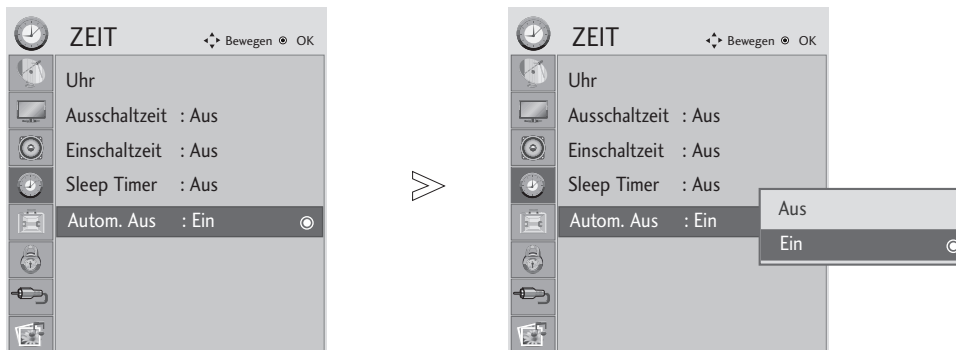

Wählen sie die option **ZEIT**.

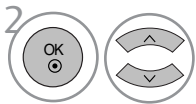

Wählen sie die option **Auto-Aus**.

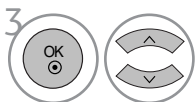

Wählen Sie entweder **Ein** oder **Aus**.

- Betätigen Sie die Taste MENU oder EXIT, um den Menübildschirm auszublenden.
- Betätigen Sie die Taste RETURN, um zum vorherigen Menübildschirm zurückzukehren.

ZEITEINSTELLUNG

TIMER FÜR AUSSCHALTFUNKTION EINSTELLEN

Sie müssen nicht mehr daran denken, den Fernseher vor dem Schlafen gehen abzuschalten.

Die automatische Abschaltfunktion schaltet das Gerät nach Ablauf einer eingestellten Zeit automatisch aus.

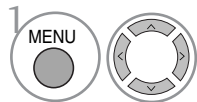

Wählen sie die option **ZEIT**.

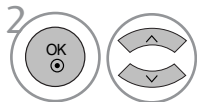

Wählen sie die option **Sleep Timer**.

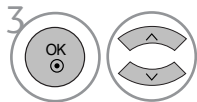

Wählen sie die option **Aus, 10, 20, 30, 60, 90, 120, 180** oder **240 Min.**



Bestätigen Sie die Auswahl.

- Beim Ausschalten des Gerätes wird die eingestellte Ausschaltzeit gelöscht.
- Die Option Sleep-Timer kann auch im Menü Q eingestellt werden.
- Beim Aufrufen des DPM (Ruhemodus), wird die Einstellung für die Sleep-Zeit deaktiviert.

OPTIONINSTELLUNG

Onscreen-Menü-Sprach-/Länderauswahl

Beim ersten Einschalten des Fernsehers wird das Installationsmenü auf dem Bildschirm angezeigt.

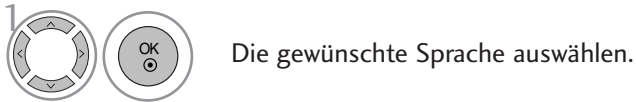

* Wenn Sie die Sprach-/Länderauswahl ändern wollen

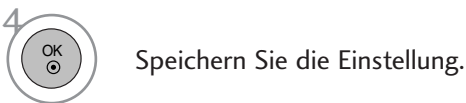
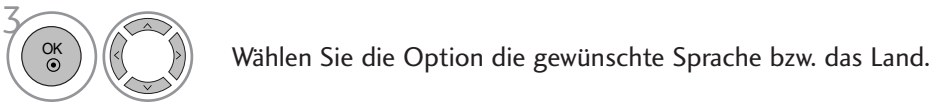
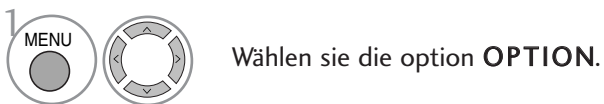

- Betätigen Sie die Taste MENU oder EXIT, um den Menübildschirm auszublenden.
- Betätigen Sie die Taste RETURN, um zum vorherigen Menübildschirm zurückzukehren.

! HINWEIS

- ▶ Falls Sie das Installationsmenü nicht über die Schaltfläche **BEENDEN** verlassen oder das OSD-Menü (Bildschirmmenü) automatisch ausgeblendet wird, erscheint der Einstellungsbildschirm bei jedem Einschalten des Gerätes automatisch erneut.
- ▶ Falls Sie nicht das Land auswählen, in dem Sie sich gerade befinden, wird der Videotext u. U. nicht korrekt angezeigt und lässt sich nicht fehlerlos bedienen.
- ▶ Die CI-Funktion (CI-Modul) steht je nach den Sendern im jeweiligen Land u. U. nicht zur Verfügung.
- ▶ In Ländern ohne festgelegte Standards für DTV-Sendungen können,
- ▶ In Ländern ohne festgelegte Standards für DTV-Sendungen können, je nach DTV-Sendungsumgebung, bestimmte DTV-Funktionen u. U. nicht genutzt werden.



OPTIONINSTELLUNG



SPRACHAUSWAHL (NUR IM DIGITALMODUS)



Über die Audiofunktion können Sie Ihre bevorzugte Sprache für die Audioausgabe einstellen. Falls der Ton in der ausgewählten Sprache nicht zur Verfügung steht, wird die Standardsprache ausgegeben.

Verwenden Sie die Untertitelfunktion, wenn die Untertitel in zwei oder mehr Sprachen übertragen werden. Falls die Untertitel in der ausgewählten Sprache nicht zur Verfügung stehen, werden die Untertitel in der Standardsprache angezeigt.



Im Falle dass die gewählten Erstsprachen für den Ton und die Untertitel nicht unterstützt werden, können Sie eine Zweitsprache festlegen.



1   Wählen sie die option **OPTION**.



2   Wählen sie die option **Audiosprache** oder **Untertitelsprache**.

3   Die gewünschte Sprache auswählen.

4  Speichern Sie die Einstellung.

1   Wählen sie die option **OPTION**.



2    Wählen sie die option **Hörgeschädigte** (ABC).

3   Wählen Sie entweder Ein oder Aus.



- Betätigen Sie die Taste MENU oder EXIT, um den Menübildschirm auszublenden.
- Betätigen Sie die Taste RETURN, um zum vorherigen Menübildschirm zurückzukehren.

< Sprachauswahl >







- ▶ Falls eine Sendung in zwei oder mehreren Sprachen ausgestrahlt wird, können Sie die gewünschte Sprache wählen.
- ▶ Beim Empfang von Sendungen mit Dolby Digital oder Dolby Digital PLUS stehen die Optionen L+R, L+L und R+R nicht zur Verfügung.

1   Wählen sie die option **Audio**.

2   Wählen Sie die Option Sprache.

3   Wählen Sie die Option L+R, L+L oder R+R.



OSD-Informationen zur Sprache

| Anzeige | Status |
|--|--------------------------|
| N.A | Nicht verfügbar |
|  | MPEG-Audio |
|  | Dolby Digital-Audio |
|  | Ton für "Sehbehinderte" |
|  | Ton für "Hörgeschädigte" |
|  | Dolby Digital Plus Audio |
|  | AAC Audio |

< Sprachauswahl Untertitel >

- ▶ Falls zwei oder mehr Untertitelsprachen verfügbar sind, können Sie die gewünschte Sprache mit der Taste SUBTITLE auf der Fernbedienung auswählen.
- ▶ Betätigen Sie die Tasten ▲ ▼, um eine Untertitelsprache auszuwählen.

OSD-Informationen zur Untertitelsprache

| Anzeige | Status |
|--|---------------------------------|
| N.A | Nicht verfügbar |
|  | Videotext-Untertitel |
|  | Untertitel für "Hörgeschädigte" |

- Audiountertitel können auch vereinfacht mit 1 bis 3 Zeichen dargestellt werden, je nach Angebot des Senders.
- Wenn Sie den zusätzlichen Ton aktivieren (Ton für "Sehbehinderte und Hörgeschädigte") ist der Hauptton teilweise ebenfalls zu hören.

OPTIONINSTELLUNG





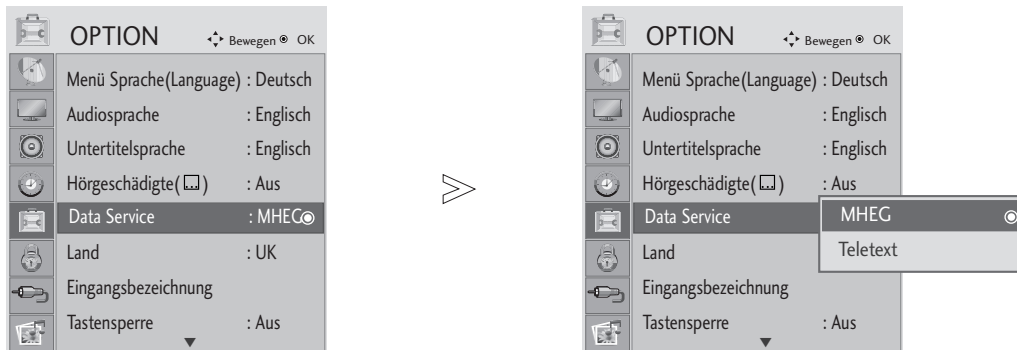

DATA SERVICE

(Dieses Menü ist nur in Irland verfügbar.)

Mit Hilfe dieser Funktion kann zwischen MHEG(Digital Videotext) und Teletext gewählt werden, falls beide Dienste angeboten werden.

Falls nur einer der Dienste angeboten wird, erscheint entweder nur der Eintrag MHEG oder Teletext, unabhängig von der gewählten Option.



-   Wählen sie die option **OPTION**.
-   Wählen sie die option **Data Service**.
-   Wählen Sie **MHEG** oder **Teletext**.
-  Speichern Sie die Einstellung.

- Betätigen Sie die Taste MENU oder EXIT, um den Menübildschirm auszublenden.
- Betätigen Sie die Taste RETURN, um zum vorherigen Menübildschirm zurückzukehren.

OPTIONINSTELLUNG

NAME EINGANG

Bezeichnung für die Eingangsquellen angeben.

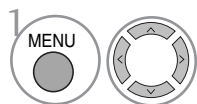
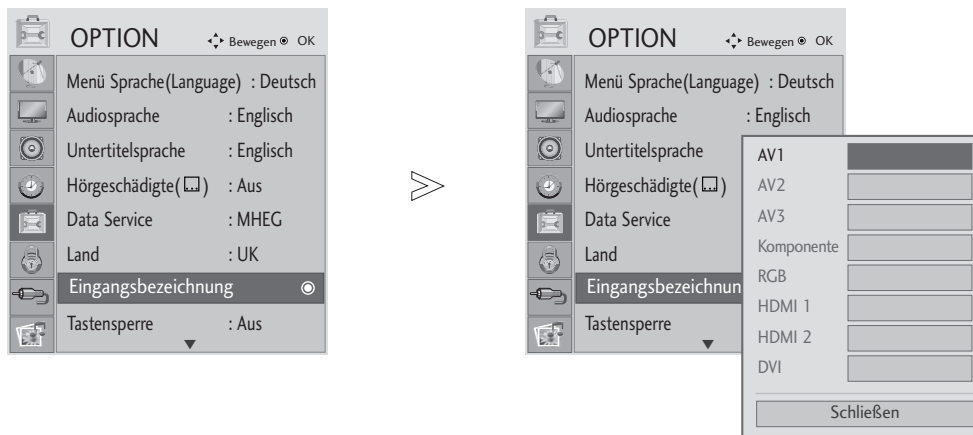

Wählen sie die option **OPTION**.



Wählen sie die option **Eingangsbezeichnung**

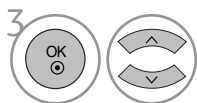

Wählen Sie eine Quelle aus.

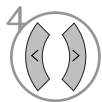

Wählen Sie einen Namen für die Quelle.





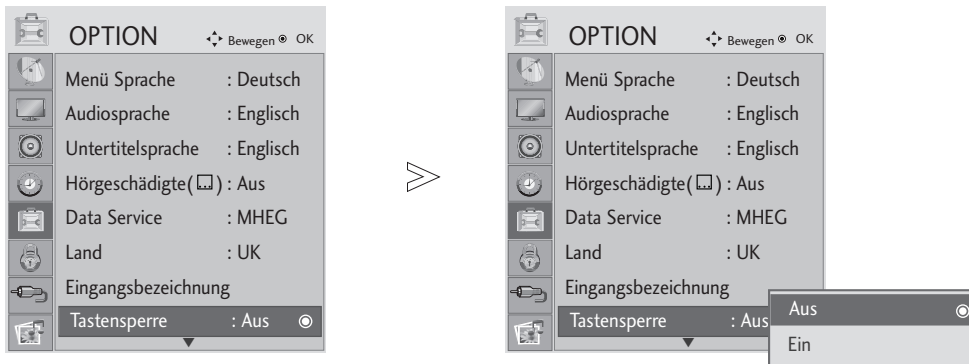

- Betätigen Sie die Taste MENU oder EXIT, um den Menübildschirm auszublenden.
- Betätigen Sie die Taste RETURN, um zum vorherigen Menübildschirm zurückzukehren.

OPTIONINSTELLUNG

TASTENSPERRE

Der Fernseher kann so eingestellt werden, dass er ausschließlich über die Fernbedienung bedient werden kann. So kann eine unerlaubte Bedienung des Gerätes verhindert werden.



-   Wählen sie die option **OPTION**.
-   Wählen sie die option **Tastensperre**.
-   Wählen Sie entweder **Ein** oder **Aus**.
-  Speichern Sie die Einstellung.

• Set ID : Aus

Wenn die Option Tastensperre auf 'Ein' eingestellt ist und der Fernseher ausgeschaltet wird, betätigen Sie die Tasten INPUT, P ▲ oder ▼ am Fernsehgerät bzw. die Taste POWER auf der Fernbedienung, um das Gerät einzuschalten.

Set ID : Ein

Betätigen Sie im Modus **Tastensperre 'Ein'** die Tasten INPUT, P ▲ oder ▼ am Gerät oder POWER, INPUT, P + - oder die **ZAHLEN-**Tasten auf der Fernbedienung, wenn das Gerät ausgeschaltet ist.

- Wenn die Tastensperre eingeschaltet ist, wird auf dem Bildschirm der Text '„**Tastensperre Ein**“ (Tastensperre eingeschaltet) angezeigt, wenn bei Betrieb eine Taste am Frontpanel gedrückt wird. (Mit Ausnahme der Taste \odot / I)

- Betätigen Sie die Taste MENU oder EXIT, um den Menübildschirm auszublenden.
- Betätigen Sie die Taste RETURN, um zum vorherigen Menübildschirm zurückzukehren.

OPTIONINSTELLUNG

BETRIEBSANZEIGE

Betriebsanzeige ein- oder ausschalten.

Betriebsanzeige Ein

- Normalbetrieb: Blaue LED Ein.
- Gerät Aus: LED Aus
- DPM-Modus : Gelbe LED blinkt

Betriebsanzeige Aus

- Normalbetrieb: Blaue LED Aus.
- Gerät Aus: LED Aus
- DPM-Modus : Gelbe LED blinkt

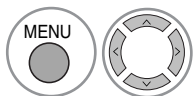
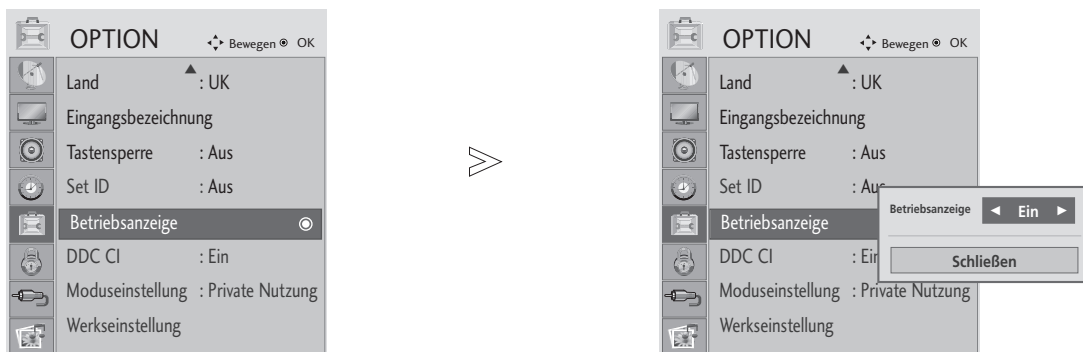

Wählen Sie den Eintrag OPTION.

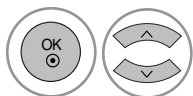

Wählen Sie die Option Betriebsanzeige.

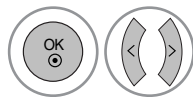

Wählen Sie Ein oder Aus.

- Betätigen Sie die Taste MENU oder EXIT, um den Menübildschirm auszublenden.
- Betätigen Sie die Taste RETURN, um zum vorherigen Menübildschirm zurückzukehren.

OPTIONINSTELLUNG





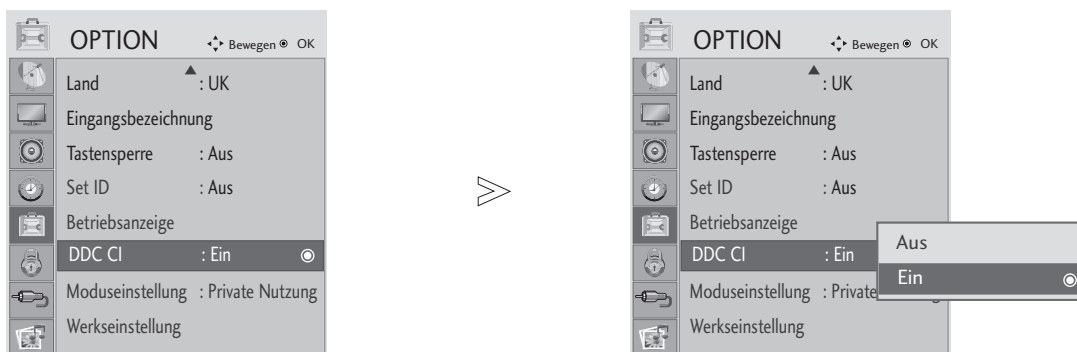

DDC CI(Nur RGB-, DVI-Modus)

Bei DDC/CI (Befehlsschnittstelle für Anzeige-Datenkanal) handelt es sich um ein Verbindungsprotokoll zur Verständigung zwischen PC und Gerät

Durch die DDC/CI-Funktion ermöglicht es, detaillierte Einstellungen am PC anstatt über das OSD-Bildschirmmenü des Gerätes vorzunehmen.

Zur Einstellung des Gerätes über einen PC muss dieser mit dem Gerät verbunden werden und die Option DDC/CI auf EIN eingestellt werden. Wenn PC und Gerät nicht miteinander verbunden sind oder die Option DDC/CI auf AUS eingestellt ist, können keine Einstellungen über den PC vorgenommen werden.



-   Wählen sie die option **OPTION**.
-   Wählen Sie die Option **DDC CI**.
-   Wählen Sie entweder **Ein** oder **Aus**.

- Betätigen Sie die Taste MENU oder EXIT, um den Menübildschirm auszublenden.
- Betätigen Sie die Taste RETURN, um zum vorherigen Menübildschirm zurückzukehren.

OPTIONINSTELLUNG

EINSTELLUNG DES ANZEIGEMODUS

Es wird empfohlen, den Fernseher auf die Betriebsart "Private Nutzung" einzustellen, um eine optimale Bildqualität zuhause zu erreichen. Die Betriebsart "Demo im Geschäft" ist eine ideale Einstellung zur Vorführung in Verkaufsstellen.

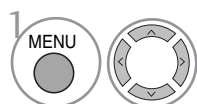
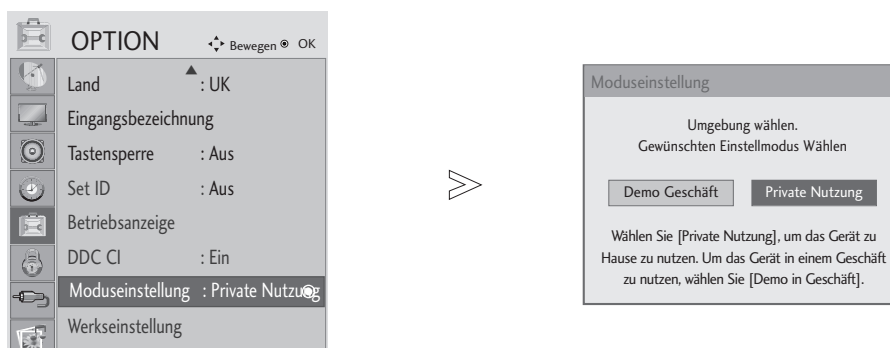

Wählen sie die option **OPTION**.

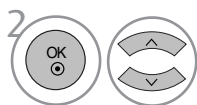

Moduseinstellung auswählen.

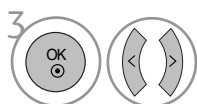

Wählen Sie entweder **Demo Geschäft** oder **Private Nutzung**.

- Betätigen Sie die Taste MENU oder EXIT, um den Menübildschirm auszublenden.
- Betätigen Sie die Taste RETURN, um zum vorherigen Menübildschirm zurückzukehren.

OPTIONINSTELLUNG

ZURÜCKSETZEN AUF WERKSEITIGE GRUNDEINSTELLUNG (INITIALISIEREN)

Diese Funktion funktioniert in jedem Modus.
Um den eingestellten Wert zu initialisieren.

Wenn die Sperre auf "Ein" eingestellt ist, wird ein Fenster zur Eingabe des Kennwortes eingeblendet.

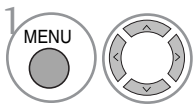

Wählen sie die option **OPTION**.

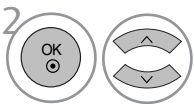

Wählen sie die option **Werkseinstellung**.



- Betätigen Sie die Taste MENU oder EXIT, um den Menübildschirm auszublenden.
- Betätigen Sie die Taste RETURN, um zum vorherigen Menübildschirm zurückzukehren.



KINDERSICHERUNG/EINSTUFUNG



KENNWORT- UND SPERRSYSTEM EINSTELLEN



Wenn Sie Ihr Kennwort das erste Mal eingeben, drücken Sie „0“, „0“, „0“, „0“ auf der Fernbedienung.

Die Funktionen Kanal sperren, Kindersicherung und Eingangssperre deaktivieren.



1   Wählen sie die option **GESPERRT**.

2   Wählen sie die option **System-Verriegelung**.

3   Wählen Sie entweder **Ein** oder **Aus**.

4    Vergeben Sie ein Kennwort.

5  Geben Sie ein vierstelliges Kennwort ein.
Bitte merken Sie sich dieses Kennwort!
Geben Sie das neue Kennwort zur Bestätigung nochmals ein.

- Falls Sie Ihr Kennwort vergessen sollten, drücken Sie „7“, „7“, „7“, „7“ auf der Fernbedienung.
- In der Einstellung Ein, sind die Funktionen Kanal sperren, Kindersicherung und Eingangssperre aktiviert.

- Betätigen Sie die Taste MENU oder EXIT, um den Menübildschirm auszublenden.
- Betätigen Sie die Taste RETURN, um zum vorherigen Menübildschirm zurückzukehren.

KINDERSICHERUNG/EINSTUFUNG







KANAL SPERREN

Sperrern eines nicht gewünschten bzw. eines für Kinder nicht geeigneten.

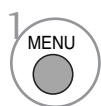
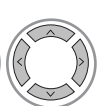
Diese Funktion ist nur möglich, wenn die Option Sperre auf "Ein" eingestellt wurde.

Geben Sie das Kennwort ein, um gesperrte Kanäle anzuschauen.

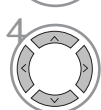

-   Wählen sie die option **GESPERRT**.
-   Wählen sie die option **Sperre Programm [e]**.
-  Rufen Sie die Option **Sperre Programm** auf.
-   Wählen Sie den Sender, der gesperrt werden soll.

- Betätigen Sie die Taste MENU oder EXIT, um den Menübildschirm auszublenden.
- Betätigen Sie die Taste RETURN, um zum vorherigen Menübildschirm zurückzukehren.

KINDERSICHERUNG/EINSTUFUNG

KINDERSICHERUNG (IM DIGITALMODUS)

Diese Funktion nutzt Daten, die vom Sender bereitgestellt werden. Wenn daher das Signal die falschen Informationen sendet, funktioniert diese Option nicht.





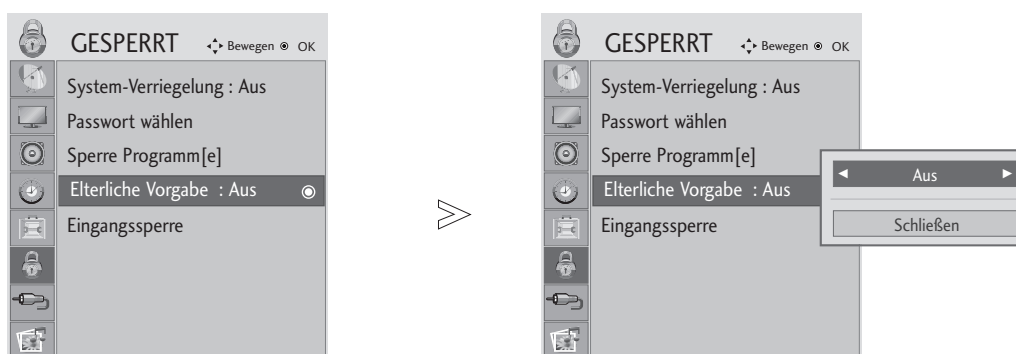

Für dieses Menü ist ein Kennwort erforderlich.

Dieser Fernseher speichert die zuletzt vorgenommenen Einstellungen, auch wenn das Gerät ausgeschaltet wird.

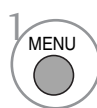
Verhindert, dass Kinder keine Fernsehprogramme anschauen können, die nicht der eingestellten Einstufung entsprechen.

Geben Sie das Kennwort ein, um eingestufte Kanäle anzuschauen.

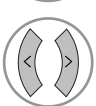

-   Wählen sie die option **GESPERRT**.
-   Wählen sie die option **Altersbeschränkung**.
-   Nehmen Sie die jeweiligen Einstellungen vor.
-  Speichern Sie die Einstellung.







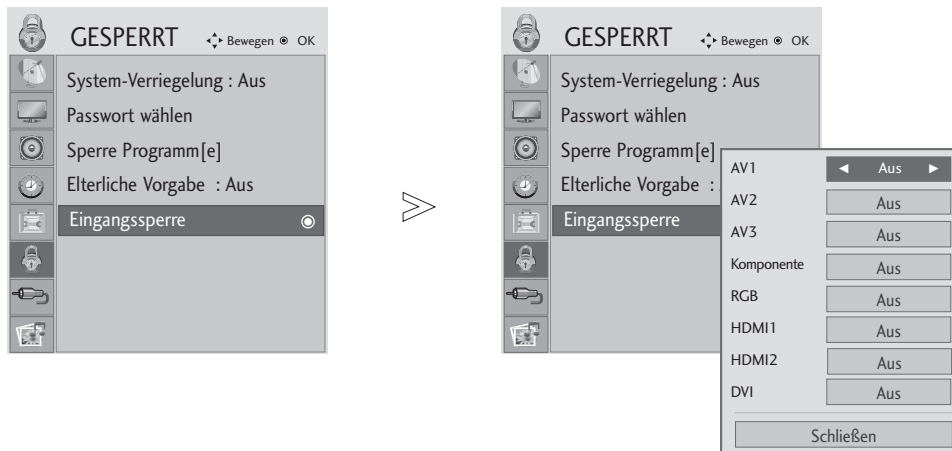

- Betätigen Sie die Taste MENU oder EXIT, um den Menübildschirm auszublenden.
- Betätigen Sie die Taste RETURN, um zum vorherigen Menübildschirm zurückzukehren.

KINDERSICHERUNG/EINSTUFUNG

EINGANG SPERREN

Sie können einen Eingang sperren.



- 1   Wählen sie die option **GESPERRT**.
- 2   **Eingang block.** auswählen.
- 3   Quelle auswählen.
- 4   Wählen Sie entweder Ein oder Aus.

- Betätigen Sie die Taste MENU oder EXIT, um den Menübildschirm auszublenden.
- Betätigen Sie die Taste RETURN, um zum vorherigen Menübildschirm zurückzukehren.

VERWENDUNG EINES USB-GERÄTES

ANSCHLUSS DES USB-GERÄTES

Beim Anschluss eines USB-Gerätes wird automatisch das folgende Menü eingeblendet.

Falls dieses Menü nicht eingeblendet wird, wählen Sie im USB-Menü die Musikliste, Fotoliste.

Das "POPUP-MENÜ" wird während der Anzeige der Bildschirmmenüs einschließlich Menü, Programmvorschau oder Programmierungen nicht eingeblendet.

Auf dem USB-Gerät können keine neuen Ordner angelegt oder vorhandene Ordner gelöscht werden.

- 1 Schließen Sie das USB-Gerät an die USB-Eingangsbuchse auf der Rückseite des Fernsehgerätes an.

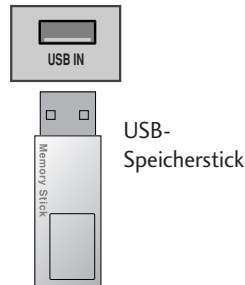

- Dieser Fernseher unterstützt JPEG-, MP3.

- 2 Wählen Sie entweder die Option **Fotoliste** oder **Musikliste**.

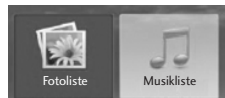

Trennen des USB-Gerätes

Rufen Sie vor dem Abziehen des USB-Gerätes das Menü USB auswerfen aus.

- 1 Wählen sie die option **auswerfen**.
- 2



Vorsichtshinweise bei der Bedienung des USB-Gerätes

- ▶ Es werden ausschließlich USB-Speichergeräte erkannt.
- ▶ Ein USB-Speichergerät, das nicht über einen USB-Hub angeschlossen wird, kann nicht erkannt werden. Bestimmte USB-Geräte ohne integrierten Hub werden u. U. nicht erkannt.
- ▶ Ein USB-Speichergerät mit einer eigenen automatischen Erkennungssoftware wird u. U. nicht erkannt.
- ▶ Ein USB-Speichergerät, das einen eigenen Treiber benötigt, wird u. U. nicht erkannt.
- ▶ Die Dauer der Erkennung eines USB-Speichergerätes kann je nach Gerät variieren.
- ▶ Beim Zugriff auf das angeschlossene USB-Speichergerät darf der Fernseher nicht ausgeschaltet und das USB-Gerät nicht getrennt werden. Bei einem plötzlichen Trennen des Gerätes können die gespeicherten Dateien oder das USB-Speichergerät beschädigt werden.
- ▶ Ein USB-Speichergerät, das zuvor in einem PC verwendet wurde, darf nicht angeschlossen werden. Das USB-Gerät könnte Fehlfunktionen des Gerätes verursachen oder es ist keine Wiedergabe möglich. Es sollten ausschließlich USB-Speichergeräte angeschlossen werden, auf denen normalen Musik- oder Bilddateien gespeichert sind.
- ▶ Es sollten ausschließlich USB-Speichergeräte angeschlossen werden, die mit dem Windows FAT16, FAT32, NTFS-Dateisystem formatiert wurden. Speichergeräte, die mit einem von Windows nicht unterstützten Dateisystem formatiert wurden, werden u. U. nicht erkannt. Daten auf einem USB-Speichergerät können bei Verwendung des NTFS-Dateisystems nicht gelöscht werden.
- ▶ Schließen Sie bei USB-Speichergeräten, die eine separate Stromversorgung benötigen, das Netzteil an. Ansonsten wird das Gerät u. U. nicht erkannt.
- ▶ Einige Speichergeräte benötigen eine eigene Stromversorgung. Bitte das USB-Gerät nach dem Herstellen der Stromversorgung am Monitor anschließen. Ansonsten können Fehlfunktionen des Gerätes auftreten oder es ist keine Wiedergabe möglich.
- ▶ Das USB-Speichergerät sollte nur mit dem vom USB-Gerätehersteller empfohlene Kabel angeschlossen werden. Bei Verwendung eines nicht empfohlenen oder zu langen Kabels wird das Gerät u. U. nicht erkannt.
- ▶ Einige USB-Speichergeräte werden u. U. nicht unterstützt oder funktionieren nicht störungsfrei.
- ▶ Es können maximal 999 Dateien und Ordner gespeichert werden. Zusätzliche Dateien und Ordner werden nicht erkannt.
- ▶ Daten auf einem USB-Speichergerät können nicht synchronisiert werden. Es werden Dateinamen mit einer Länge von bis zu 128 deutschen Zeichen
- ▶ Wichtige Daten auf dem USB-Gerät sollten zuvor gesichert werden, diese. Die Datenverwaltung liegt in der Verantwortung des Benutzers. Der Hersteller haftet nicht für vom Produkt verursachte Datenverluste.

VERWENDUNG EINES USB-GERÄTES

FOTOLISTE

Das hier gezeigten Bildschirmenüs können sich je nach Gerätemodell unterscheiden. Die gezeigten Abbildungen dienen als Bedienungsbeispiele für den Fernseher.

Unterstützte FOTODATEIEN (*.JPEG)

Baseline: 15360 x 8640

Progressive-Format : 1024 x 768

- Es können ausschließlich JPEG-Dateien angezeigt werden.
- Es werden nur JPEG-Dateien mit Baseline-Scan unterstützt (nur SOF0, SOF1).
- Nicht unterstützte Dateiformate werden als Bitmap angezeigt.

Bildschirmanzeigen



- 1 In den übergeordneten Ordner wechseln
- 2 Aktuelle Seite/Gesamtanzahl der Seiten
- 3 Gesamtanzahl der markierten Fotos
- 4 Verfügbarer USB-Speicher
- 5 Entsprechende Tasten auf der Fernbedienung

* Die Tasten MARK und FAV besitzen im USB-Modus identische Funktionen (Taste FAV ist gleich der Taste MARK)

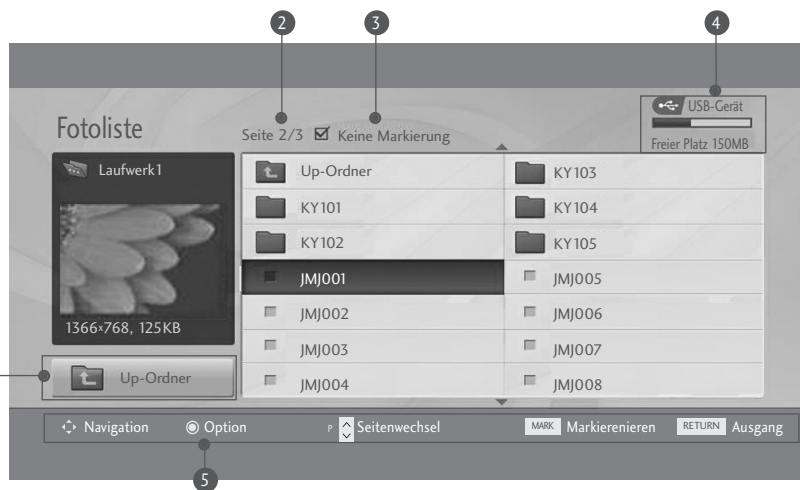

- Betätigen Sie die Taste RETURN, um zum vorherigen Menübildschirm zurückzukehren.

VERWENDUNG EINES USB-GERÄTES

Fotoauswahl und Untermenü

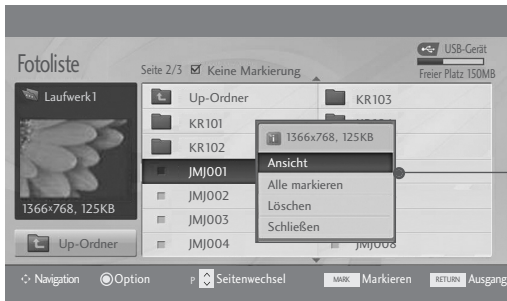



- ▶ **Ansicht** : Das ausgewählte Foto anzeigen.
- ▶ **Alle markieren** : Alle Fotos auf dem Bildschirm markieren.
- ▶ **Mark. Aufheben** : Alle Fotomarkierungen aufheben.
- ▶ **Löschen** : Das markierte Foto löschen.
- ▶ **Schließen** : Untermenü schließen.

1  Zielordner oder Laufwerk auswählen.

2   Die gewünschten Fotos markieren.

3   Popup-Menü einblenden.

4   Das gewünschte Popup-Menü auswählen.

- Mit den Tasten **P** \wedge \vee können Sie sich innerhalb der Fotoseite bewegen.
- Drücken Sie die Taste **MARK**, um für das gewählte Foto eine Markierung zu setzen bzw. zu entfernen. Sie haben die Möglichkeit, eine oder mehrere markierte Fotos einzeln oder als Diashow anzuzeigen. Falls keine Fotos markiert wurden, können alle Fotos im Ordner einzeln oder als Diashow angezeigt werden.

- Betätigen Sie die Taste **RETURN**, um zum vorherigen Menübildschirm zurückzukehren.

VERWENDUNG EINES USB-GERÄTES

Einstellen der Vollbildansicht





Sie können die Fotoanzeige so einstellen, dass alle auf dem USB-Gerät gespeicherten Fotos im Vollbild dargestellt werden.

In der Vollbildansicht stehen weitere Bedienungsoptionen zur Verfügung.

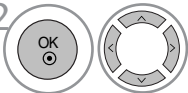

Das Seitenverhältnis eines Fotos wird u. U. geändert, damit das Foto als Vollbild auf dem Bildschirm angezeigt werden kann.

Betätigen Sie die Taste **RETURN**, um zum vorherigen Menübildschirm zurückzukehren.

-  Zielordner oder Laufwerk auswählen.
-  Die gewünschten Fotos markieren.
-  Popup-Menü einblenden.
-  Wählen sie die option **Ansicht**
-  Das ausgewählte Bild wird daraufhin im Vollbild angezeigt.

- Mit den Tasten P \wedge \vee können Sie sich innerhalb der Fotoseite bewegen.

- Betätigen Sie die Taste RETURN, um zum vorherigen Menübildschirm zurückzukehren.

VERWENDUNG EINES USB-GERÄTES

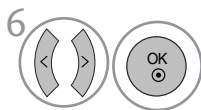

Wählen Sie die Option **Dia-Show**, **BGM**, **(Drehen)**, **Löschen**, **Option** oder **Ausblenden**.

- Das vorherige bzw. nächste Foto kann mit den Tasten < > angezeigt werden.
- In der Vollbildansicht können die Menüoptionen mit den Tasten < > ausgewählt und aufgerufen werden.

- ▶ **Dia-Show** : Falls kein Bild ausgewählt wurde, werden alle Fotos im aktuellen Ordner während der Diashow angezeigt. Markierte Fotos werden während der Diashow angezeigt.
 - In den Optionen kann das Intervall der Diashow, d. h. die Pause zwischen zwei Fotos, eingestellt werden.
- ▶ **BGM** : Während der Vollbild-Fotoanzeige Musik hören.
 - In den Optionen kann das Gerät sowie das Album der Musiktitel ausgewählt werden.
- ▶ **(Drehen)**: Fotos drehen.
 - Foto um 90°, 180°, 270°, 360° im Uhrzeigersinn drehen.
- ▶ **Löschen** : Fotos löschen.
- ▶ **Option** : Einstellen der Geschwindigkeit und festlegen des Musikordners für die Diashow.
 - Um die Werte festzulegen, drücken Sie die Tasten < > ^ v und anschließend auf **OK**. Wechseln Sie daraufhin zu **OK** und drücken Sie die Taste **OK**, um die Einstellungen zu übernehmen.
 - Der Musikordner kann während der Wiedergabe der Hintergrundmusik nicht geändert werden.
- ▶ **Ausblenden** : Menü während der Vollbildansicht ausblenden.
 - Um das Menü in der Vollbildansicht wieder einzublenden, drücken Sie die Taste **OK**.

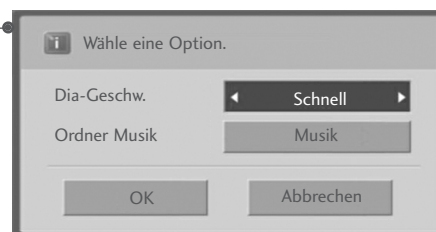

- Betätigen Sie die Taste RETURN, um zum vorherigen Menübildschirm zurückzukehren.

VERWENDUNG EINES USB-GERÄTES

MUSIKLISTE

Gekaufte Musikdateien (*.MP3) besitzen möglicherweise Copyright-Einschränkungen.

Die Wiedergabe solcher Dateien ist auf diesem Gerätemodell u. U. nicht möglich.

Auf dem USB-Gerät gespeicherte Musikdateien können mit diesem Gerät wiedergegeben werden.

Das hier gezeigten Bildschirmmenüs können sich je nach Gerätemodell unterscheiden. Die gezeigten Abbildungen dienen als Bedienungsbeispiele für den Fernseher.

Unterstützte MUSIKDATEIEN (*.MP3)

Bitrate 32 - 320kbps

- Samplingrate MPEG1-Layer 3: 32 kHz, 44,1 kHz, 48 kHz.

Bildschirmanzeigen

1 MENU Wählen sie die option **USB**.

2 OK Wählen sie die option **Musikliste**.

1 In den übergeordneten Ordner wechseln

2 Aktuelle Seite/Gesamtanzahl der Seiten

3 Gesamtanzahl markierter Musiktitel

4 Verfügbarer USB-Speicher

5 Entsprechende Tasten auf der Fernbedienung

* Die Tasten MARK und FAV besitzen im USB-Modus identische Funktionen (Taste FAV ist gleich der Taste MARK)

| Titel | Dauer |
|-----------|-------|
| Up-Ordner | |
| S001 | |
| S002 | |
| S003 | 1:34 |
| S004 | 1:15 |
| S004 | 1:20 |

- Betätigen Sie die Taste RETURN, um zum vorherigen Menübildschirm zurückzukehren.



VERWENDUNG EINES USB-GERÄTES

Titelauswahl und Untermenü

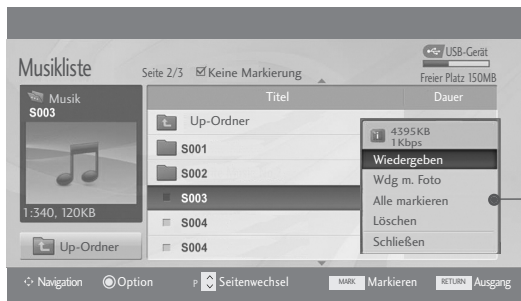
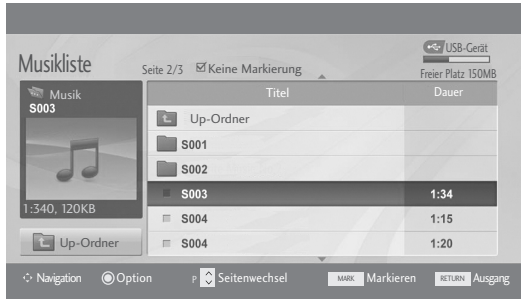
Wie in der Abbildung gezeigt werden bis zu sechs Musiktitel pro Seite angezeigt.

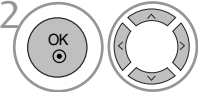

- ▶ **Wiedergeben (bei Stop):** Ausgewählte Musiktitel abspielen. Nach der Wiedergabe eines Musiktitels wird der nächste ausgewählte Titel abgespielt. Sollten keine weiteren Musiktitel zur Wiedergabe ausgewählt worden sein, wird der nächste Titel im aktuellen Ordner abgespielt. Falls Sie einen anderen Ordner auswählen und auf die Taste OK drücken, wird die derzeitige Wiedergabe angehalten.
- ▶ **Wdg markiert :** (Markierte Titel wiedergeben): Wiedergabe der ausgewählten Musiktitel. Nach der Wiedergabe eines Titels wird automatisch der nächste ausgewählte Titel abgespielt.
- ▶ **Wdg beenden (während Wiedergabe):** Musikwiedergabe anhalten.
- ▶ **Wdg m. Foto :** Ausgewählte Musiktitel abspielen und Fotoliste anzeigen.
- ▶ **Alle markieren :** Alle Musiktitel im Ordner markieren.
- ▶ **Mark. Aufheben :** (Alle Markierungen aufheben): Alle Titelmarkierungen aufheben.
- ▶ **Löschen :** Ausgewählte Musiktitel löschen.
- ▶ **Schließen :** Untermenü schließen.

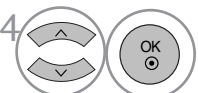
- 1  Zielordner oder Laufwerk auswählen.
- 2  Die gewünschten Musiktitel markieren.
- 3  Pop-up-Menü einblenden.
- 4  Das gewünschte Pop-up-Menü auswählen.

- Mit den Tasten **P** \wedge \vee können Sie sich innerhalb der Musikseite bewegen.
- Drücken Sie die Taste **MARK**, um den gewünschten Musiktitel zu markieren bzw. die Auswahl aufzuheben. Sie haben die Möglichkeit, einen oder mehrere Musiktitel zu markieren und nacheinander wiederzugeben. Wenn Sie beispielsweise nur einen Musiktitel wiederholt anhören wollen, markieren Sie lediglich nur diesen Titel. Falls keine Musiktitel markiert werden, werden alle Titel im Ordner nacheinander wiedergegeben.

• Betätigen Sie die Taste RETURN, um zum vorherigen Menübildschirm zurückzukehren.

VERWENDUNG EINES USB-GERÄTES

- Falls während der Wiedergabe über einen längeren Zeitraum keine Taste gedrückt wird, werden die Wiedergabeinformationen (siehe Abbildung unten) als Bildschirmschoner angezeigt.
- Was ist ein 'Bildschirmschoner'
Ein Bildschirmschoner dient dazu, das Einbrennen von Bildpunkten bei längerer Anzeige eines Standbildes auf dem Bildschirm zu verhindern.

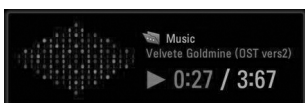

! HINWEIS

- ▶ Während der Wiedergabe wird das Symbol hinter dem Musiktitel angezeigt.
- ▶ Beschädigte Musikdateien können nicht abgespielt werden. In diesem Fall die Spielzeit 00:00 angezeigt.
- ▶ Musiktitel, die von einem gebührenpflichtigen Anbieter heruntergeladen wurden und mit einem Kopierschutz versehen sind, können nicht abgespielt werden. In diesem Fall wird eine falsche Spielzeit angezeigt.
- ▶ Beim Drücken der Taste OK, wird der Bildschirmschoner beendet.
- ▶ In diesem Modus stehen ebenfalls die Tasten **PLAY(▶)**, **Pause(II)**, , **▶▶**, **◀◀** auf der Fernbedienung zur Verfügung.
- ▶ Wählen Sie mit der Taste **▶▶** den nächsten bzw. mit der Taste **◀◀** den vorherigen Musiktitel.

Über die Fernbedienung

| | |
|---------|--|
| ◀◀ / ▶▶ | <p>Betätigen Sie während der Wiedergabe mehrmals die Taste REW(◀◀), um die Wiedergabegeschwindigkeit zu verringern ◀◀ -> ◀◀◀ -> ◀◀◀◀ -> ◀◀◀◀◀ -> ◀◀◀◀◀◀, bzw. die Taste FF(▶▶), um die Wiedergabegeschwindigkeit zu erhöhen ▶▶-> ▶▶▶-> ▶▶▶▶-> ▶▶▶▶▶-> ▶▶▶▶▶▶.</p> <ul style="list-style-type: none"> ▪ Betätigen Sie diese Tasten mehrmals, um die Geschwindigkeit beim schnellen Vorlauf/Rücklauf zu ändern. |
| II | <p>Drücken Sie während der Wiedergabe die Taste Pause(II).</p> <ul style="list-style-type: none"> ▪ Daraufhin wird ein Standbild angezeigt. |
| < > | <ul style="list-style-type: none"> ▪ Beim Drücken der Tasten < oder > während der Wiedergabe wird ein Cursor zur Anzeige der Eingabeposition angezeigt.. |
| PLAY(▶) | <p>Betätigen Sie zur normalen Wiedergabe die Taste PLAY(▶).</p> |

VIDEOTEXT

Diese Funktion ist in einigen Ländern nicht verfügbar.

Videotext ist ein kostenloser aktueller Informationsdienst vieler Fernsehanstalten. Über Videotext werden sog. „Seiten“ mit Nachrichten, Wetterdaten, Fernsehprogrammen, Aktienkursen und vielen anderen Themen zur Verfügung gestellt.

Der Videotext-Decoder dieses Fernsehers unterstützt SIMPLE-, TOP- und FASTEXT-Systeme. SIMPLE-Text (Standard-Videotext) besteht aus einer Reihe von Seiten, die durch direkte Eingabe der entsprechenden Seitenzahlen aufgerufen werden. TOP- und FASTEXT sind neuere Funktionen, mit denen ein schnellerer Zugang zu Videotext-Informationen ermöglicht wird.

EIN- UND AUSSCHALTEN

Betätigen Sie die Taste TEXT, um den Videotext-Modus einzuschalten. Nun wird die erste oder die letzte Seite auf dem Bildschirm angezeigt.

In der Kopfzeile des Bildschirms werden zwei Seitennummern, der Name des Fernsehsenders, Datum und Uhrzeit angezeigt. Die erste Seitennummer ist die gewählte Seitennummer, die zweite ist die Nummer der aktuell angezeigten Seite. Um den Videotext wieder auszuschalten, betätigen Sie die Taste TEXT. Das Gerät kehrt in den vorherigen Modus zurück.

SIMPLE-TEXT

■ Seite aufrufen

- 1 Geben Sie mit den Zifferntasten die gewünschte dreistellige Seitennummer ein. Wenn Sie bei der Wahl eine falsche Nummer eingeben, ergänzen Sie zunächst die dreistellige Zahl, und geben dann die korrekte Seitennummer erneut ein.
- 2 Betätigen Sie die Tasten PR+ oder -, um die vorherige bzw. nächste Seite aufzurufen.

TOP-TEXT

- Die Benutzerführung zeigt im unteren Bereich des Bildschirms vier Farbfelder (rot, grün, gelb und blau). Das gelbe Feld steht für die nächste Gruppe, das blaue Feld für den nächsten Themenblock.

■ Themenblock / Gruppe / Seite aufrufen

- 1 Mit der blauen Taste schalten Sie von Themenblock zu Themenblock.
- 2 Mit der gelben Taste schalten Sie zur nächsten Gruppe mit automatischer Überleitung zum nächsten Themenblock.
- 3 Mit der grünen Taste schalten Sie zur nächsten vorhandenen Seite mit automatischer Überleitung zum nächsten Themenblock. Für diese Funktion kann auch die Taste PR+ benutzt werden.
- 4 Mit der roten Taste kehren Sie zu der vorherigen Auswahl zurück. Für diese Funktion kann auch die Taste PR- benutzt werden.

■ Direkte Seitenanwahl

Ebenso wie beim SIMPLE-Modus können Sie eine bestimmte Seite auch im TOP-Modus durch direkte Eingabe der dreistelligen Seitennummer über die Zifferntasten aufrufen.

VIDEOTEXT

FASTEXT-MODUS

Die Videotext-Seiten sind am unteren Bildschirmrand farbkodiert und werden mit den entsprechenden Farbtasten aufgerufen.

■ Seite aufrufen

- 1 Sie die Taste **T.OPT** und wählen Sie mit den Tasten **▲ ▼** das Menü aus, um die Startseite aufzurufen.
- 2 Die am unteren Bildschirmrand farbkodierten Seiten werden mit den entsprechenden Farbtasten aufgerufen.
- 3 Ebenso wie beim SIMPLE-Modus können Sie eine bestimmte Seite auch im FASTEXT-Modus durch direkte Eingabe der dreistelligen Seitennummer über die Zifferntasten aufrufen.
- 4 Mit der Taste **PR + , -** rufen Sie die vorherige bzw. die nächste Seite auf.

SPEZIELLE VIDEOTEXT-FUNKTIONEN

- Betätigen Sie die Taste **T.OPT** und wählen Sie mit den Tasten **▲ ▼** das Menü Textoptionen aus.



■ Index

Startseite aufrufen.



■ Zeit

Drücken Sie beim Fernsehen diese Taste, um die Uhrzeit in der oberen, rechten Ecke des Bildschirms anzuzeigen.

Im Videotext-Modus können Sie mit dieser Taste eine Folgeseite aufrufen. Die Nummer der Folgeseite wird unten am Bildschirm angezeigt. Wenn Sie die Folgeseite anhalten bzw. ändern möchten, Betätigen Sie die Taste **ROT / GRÜN**, **◀ ▶** oder die Zifferntasten.



■ Halten

Videotext-Meldungen können auf mehrere Seiten verteilt sein, die dann automatisch weitergeblättert werden. Mit dieser Taste halten Sie die Seitenfortschaltung an. Beim Drücken dieser Taste erscheint das Stop-Symbol in der oberen, linken Ecke des Bildschirms und der automatische Seitenwechsel wird unterdrückt.



■ Zeigen

Betätigen Sie diese Taste, um verborgene Informationen anzuzeigen, wie z. B. Lösungen für Quizfragen oder Puzzles.



■ Aktualisierung

Wenn Sie nach einer Seitenanwahl diese Taste drücken, wird auf das zuvor eingestellte Fernsehprogramm umgeschaltet, während Sie auf die neue Videotext-Seite warten. Das Symbol der Taste wird auf dem Bildschirm links oben eingeblendet. Sobald die Seite verfügbar ist, wird statt des Symbols die Seitennummer eingeblendet. Betätigen Sie nochmals diese Taste, um die Videotextseite zu aktualisieren.

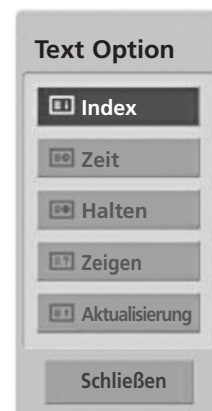

DIGITAL TELETEXT (DIGITALER TELETEXT)

*Nur GB/Irland in Großbritannien

Das Gerät bietet Ihnen digitalen Teletext mit wesentlichen Verbesserungen in den Bereichen Text, Grafik usw.

Spezielle Dienste und Sender stellen diesen digitalen Teletext bereit.

Um Teletext im digitalen Modus anzuzeigen, drücken Sie die Taste SUBTITLE (Untertitel). Die Untertitelsprache muss ausgeschaltet sein.

TELETEXT AUS DEM DIGITALEN DIENST HERAUS

- 1 Drücken Sie die Zahlentasten oder PR + oder -, um einen digitalen Dienst auszuwählen, der digitalen Teletext sendet. Informationen zu Sendern, die digitale Teletextdienste senden, finden Sie im elektronischen Programmführer.
- 2 Folgen Sie den Hinweisen im digitalen Teletext und gehen Sie zum nächsten Schritt, indem Sie TEXT, OK, ▲ oder ▼, ◀ oder ▶, ROT, GRÜN, GELB, BLAU oder ZAHLEN tasten drücken.
- 3 Um den digitalen Teletextdienst zu wechseln, wählen Sie einfach einen anderen Dienst über die Taste PR + oder -.

Wenn Sie die Tasten MENU (MENÜ), GUIDE (Programmführer) oder INFO ⓘ drücken, wird der Teletext temporär ausgeblendet. Wenn Sie die Tasten erneut drücken, wird der Teletext wieder angezeigt.



TELETEXT IM DIGITALEN DIENST

- 1 Drücken Sie die Zahlentasten oder PR + oder -, um einen bestimmten Dienst auszuwählen, der digitalen Teletext sendet.
- 2 Drücken Sie die Taste TEXT (Text) oder eine Farbtaste, um in den Teletext zu wechseln.
- 3 Folgen Sie den Hinweisen im digitalen Teletext und gehen Sie zum nächsten Schritt, indem Sie OK, ▲ oder ▼, ◀ oder ▶, ROT, GRÜN, GELB, BLAU oder ZAHLEN tasten drücken.
- 4 Drücken Sie die Taste TEXT (Text) oder eine Farbtaste, um den digitalen Teletext auszuschalten und zum TV-Bild zurückzukehren.

Bei einigen Diensten können Sie durch Drücken der ROTEN Taste auf Textdienste zugreifen.

Wenn Sie die Tasten MENU (MENÜ), GUIDE (Programmführer) oder INFO ⓘ drücken, wird der Teletext temporär ausgeblendet. Wenn Sie die Tasten erneut drücken, wird der Teletext wieder angezeigt.



ANHANG

FEHLERBEHEBUNG

| Der Betrieb ist nicht wie sonst möglich. | |
|---|--|
| Die Fernbedienung funktioniert nicht. | <ul style="list-style-type: none">■ Prüfen Sie, ob sich zwischen dem Gerät und der Fernbedienung ein Hindernis befindet, das das Signal der Fernbedienung beeinträchtigt.■ Sind die Batterien richtig eingelegt (+ zu +, - zu -)?■ Ist der korrekte Betriebsmodus eingestellt: TV, VCR usw.?■ Legen Sie neue Batterien ein. |
| Das Gerät wird plötzlich abgeschaltet. | <ul style="list-style-type: none">■ Ist der Timer für die Ausschaltfunktion eingestellt?■ Überprüfen Sie die Steuerungseinstellungen der Stromversorgung. Die Stromversorgung ist unterbrochen.■ Keine Übertragung bei aktivierter automatischer Abschaltung. |

| Die Videofunktion funktioniert nicht. | |
|--|--|
| Kein Bild & kein Ton | <ul style="list-style-type: none">■ Prüfen Sie, ob das Gerät eingeschaltet ist.■ Versuchen Sie einen anderen Kanal. Das Problem kann mit der Übertragung zusammenhängen.■ Ist das Stromkabel mit der Steckdose verbunden?■ Prüfen Sie die Antennenausrichtung und/oder -position.■ Prüfen Sie die Steckdose, mit der das Gerät verbunden ist. Stecken Sie hierfür ein anderes Gerät an. |
| Das Bild wird nach dem Einschalten nur langsam angezeigt. | <ul style="list-style-type: none">■ Das ist normal, da das Bild während des Einschaltvorgangs gedämpft wird. Wenden Sie sich an den Service, falls das Bild auch nach fünf Minuten noch nicht angezeigt wird. |
| Keine/schlechte Farben oder schlechtes Bild | <ul style="list-style-type: none">■ Stellen Sie die Farbe über die Menüoptionen■ Sorgen Sie für einen ausreichenden Abstand zwischen dem Produkt und dem Videorekorder.■ Versuchen Sie einen anderen Kanal. Das Problem kann mit der Übertragung zusammenhängen.■ Sind die Videokabel korrekt angeschlossen?■ Aktivieren Sie eine beliebige Funktion, um die Helligkeit des Bildes wiederherzustellen. |
| Horizontale/vertikale Balken oder zitterndes Bild | <ul style="list-style-type: none">■ Suchen Sie nach einer lokalen Störquelle (z. B. ein elektrisches Gerät oder Werkzeug). |
| Schlechter Empfang auf einigen Kanälen | <ul style="list-style-type: none">■ Stations- oder Kabelprobleme. Wechseln Sie zu einer anderen Station.■ Das Signal der Station ist zu schwach. Richten Sie die Antenne neu aus, um eine schwächere Station empfangen zu können.■ Suchen Sie nach möglichen Störquellen. |
| Linien oder Streifen im Bild | <ul style="list-style-type: none">■ Überprüfen Sie die Antenne (Ausrichtung ändern). |

ANHANG

| Die Audiofunktion funktioniert nicht. | |
|---|---|
| Bild OK & kein Ton | <ul style="list-style-type: none">■ Drücken Sie die Taste VOL +/-.■ Der Ton ist stumm geschaltet? Drücken Sie die Taste MUTE (Stumm).■ Versuchen Sie einen anderen Kanal. Das Problem kann mit der Übertragung zusammenhängen.■ Sind die Audiokabel korrekt angeschlossen? |
| Keine Ausgabe über einen der Lautsprecher | <ul style="list-style-type: none">■ Stellen Sie die Balance über die Menüoptionen ein. |
| Ungewöhnliche Geräusche aus dem Inneren des Geräts | <ul style="list-style-type: none">■ Eine Änderung der Umgebungfeuchtigkeit bzw. -temperatur kann beim Ein- und Auschalten des Geräts zu ungewöhnlichen Geräuschen führen. Dies deutet nicht auf eine Fehlfunktion des Geräts hin. |

Es ist nur der RGB-Modus verfügbar

| Es wird kein Bild angezeigt. | |
|---|---|
| Das Stromkabel ist angeschlossen, die Betriebsanzeige leuchtet blau, doch es wird nur ein äußerst dunkles Bild angezeigt. | <ul style="list-style-type: none">■ AStellen Sie Helligkeit und Kontrast erneut ein. |
| Leuchtet die Betriebsanzeige bernsteinfarben? | <ul style="list-style-type: none">■ Wenn sich das Produkt im Stromsparmodus befindet, bewegen Sie die Maus oder drücken Sie eine beliebige Taste. |
| Wird die Meldung „Out of range“ angezeigt? | <ul style="list-style-type: none">■ Das Signal vom PC (der Videokarte) befindet sich außerhalb des vertikalen oder horizontalen Frequenzbereichs, der vom Produkt unterstützt wird. Stellen Sie den Frequenzbereich erneut ein und ziehen Sie die Spezifikationen in diesem Benutzerhandbuch zu Rate. |
| Wird die Nachricht „Signalkabel prüfen“ angezeigt? | <ul style="list-style-type: none">■ Das Signalkabel zwischen PC und Produkt ist nicht angeschlossen. Prüfen Sie das Signalkabel.■ Drücken Sie „INPUT“ auf der Fernbedienung und prüfen Sie das Eingangssignal. |

ANHANG

Bei angeschlossenem Produkt wird die Nachricht „Unbekanntes Produkt“ angezeigt.

Haben Sie den Treiber installiert?

- Installieren Sie den Produkttreiber, der mit dem Produkt geliefert wurde, oder laden Sie ihn sich von der Website herunter (<http://www.lge.com>)
- Prüfen Sie im Benutzerhandbuch der Grafikkarte, ob die Plug&Play-Funktion unterstützt wird.

Am Produkt wird ein Nachbild angezeigt.

Bei abgeschaltetem Produkt wird ein Nachbild angezeigt.

- Wenn Sie für längere Zeit ein Standbild anzeigen, können die Bildpunkte schnell beschädigt werden. Verwenden Sie die Bildschirmschoner-Funktion.

Die Bildfarbstärke ist merkwürdig.

Die Farbauflösung des Bildschirms (16 Farben) ist schlecht.

- Ändern Sie die Anzahl der Farben auf mehr als 24 Bit (True Color). Gehen Sie bei Windows über „Systemsteuerung“ – „Anzeige“ in das Menü „Farbe“.

Die Bildfarbe ist nicht stabil oder monochrom?

- Prüfen Sie den Verbindungsstatus des Signalkabels. Oder setzen Sie die Grafikkarte des PCs erneut ein.

Erscheinen schwarze Punkte im Bild?

- Es werden möglicherweise mehrere Bildpunkte (rot, grün, weiß oder schwarz) am Bildschirm angezeigt. Das ist evtl. auf die Eigenschaften des LCD-Bildschirms zurückzuführen. Es handelt sich hierbei nicht um eine Störung des LCDs.

Es ist nur der RGB-Modus verfügbar

Das Bild am Bildschirm sieht nicht wie üblich aus.

Ist die falsche Bildschirmposition eingestellt?

- Gehen Sie auf „Bildlage“ im OSD-Menü.
- Prüfen Sie, ob Auflösung und Frequenz der Grafikkarte vom Produkt unterstützt werden. Wenn die Frequenz außerhalb des Frequenzbereichs liegt, stellen Sie die empfohlene Auflösung über „Systemsteuerung“ – „Anzeige“ – „Einstellungen“ ein.

Werden im Bildschirmhintergrund dünne Linien angezeigt?

- Gehen Sie auf „Takt“ im OSD-Menü.

Horizontale Störungen treten auf oder Zeichen werden verwischt angezeigt.

- AdGehen Sie auf „Taktrate“ im OSD-Menü.

ANHANG

INSTANDHALTUNG

Frühzeitige Funktionsstörungen können verhindert werden. Durch die sorgfältige und regelmäßige Reinigung des Fernsehers kann die Lebensdauer des Gerätes verlängert werden

VORSICHT: Schalten Sie das Gerät aus und ziehen Sie den Netzstecker, bevor Sie mit der Reinigung beginnen.

Reinigung des Bildschirms

- 1 Um den Bildschirm länger staubfrei zu halten, befeuchten Sie ein weiches Tuch mit einer Mischung aus lauwarmem Wasser und etwas Weichspüler oder Spülmittel. Wringen Sie das Tuch dann gut aus und wischen Sie den Bildschirm ab.
- 2 Vergewissern Sie sich, dass kein überschüssiges Wasser auf dem Bildschirm ist und lassen Sie ihn dann luft-trocknen, bevor Sie den Fernseher wieder einschalten.

Reinigung des Gehäuses

- Entfernen Sie Schmutz und Staub mit einem weichen, trockenen und flusenfreien Tuch vom Gehäuse.
- Verwenden Sie dafür kein nasses Tuch.

Längere Abwesenheit

VORSICHT

- ▶ Wenn Sie den Fernseher über einen längeren Zeitraum nicht verwenden (z. B. im Urlaub), ist es sinnvoll, den Netzstecker zu ziehen, um das Gerät vor Schäden durch Blitzschlag oder Spannungsspitzen zu schützen.

ANHANG

PRODUKTSPEZIFIKATIONEN

<M1962D>

| | | |
|--|----------------------------------|---|
| LCD-Panel | Bildschirmtyp | 470,1 mm Wide (Breit) (18,51 Zoll) TFT (Thin Film Transistor) LCD- (Liquid Crystal Display) Bildschirm Sichtbare Größe diagonal: 470,1 mm |
| | Pixelabstand | 0,30 mm (H) x 0,30 mm (V) |
| Videosignal | Max. Auflösung | 1360 x 768 @ 60 Hz |
| | Empfohlene Auflösung | 1360 x 768 @ 60 Hz |
| | Horizontalfrequenz | 30 kHz bis 61 kHz |
| | Vertikalfrequenz | 56 Hz bis 75 Hz |
| | Synchronisation | Separate Sync (Separater Sync), Digital (Digital) |
| Eingang | | TV, D-Sub Analog, SCART*2, PC Audio In, Component, DVI-D, HDMI*2, CVBS |
| Strom | Spannung | 100-240 V~ 50/60 Hz 0,6 A |
| | Gesamtleistungsaufnahme | Eingeschaltet : 35 W (norm.) Standby ≤ 1 W Aus ≤ 0,5 W |
| Neigung | Neigewinkel | -5 bis 15° |
| Abmessungen (Breite x Höhe x Tiefe) Gewicht | | 449,7 mm x 368,8 mm x 221,6 mm (17,70 Zoll x 14,52 Zoll x 8,72 Zoll) 3,88 kg (8,55 lb) |
| Umgebungsbedingungen | Umgebungstemperatur im Betrieb | 10 °C bis 35 °C |
| | Luftfeuchtigkeit im Betrieb | 20 % bis 80 % |
| | Umgebungstemperatur bei Lagerung | -10 °C bis 60 °C |
| | Luftfeuchtigkeit bei Lagerung | 5 % bis 90 % |

■ Diese Angaben können ohne Ankündigung bei Qualitätsverbesserungen geändert werden.

ANHANG

PRODUKTSPEZIFIKATIONEN

<M2062D>

| | | |
|--|----------------------------------|--|
| LCD-Panel | Bildschirmtyp | 508,5 mm Wide (Breit) (20,0 Zoll) TFT (Thin Film Transistor) LCD- (Liquid Crystal Display) Bildschirm Sichtbare Größe diagonal: 508,5 mm |
| | Pixelabstand | 0,2766 mm (H) x 0,2766 mm (V) |
| Videosignal | Max. Auflösung | 1600 x 900 @ 60 Hz |
| | Empfohlene Auflösung | 1600 x 900 @ 60 Hz |
| | Horizontalfrequenz | 30 kHz bis 83 kHz |
| | Vertikalfrequenz | 56 Hz bis 75 Hz |
| | Synchronisation | Separate Sync (Separater Sync), Digital (Digital) |
| Eingang | | TV, D-Sub Analog, SCART*2, PC Audio In, Component, DVI-D, HDMI*2, CVBS |
| Strom | Spannung | 100-240 V~ 50/60 Hz 0,9A |
| | Gesamtleistungsaufnahme | Eingeschaltet : 50 W (norm.) Standby ≤ 1 W Aus ≤ 0,5 W |
| Neigung | Neigewinkel | -5 bis 15° |
| Abmessungen (Breite x Höhe x Tiefe) Gewicht | | 482,3 mm x 384,2 mm x 221,6 mm (18,99 Zoll x 15,13 Zoll x 8,72 Zoll) 4,8 kg (10,58 lb) |
| Umgebungsbedingungen | Umgebungstemperatur im Betrieb | 10 °C bis 35 °C |
| | Luftfeuchtigkeit im Betrieb | 20 % bis 80 % |
| | Umgebungstemperatur bei Lagerung | -10 °C bis 60 °C |
| | Luftfeuchtigkeit bei Lagerung | 5 % bis 90 % |

- Diese Angaben können ohne Ankündigung bei Qualitätsverbesserungen geändert werden.

ANHANG

PRODUKTSPEZIFIKATIONEN

<M2262D>

| | | |
|--|----------------------------------|---|
| LCD-Panel | Bildschirmtyp | 546,86 mm Wide (Breit) (21,53 Zoll) TFT (Thin Film Transistor) LCD- (Liquid Crystal Display) Bildschirm Sichtbare Größe diagonal: 546,86 mm |
| | Pixelabstand | 0,248 mm (H) x 0,248 mm (V) |
| Videosignal | Max. Auflösung | 1920 x 1080 @ 60 Hz |
| | Empfohlene Auflösung | 1920 x 1080 @ 60 Hz |
| | Horizontalfrequenz | 30 kHz bis 83 kHz |
| | Vertikalfrequenz | 56 Hz bis 75 Hz |
| | Synchronisation | Separate Sync (Separater Sync), Digital (Digital) |
| Eingang | | TV, D-Sub Analog, SCART*2, PC Audio In, Component, DVI-D, HDMI*2, CVBS |
| Strom | Spannung | 100-240 V~ 50/60 Hz 0,9 A |
| | Gesamtleistungsaufnahme | Eingeschaltet : 53 W (norm.) Standby ≤ 1W Aus ≤ 0,5 W |
| Neigung | Neigewinkel | -5 bis 15° |
| Abmessungen (Breite x Höhe x Tiefe) Gewicht | | 517,2 mm x 399,8 mm x 221,6 mm (20,36 Zoll x 15,74 Zoll x 8,72 Zoll) 4,7 kg (10,4 lb) |
| Umgebungsbedingungen | Umgebungstemperatur im Betrieb | 10 °C bis 35 °C |
| | Luftfeuchtigkeit im Betrieb | 20 % bis 80 % |
| | Umgebungstemperatur bei Lagerung | -10 °C bis 60 °C |
| | Luftfeuchtigkeit bei Lagerung | 5 % bis 90 % |

■ Diese Angaben können ohne Ankündigung bei Qualitätsverbesserungen geändert werden.

ANHANG

PRODUKTSPEZIFIKATIONEN

<M2362D>

| | | |
|--|----------------------------------|---|
| LCD-Panel | Bildschirmtyp | 584,2 mm Wide (Breit) (23zoll) TFT (Thin Film Transistor) LCD- (Liquid Crystal Display) Bildschirm Sichtbare Größe diagonal: 584,2 mm |
| | Pixelabstand | 0,265 mm (H) x 0,265 mm (V) |
| Videosignal | Max. Auflösung | 1920 x 1080 @ 60 Hz |
| | Empfohlene Auflösung | 1920 x 1080 @ 60 Hz |
| | Horizontalfrequenz | 30 kHz bis 83 kHz |
| | Vertikalfrequenz | 56 Hz bis 75 Hz |
| | Synchronisation | Separate Sync (Separater Sync), Digital (Digital) |
| Eingang | | TV, D-Sub Analog, SCART*2, PC Audio In, Component, DVI-D, HDMI*2, CVBS |
| Strom | Spannung | 100-240 V~ 50/60 Hz 1,0 A |
| | Gesamtleistungsaufnahme | Eingeschaltet : 55 W (norm.) Standby ≤ 1 W Aus ≤ 0,5 W |
| Neigung | Neigewinkel | -5 bis 15° |
| Abmessungen (Breite x Höhe x Tiefe) Gewicht | | 551,8 mm x 419,5 mm x 221,6 mm (21,72 Zoll x 16,52 Zoll x 8,72 Zoll) 5,2 kg (11,46 lb) |
| Umgebungsbedingungen | Umgebungstemperatur im Betrieb | 10 °C bis 35 °C |
| | Luftfeuchtigkeit im Betrieb | 20 % bis 80 % |
| | Umgebungstemperatur bei Lagerung | -10 °C bis 60 °C |
| | Luftfeuchtigkeit bei Lagerung | 5 % bis 90 % |

- Diese Angaben können ohne Ankündigung bei Qualitätsverbesserungen geändert werden.

ANHANG

PRODUKTSPEZIFIKATIONEN

<M2762D>

| | | |
|--|----------------------------------|--|
| LCD-Panel | Bildschirmtyp | 686 mm Wide (Breit) (27 Zoll) TFT (Thin Film Transistor) LCD- (Liquid Crystal Display) Bildschirm Sichtbare Größe diagonal: 686 mm |
| | Pixelabstand | 0,3114 mm (H) x 0.3114 mm (V) |
| Videosignal | Max. Auflösung | 1920 x 1080 @ 60 Hz |
| | Empfohlene Auflösung | 1920 x 1080 @ 60 Hz |
| | Horizontalfrequenz | 30 kHz bis 83 kHz |
| | Vertikalfrequenz | 56 Hz bis 75 Hz |
| | Synchronisation | Separate Sync (Separater Sync), Digital (Digital) |
| Eingang | | TV, D-Sub Analog, SCART*2, PC Audio In, Component, DVI-D, HDMI*2, CVBS |
| Strom | Spannung | 100-240 V~ 50/60 Hz 1,2 A |
| | Gesamtleistungsaufnahme | Eingeschaltet : 63 W (norm.) Standby ≤ 1 W Aus ≤ 0,5 W |
| Neigung | Neigewinkel | -5 bis 10° |
| | Max. Schwenkwinkel | 358° |
| Abmessungen (Breite x Höhe x Tiefe) Gewicht | | 649,1 mm x 485 mm x 210 mm (25,56 Zoll x 19,09 Zoll x 8,27 Zoll) 7,2 kg (15,87 lb) |
| Umgebungsbedingungen | Umgebungstemperatur im Betrieb | 10 °C bis 35 °C |
| | Luftfeuchtigkeit im Betrieb | 20 % bis 80 % |
| | Umgebungstemperatur bei Lagerung | -10 °C bis 60 °C |
| | Luftfeuchtigkeit bei Lagerung | 5 % bis 90 % |

■ Diese Angaben können ohne Ankündigung bei Qualitätsverbesserungen geändert werden.

ANHANG

PROGRAMMIEREN DER FERNBEDIENUNG

Bei der Fernbedienung handelt es sich um ein markenunabhängiges Fabrikat bzw. eine Universalfernbedienung. Sie kann zur Steuerung der meisten Geräte anderer Hersteller, die über eine Fernbedienung betätigt werden können, eingesetzt werden. Beachten Sie, dass die Fernbedienung möglicherweise nicht für alle Modelle anderer Marken geeignet ist.

Die Programmierung eines Codes auf eine Fernbedienung

- 1** Testen Sie Ihre Fernbedienung.
Um herauszufinden, ob die Fernbedienung das Gerät ohne Programmierung steuern kann, schalten Sie das Gerät wie z. B. den Videorekorder ein, drücken die entsprechende Modus-Taste (wie z. B. DVD oder VCR) auf der Fernbedienung und richten sie dabei auf das Gerät. Drücken Sie die Tasten POWER (Ein/Aus) und PR +/ -, um zu prüfen, ob das Gerät entsprechend reagiert. Wenn nicht, muss die Fernbedienung für die Steuerung des Geräts programmiert werden.
- 2** Stellen Sie das zu programmierende Gerät ein und drücken Sie dann die entsprechende Modus-Taste (z. B. DVD oder VCR) auf der Fernbedienung. Die Fernbedienungstaste des gewünschten Geräts wird beleuchtet.
- 3** Drücken Sie gleichzeitig MENU (Menü) und MUTE (Lautlos), dann kann die Fernbedienung für den Code programmiert werden.
- 4** Geben Sie eine Code-Nummer über die Zahlentasten der Fernbedienung ein. Die Programmier-Codes für die jeweiligen Geräte sind auf den folgenden Seiten aufgeführt. Auch hier schaltet sich das Gerät aus, wenn der richtige Code eingegeben wurde.
- 5** Drücken Sie MENU (Menü), um den Code zu speichern.
- 6** Prüfen Sie die Funktionen der Fernbedienung auf ihre Funktionstüchtigkeit. Wenn nicht, wiederholen Sie den Vorgang ab Schritt 2.

PROGRAMMIEREN CODE

DVD

| Marke | Codes | Marke | Codes | Marke | Codes |
|---------------|-----------------|------------|---------|----------|-------------|
| APEX DIGITAL | 022 | MITSUBISHI | 002 | RCA | 005 006 |
| DENON | 020 014 | NAD | 023 | SAMSUNG | 011 015 |
| GE | 005 006 | ONKYO | 008 017 | SONY | 007 |
| HARMAN KARDON | 027 | PANASONIC | 003 009 | THOMPSON | 005 006 |
| JVC | 012 | PHILIPS | 013 | TOSHIBA | 019 008 |
| LG | 001 010 016 025 | PIONEER | 004 026 | YAMAHA | 009 018 |
| MAGNAVOX | 013 | PROCEED | 021 | ZENITH | 010 016 025 |
| MARANTZ | 024 | PROSCAN | 005 006 | | |

ANHANG

VCR

| Marke | Codes | Marke | Codes | Marke | Codes |
|----------------|--|------------|--|-----------------|---|
| AIWA | 034 | MAGNAVOX | 031 033 034 041 | SAMSUNG | 032 040 102 104 |
| AKAI | 016 043 046 124 125 146 | | 067 068 | | 105 107 109 112 |
| AMPRO | 072 | MARANTZ | 012 031 033 067 069 | | 113 115 120 122 125 |
| ANAM | 031 033 103 | MARTA | 101 | SANSUI | 022 043 048 135 |
| AUDIO DYNAMICS | 012 023 039 043 | MATSUI | 027 030 | SANYO | 003 007 010 014 |
| BROKSONIC | 035 037 129 | MEI | 031 033 | | 102 134 |
| CANON | 028 031 033 | MEMOREX | 003 010 014 031 033 034 053 072 | SCOTT | 017 037 112 129 131 |
| CAPEHART | 108 | | 101 102 134 139 | SEARS | 003 008 009 010 013 014 017 020 |
| CRAIG | 003 040 135 | MGA | 045 046 059 | | 031 042 073 081 101 |
| CURTIS MATHES | 031 033 041 | MINOLTA | 013 020 | SHARP | 031 054 149 |
| DAEWOO | 005 007 010 064 065 108 110 111 112 116 117 119 | MITSUBISHI | 013 020 045 046 049 051 059 061 151 | SHINTOM | 024 |
| DAYTRON | 108 | MTC | 034 040 | SONY | 003 009 031 052 056 057 058 076 077 078 149 |
| DBX | 012 023 039 043 | MULTITECH | 024 034 | | |
| DYNATECH | 034 053 | NEC | 012 023 039 043 048 | SOUNDESIGN | 034 |
| ELECTROHOME | 059 | NORDMENDE | 043 | STS | 013 |
| EMERSON | 006 017 025 027 029 031 034 035 036 037 046 101 129 131 138 153 | OPTONICA | 053 054 | SYLVANIA | 031 033 034 059 067 |
| FISHER | 003 008 009 010 | PANASONIC | 066 070 074 083 133 140 145 | SYMPHONIC | 034 |
| FUNAI | 034 | | | TANDY | 010 034 |
| GE | 031 033 063 072 107 109 144 147 | PENTAX | 013 020 031 033 063 | TATUNG | 039 043 |
| GO VIDEO | 132 136 | PHILCO | 031 034 067 | TEAC | 034 039 043 |
| HARMAN KARDON | 012 045 | PHILIPS | 031 033 034 054 067 071 101 | TECHNICS | 031 033 070 |
| HITACHI | 004 018 026 034 043 063 137 150 | PILOT | 101 | TEKNIKA | 019 031 033 034 101 |
| INSTANTREPLAY | 031 033 | PIONEER | 013 021 048 | THOMAS | 034 |
| JCL | 031 033 | PORTLAND | 108 | TMK | 006 |
| JCPENNY | 012 013 015 033 040 066 101 | PULSAR | 072 | TOSHIBA | 008 013 042 047 059 082 112 131 |
| JENSEN | 043 | QUARTZ | 011 014 | TOTEVISION | 040 101 |
| JVC | 012 031 033 043 048 050 055 060 130 150 152 | QUASAR | 033 066 075 145 | UNITECH | 040 |
| KENWOOD | 014 034 039 043 047 048 | RCA | 013 020 033 034 040 041 062 063 107 109 140 144 145 147 | VECTOR RESEARCH | 012 |
| LG (GOLDSTAR) | 001 012 013 020 101 106 114 123 | REALISTIC | 003 008 010 014 031 033 034 040 053 054 101 | VICTOR | 048 |
| LLOYD | 034 | RICO | 058 | VIDEO CONCEPTS | 012 034 046 |
| LXI | 003 009 013 014 017 034 101 106 | RUNCO | 148 | VIDEOSONIC | 040 |
| MAGIN | 040 | SALORA | 014 | WARDS | 003 013 017 024 031 033 034 040 053 054 131 |
| | | | | YAMAHA | 012 034 039 043 |
| | | | | ZENITH | 034 048 056 058 072 080 101 |

ANHANG

IR-CODE

1. Anschließen

- Verbinden Sie das Kabel der Fernbedienung mit der Fernbedienungsbuchse am Fernseher.

2. Fernbedienung IR-Codes

- Signalform-Ausgabe
Einzelimpuls, Modulationssignal mit 37,917 kHz Signal bei 455 kHz

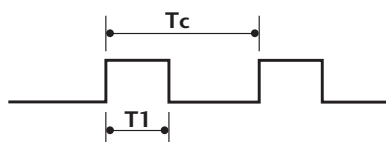

Trägerfrequenz
 $FCAR = 1/T_C = f_{OSC}/12$
 Relative Einschaltdauer = $T_1/T_C = 1/3$

- Frame-Konfiguration

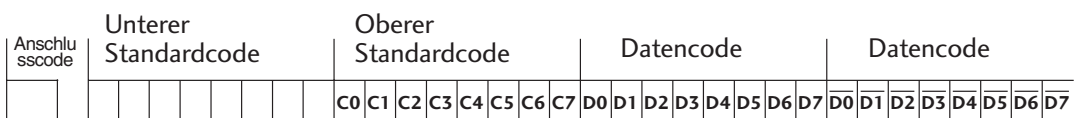

Repeat Frame-Wiederholung

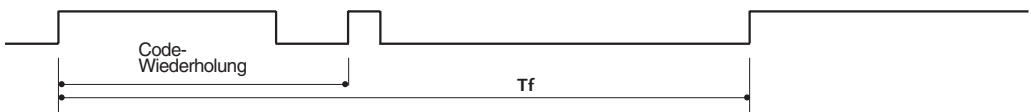

- Anschlusscode

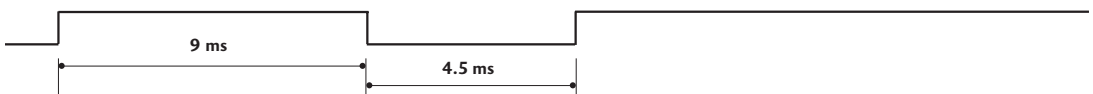

- Code-Wiederholung

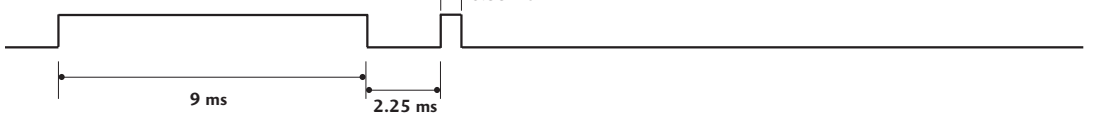

- Bit-Beschreibung

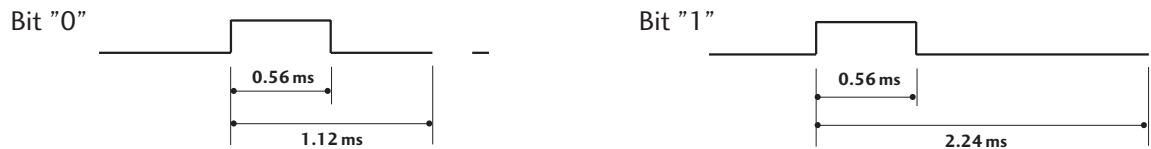

- Frame-Intervall: T_f

Die Wellenform wird so lange übertragen, wie die Taste gedrückt wird.

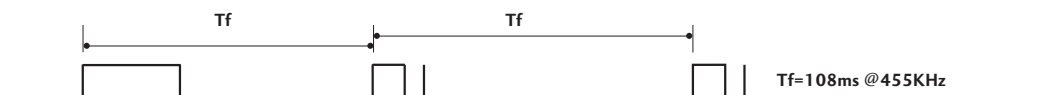

ANHANG

| Code (Hexa) | Funktion | Hinweis |
|-------------|----------------|-----------------------------------|
| 00 | PR + | Taste der Fernbedienung |
| 01 | PR - | Taste der Fernbedienung |
| 02 | VOL + | Taste der Fernbedienung |
| 03 | VOL - | Taste der Fernbedienung |
| 40 | Auf (▲) | Taste der Fernbedienung |
| 41 | Abn (▼) | Taste der Fernbedienung |
| 06 | Rechts (▶) | Taste der Fernbedienung |
| 07 | Links (◀) | Taste der Fernbedienung |
| 08 | POWER | Taste der Fernbedienung (Ein/Aus) |
| 09 | MUTE | Taste der Fernbedienung |
| 0B | INPUT | Taste der Fernbedienung |
| 10 | ZIFFERTASTEN 0 | Taste der Fernbedienung |
| 11 | ZIFFERTASTEN 1 | Taste der Fernbedienung |
| 12 | ZIFFERTASTEN 2 | Taste der Fernbedienung |
| 13 | ZIFFERTASTEN 3 | Taste der Fernbedienung |
| 14 | ZIFFERTASTEN 4 | Taste der Fernbedienung |
| 15 | ZIFFERTASTEN 5 | Taste der Fernbedienung |
| 16 | ZIFFERTASTEN 6 | Taste der Fernbedienung |
| 17 | ZIFFERTASTEN 7 | Taste der Fernbedienung |
| 18 | ZIFFERTASTEN 8 | Taste der Fernbedienung |
| 19 | ZIFFERTASTEN 9 | Taste der Fernbedienung |
| 1A | Q.VIEW | Taste der Fernbedienung |
| 1E | FAV | Taste der Fernbedienung |
| 20 | TEXT | Taste der Fernbedienung |
| 21 | T.OPT | Taste der Fernbedienung |
| 28 | RETURN | Taste der Fernbedienung |
| 39 | SUBTITLE | Taste der Fernbedienung |
| 43 | MENU | Taste der Fernbedienung |
| 44 | OK(⊙) | Taste der Fernbedienung |
| 45 | Q.MENU | Taste der Fernbedienung |
| 50 | TV/PC | Taste der Fernbedienung |
| F0 | TV/RADIO | Taste der Fernbedienung |
| 0A | I/II | Taste der Fernbedienung |
| 5B | EXIT | Taste der Fernbedienung |
| 1E | MARK | Taste der Fernbedienung |
| 53 | LIST | Taste der Fernbedienung |
| 61 | BLAUE Taste | Taste der Fernbedienung |
| 63 | GELBE Taste | Taste der Fernbedienung |
| 71 | GRÜNE Taste | Taste der Fernbedienung |
| 72 | ROTE Taste | Taste der Fernbedienung |
| AA | INFO ⓘ | Taste der Fernbedienung |
| AB | GUIDE | Taste der Fernbedienung |

ANHANG

ANSCHLUSS EINES EXTERNEN STEUERGERÄTS

RS-232C-Einrichtung

Schließen Sie den RS-232C-Eingangsstecker an ein externes Steuergerät (z. B. einen Computer oder ein A/V-Steuersystem) an und steuern Sie die TV-Funktionen extern. Schließen Sie den seriellen Anschluss des Steuergeräts an den RS-232C-Stecker an der Rückseite des TV-Geräts an.

HINWEIS: Das RS-232C-Anschlusskabel wird nicht mit dem TV-Gerät mitgeliefert.

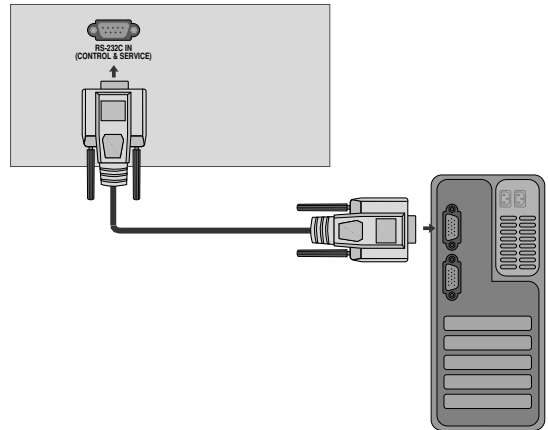

Anschlusstyp; D-Sub 9-Pin männlich

| Nr. | Pin-Name |
|-----|-------------------------|
| 1 | Kein Anschluss |
| 2 | RXD (Datenempfang) |
| 3 | TXD (Datenübertragung) |
| 4 | DTR (DTE-Seite bereit) |
| 5 | GND |
| 6 | DSR (DCE-Seite bereit) |
| 7 | RTS (Bereit zu senden) |
| 8 | CTS (Löschen zu senden) |
| 9 | Kein Anschluss |

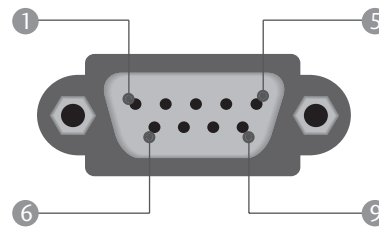

RS-232C-Konfigurationen

7-adrige Konfigurationen (Standard-RS-232C-Kabel)

| | PC | TV | |
|-----|----|----|-----|
| RXD | 2 | 3 | TXD |
| TXD | 3 | 2 | RXD |
| GND | 5 | 5 | GND |
| DTR | 4 | 6 | DSR |
| DSR | 6 | 4 | DTR |
| RTS | 7 | 8 | CTS |
| CTS | 8 | 7 | RTS |

D-Sub 9 D-Sub 9

3-adrige Konfigurationen (nicht Standard)

| | PC | TV | |
|-----|----|----|-----|
| RXD | 2 | 3 | TXD |
| TXD | 3 | 2 | RXD |
| GND | 5 | 5 | GND |
| DTR | 4 | 6 | DTR |
| DSR | 6 | 4 | DSR |
| RTS | 7 | 7 | RTS |
| CTS | 8 | 8 | CTS |

D-Sub 9 D-Sub 9

ANHANG

Set ID

Verwenden Sie diese Funktion, um eine Monitor-ID-Nummer anzugeben.
Siehe "Echtdatenzuordnung 1" auf Seite 121.

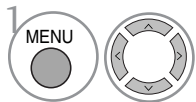
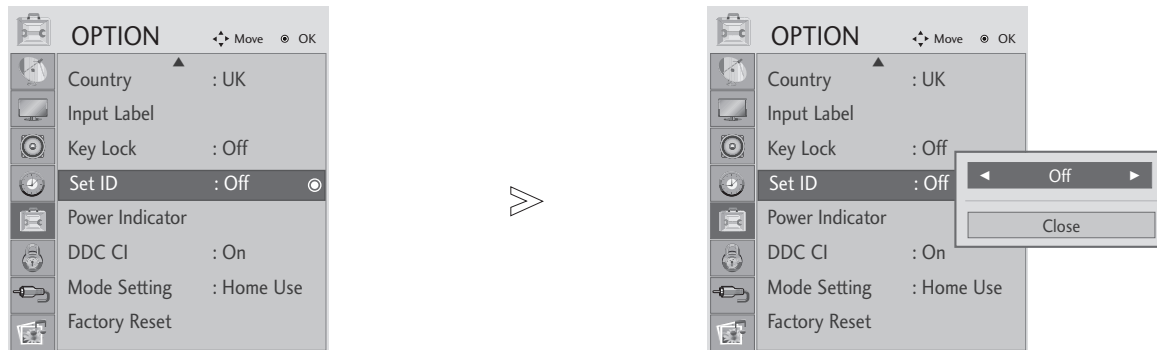

Wählen sie die option **OPTION**.

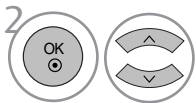

Wählen sie die option **Set ID**.

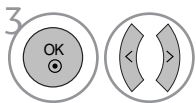

Wählen Sie die gewünschte Kennung für den Fernseher.
Die GERÄTEKENNUNG kann im Bereich von 1 bis 99 festgelegt werden.

- Betätigen Sie die Taste MENU oder EXIT, um den Menübildschirm auszublenden.
- Betätigen Sie die Taste RETURN, um zum vorherigen Menübildschirm zurückzukehren.

ANHANG

Kommunikationsparameter

- Baudrate: 9600 bps (UART)
- Datenlänge: 8 Bits
- Parität: Ohne
- Stoppbit: 1 Bit
- Kommunikationscode: ASCII-Code
- Verwenden Sie ein Kreuzkabel (Cross/Reverse).

Befehlsreferenzliste

| | BEFEHL1 | BEFEHL2 | DATEN (Hex) |
|-----------------------------------|---------|---------|---------------|
| 01. Strom | k | a | 00 ~ 01 |
| 02. Seitenverhältnis | k | c | auf Seite 119 |
| 03. Bildschirm-Ruhezustand | k | d | 00 ~ 01 |
| 04. Stummschaltung | k | e | 00 ~ 01 |
| 05. Lautstärkeregelung | k | f | 00 ~ 64 |
| 06. Kontrast | k | g | 00 ~ 64 |
| 07. Helligkeit | k | h | 00 ~ 64 |
| 08. Farbe | k | i | 00 ~ 64 |
| 09. Farbton | k | j | 00 ~ 64 |
| 10. Schärfe | k | k | 00 ~ 64 |
| 11. OSD-Auswahl | k | l | 00 ~ 01 |
| 12. Fernbedienungssperre | k | m | 00 ~ 01 |
| 13. Höhen | k | r | 00 ~ 64 |
| 14. Bässe | k | s | 00 ~ 64 |
| 15. Balance | k | t | 00 ~ 64 |
| 16. Farbtemperatur | k | u | 00 ~ 06 |
| 17. Autom. Konfiguration | j | u | 01 |
| 18. Tune-Befehl | m | a | auf Seite 121 |
| 19. Kanal hinzufügen/überspringen | m | b | 00 ~ 01 |
| 20. Taste | m | c | Tastencode |
| 21. Steuerung Hintergrundbel. | m | g | 00 ~ 64 |
| 22. Eingangsauswahl (Hauptb.) | x | b | auf Seite 121 |

* Bei der Einstellung von 15~ 22 wird kein Menü am Bildschirm angezeigt.

Übertragungs-/Empfangsprotokoll

Übertragung

[Command1][Command2][][Set ID][][Daten][Cr]

- * [Command 1] : Erster Befehl.(j,k,m oder x)
- * [Command 2] : Zweiter Befehl.
- * [Set ID] : Sie können die Set-ID einstellen, um die gewünschte Monitor-ID im Menü "Special" (Spezial) zu wählen. Der Einstellungsbereich beträgt 1-99. Wenn Sie als Set-ID "0" auswählen, wird jedes angeschlossene TV-Set gesteuert. Die Set-ID wird im Menü als Dezimalzahl und im Übertragungs-/Empfangsprotokoll als Hexadezimalzahl (0x0-0x63) angegeben.
- * [DATEN] : Für die Übertragung von Befehlsdaten. "FF" übertragen, um Befehlsstatus zu lesen.
- * [Cr] : Carriage Return. ASCII-Code "0x0D"
- * [] : ASCII-Code "Leerschritt (0x20)"

OK-Bestätigung

[Command2][][Set ID][][OK][Daten][x]

- * Der TV überträgt ACK (Bestätigung) beim Empfang normaler Daten basierend auf diesem Format. Wenn sich zu diesem Zeitpunkt Daten im Datenlesemodus befinden, werden die aktuellen Statusdaten angezeigt. Wenn sich die Daten im Datenschreibmodus befinden, werden die Daten an den PC zurückgegeben.

Fehlerbestätigung

[Command2][][Set ID][][NG][Daten][x]

- * Der TV überträgt ACK (Bestätigung) beim Empfang nicht normaler Daten von nicht brauchbaren Funktionen oder bei Kommunikationsfehlern basierend auf diesem Format.

ANHANG

01. Einschalten (Befehl: k a)

- Für die Steuerung des Ein-/Ausschaltens des TV-Geräts.

Übertragung

[k][a][] [Set ID][] [Daten][Cr]

Daten 00 : Ausschalten 01 : Einschalten

Bestätigung

[a][] [Set ID][] [OK/NG][Daten][x]

02. Seitenverhältnis (Befehl: k c) (Größe des Hauptbilds)

- Für die Einstellung des Bildformats. Das Bildschirmformat kann auch über die Option Bildformat im Menü BILD festgelegt werden.

- (1) ATV, AV1, 2, 3 Eingangsmodus
 - 16:9 / Original / 4:3 / 14:9 / Cinema Zoom / Zoom / Full Wide
- (2) DTV
 - 16:9 / Just Scan / Original / 4:3 / 14:9 / Cinema Zoom / Zoom
- (3) RGB, DVI, HDMI-Eingangsmodus (HDMI-PC)
 - 4:3 / 16:9
- (4) Component, HDMI-Eingangsmodus (nicht HDMI-PC)
 - 16:9 / 4:3 / 14:9 / Cinema Zoom / Zoom (Just Scan : Nur über 720p)

Übertragung

[k][c][] [Set ID][] [Daten][Cr]

Data 01 : Normal anzeige (4:3)
02 : Breit anzeige (16:9)
04 : Zone
06 : Original
07 : 14:9
09 : Just Scan
0B : Voll-Breitbild
10~1F : Kino-Zone 1~16

Bestätigung

[c][] [Set ID][] [OK/NG][Daten][x]

03. Bildschirm-Ruhezustand (Befehl: k d)

- Für die Aktivierung/Deaktivierung des Bildschirm-Ruhezustands.

Übertragung

[k][d][] [Set ID][] [Daten][Cr]

Daten 00 : Bildschirm-Ruhezustand aus (Bild an)
01 : Bildschirm-Ruhezustand ein (Bild aus)

Bestätigung

[d][] [Set ID][] [OK/NG][Daten][x]

04. Stummschaltung (Befehl: k e)

- Für die Aktivierung/Deaktivierung der Stummschaltung. Sie können die Stummschaltung auch über die Taste MUTE der TV-Fernbedienung einstellen.

Übertragung

[k][e][] [Set ID][] [Daten][Cr]

Daten 00 : Stummschaltung ein (Lautstärke aus)
01 : Stummschaltung aus (Lautstärke ein)

Bestätigung

[e][] [Set ID][] [OK/NG][Daten][x]

05. Lautstärkeregelung (Befehl: k f)

- Für die Einstellung der Lautstärke. Sie können die Lautstärke auch über die Lautstärketasten der TV-Fernbedienung einstellen.

Übertragung

[k][f][] [Set ID][] [Daten][Cr]

DatenMin : 0 ~ Max : 64
* Siehe 'Echtdatenzuordnung 1': auf Seite 121.

Bestätigung

[f][] [Set ID][] [OK/NG][Daten][x]

06. Kontrast (Befehl: k g)

- Für die Einstellung des Bildschirmkontrasts. Sie können den Kontrast auch über das Menü "Picture" (Bild) einstellen.

Übertragung

[k][g][] [Set ID][] [Daten][Cr]

DatenMin : 0 ~ Max : 64
* Siehe 'Echtdatenzuordnung 1': auf Seite 121.

Bestätigung

[g][] [Set ID][] [OK/NG][Daten][x]

07. Helligkeit (Befehl: k h)

- Für die Einstellung der Bildschirmhelligkeit. Sie können die Helligkeit auch über das Menü „PICTURE“ (Bild) einstellen.

Übertragung

[k][h][] [Set ID][] [Daten][Cr]

DatenMin : 00 ~ Max : 64
* Siehe 'Echtdatenzuordnung 1': auf Seite 121.

Bestätigung

[h][] [Set ID][] [OK/NG][Daten][x]

08. Farbe (Befehl: k i)

- Für die Einstellung der Bildschirmfarbe. Sie können die Farbe auch über das Menü "Picture" (Bild) einstellen.

Übertragung

[k][i][] [Set ID][] [Daten][Cr]

DatenMin : 00 ~ Max : 64
* Siehe 'Echtdatenzuordnung 1': auf Seite 121.

Bestätigung

[i][] [Set ID][] [OK/NG][Daten][x]

ANHANG

09. Farbton (Befehl: k j)

- Für die Einstellung des Bildschirmfarbtons. Sie können den Farbton auch über das Menü "PICTURE" (Bild) einstellen.

Übertragung

[k][j][][Set ID][][Daten][Cr]

DatenRed : 00 ~ Green : 64

* Siehe 'Echtdatenzuordnung 1' auf Seite 121.

Bestätigung

[j][][Set ID][][OK/NG][Daten][x]

10. Schärfe (Befehl: k k)

- Für die Einstellung der Bildschärfe. Sie können die Bildschärfe auch über das Menü „PICTURE“ (Bild) einstellen.

Übertragung

[k][k][][Set ID][][Daten][Cr]

DatenMin : 00 ~ Max : 64

* Siehe 'Echtdatenzuordnung 1' auf Seite 121.

Bestätigung

[k][][Set ID][][OK/NG][Daten][x]

11. OSD-Auswahl (Befehl: k l)

- Ein- und Ausschalten des OSD-Menüs (= auf dem Bildschirm angezeigtes Menü) mit der Fernbedienung

Übertragung

[k][l][][Set ID][][Daten][Cr]

Daten 00 : OSD aus 01 : OSD ein

Bestätigung

[l][][Set ID][][OK/NG][Daten][x]

12. Fernbedienungssperre (Befehl: k m)

- Für die Sperre der Tasten der Fernbedienung und der Frontkonsole am Gerät.

Übertragung

[k][m][][Set ID][][Daten][Cr]

Daten 00 : Sperre aus 01 : Sperre ein

Bestätigung

[m][][Set ID][][OK/NG][Daten][x]

- * Wenn Sie die Fernbedienung nicht verwenden, verwenden Sie diesen Modus. Wenn der Hauptstrom aus-/eingeschaltet wird, wird die Sperre für das externe Steuergerät aufgehoben.

13. Höhen (Befehl: k r)

- Höhen einstellen.
Die Höhen können ebenfalls im Menü AUDIO eingestellt werden.
Falls die Option SRS TruSurround HD auf 'Ein' eingestellt wurde, wird diese Einstellung auf den Wert 50 voreingestellt.
Nicht für USB-Eingang möglich

Übertragung

[k][r][][Set ID][][Daten][Cr]

DatenMin : 00 ~ Max : 64

* Siehe 'Echtdatenzuordnung 1' auf Seite 121.

Bestätigung

[r][][Set ID][][OK/NG][Daten][x]

14. Bässe (Befehl: k s)

- Bässe einstellen.
Die Bässe können ebenfalls im Menü AUDIO eingestellt werden.
Falls die Option SRS TruSurround HD auf 'Ein' eingestellt wurde, wird diese Einstellung auf den Wert 50 voreingestellt.
Nicht für USB-Eingang möglich

Übertragung

[k][s][][Set ID][][Daten][Cr]

DatenRed : 00 ~ Green : 64

* Siehe 'Echtdatenzuordnung 1' auf Seite 121.

Bestätigung

[s][][Set ID][][OK/NG][Daten][x]

15. Balance (Befehl: k t)

- Für die Einstellung der Balance. Sie können die Balance auch im Menü SOUND (Ton) einstellen.

Übertragung

[k][t][][Set ID][][Daten][Cr]

DatenMin : 00 ~ Max : 64

* Siehe 'Echtdatenzuordnung 1' auf Seite 121.

Bestätigung

[t][][Set ID][][OK/NG][Daten][x]

16. Farbtemperatur (Befehl: k u)

- Für die Einstellung der Farbtemperatur.
Sie können das CSM auch im Menü PICTURE (Bild) einstellen.

Übertragung

[k][u][][Set ID][][Daten][Cr]

Daten 00: Mittel 01: Kalt 02: Warm(kein RGB DVI-Modus)
05:9300K 06:6500K(Nur RGB-, DVI-Modus)

Bestätigung

[u][][Set ID][][OK/NG][Daten][x]

ANHANG

17. Autom. Konfiguration (Befehl: j u)

- Für die automatische Einstellung der Bildposition und die automatische Minimierung des Bildwackelns. Nur in RGB (PC)-Modus.

Übertragung

[j][u][][Set ID][][Daten][Cr]

Daten 01: To set (Auswählen)

Bestätigung

[u][][Set ID][][OK/NG][Daten][x]

*Echtdatenzuordnung1

00 : Schritt 0

 A : Schritt 10 (Set ID 10)
 F : Schritt 15 (Set ID 15)
 10 : Schritt 16 (Set ID 16)

 64 : Schritt 100
 6E : Schritt 110

 73 : Schritt 115
 74 : Schritt 116

 C7 : Schritt 199
 FE : Schritt 254
 FF : Schritt 255

18. Tune-Befehl (Befehl: m a)

- Kanaleinstellung auf die folgende physische Nummer.

Übertragung

[m][a][][Set ID][][Daten0][][Daten1][][Daten2][Cr]

Data 00: Hochkanaldaten

Data 01: Tiefkanaldaten

Bsp. Nr. 47 -> 00 2F (2FH)

Nr. 394 -> 01 88 (188H)

DTV Nr. 0 -> Egal

Data 02 0x00 : ATV, 0x10 : DTV, 0x20 : Radio

Kanaldatenbereich

Analog – Min.: 00 ~ Max: 63 (0~99)

Digital – Min.: 00~ Max: 3E7 (0~999)

Bestätigung

[a][][Set ID][][OK/NG][Daten][x]

Daten Min: 00 ~ Max: 7DH

19. Kanal hinzufügen/überspringen (Befehl: m b)

- Status des aktuellen Programms überspringen.

Übertragung

[m][b][][Set ID][][Daten][Cr]

Daten 00 : Überspringen 01 : Speicher

Bestätigung

[b][][Set ID][][OK/NG][Daten][x]

20. Taste (Befehl: m c)

- Für das Senden des IR-Fernbedienungs-Tastencodes.

Übertragung

[m][c][][Set ID][][Daten][Cr]

Daten: Tastencodes siehe Seite 115.

Bestätigung

[c][][Set ID][][OK/NG][Daten][x]

21. Steuerung Hintergrundbel. (Befehl: m g)

- Zur Einstellung der Hintergrundbeleuchtung. (Nur Autom. Helligkeit Aus)

Übertragung

[m][g][][Set ID][][Daten][Cr]

Daten: Min: 00 ~ Max: 64

(* als Hexadezimalwert übertragen)

Bestätigung

[g][][Set ID][][OK/NG][Daten][x]

22. Eingangsauswahl (Befehl: x b) (Signalquelle des Hauptbilds)

- Auswahl der Eingangsquelle des Hauptbilds

Übertragung

[x][b][][Set ID][][Daten][Cr]

Daten: Struktur

MSB LSB

| | | | | | | | |
|---|---|---|---|---|---|---|---|
| 0 | 0 | 0 | 0 | 0 | 0 | 0 | 0 |
|---|---|---|---|---|---|---|---|

└─ Externer Eingang ─┘ └─ Eingangsnummer ─┘

| Externer Eingang | | | | Daten |
|------------------|---|---|---|------------|
| 0 | 0 | 0 | 0 | DTV |
| 0 | 0 | 0 | 1 | Analogue |
| 0 | 0 | 1 | 0 | AV |
| 0 | 1 | 0 | 0 | Komponente |
| 0 | 1 | 1 | 0 | RGB |
| 1 | 0 | 0 | 0 | DVI |
| 1 | 0 | 0 | 1 | HDMI |

| Eingangsnummer | | | | Daten |
|----------------|---|---|---|--------|
| 0 | 0 | 0 | 0 | Input1 |
| 0 | 0 | 0 | 1 | Input2 |
| 0 | 0 | 1 | 0 | Input3 |

Bestätigung

[b][][Set ID][][OK/NG][Daten][x]



Bitte lesen Sie vor der Bedienung des Gerätes die Vorsichtshinweise.
Bewahren Sie die Bedienungsanleitung (CD) zum späteren Nachschlagen auf.
Modell- und Seriennummer befinden sich auf der Rückseite sowie an der Seite des Gerätes.
Bitte notieren Sie diese Nummern zum späteren Gebrauch.

MODELL- _____

SERIENNUMMER _____