

YP-T10

MP3-Player

Benutzerhandbuch

imagine the possibilities

Wir freuen uns, dass Sie sich für dieses Produkt von Samsung entschieden haben.

Registrieren Sie Ihr Produkt unter

www.samsung.com/global/register,

um unseren Service besonders umfassend nutzen zu können.



Ihr neuer MP3-Player

Er sieht gut aus, ist zuverlässig und bietet viele praktische Funktionen. Er benötigt durch seine kompakte Größe nur sehr wenig Platz und liefert mittels neuester Technologie einen erstklassigen Sound und lebendige Bilder.

Wir wünschen Ihnen jederzeit viel Freude an Ihrem neuen Gerät – beim Sport, beim Download Ihrer Lieblingssongs, beim Anschauen von Videoclips oder einfach beim Radio hören!

EIN WAHRES MULTIMEDIA-GERÄT

In unserem MP3-Player steckt viel mehr, als der Name sagt. Sie können Bilder, Texte und Videos anzeigen und Ihre Liebessender im Radio hören. Durch die integrierte drahtlose Bluetooth-Technologie lässt sich der MP3-Player vielseitig verbinden.

TOUCHPAD-STEUERUNG

Durch Berühren des Touchpads bewegen Sie sich durch die Menüs.

FORM UND FUNKTION PERFEKT VEREINT

Der Player überzeugt nicht nur durch sein attraktives Design. Er ist außerdem besonders leicht und bequem zu handhaben und zu bedienen.

SCHNELLER DOWNLOAD - LANGE WIEDERGABEZIT











Bei vollem Akku können Sie bis zu 30 Stunden Musik hören oder bis zu vier Stunden lang Videoclips wiedergeben. Der MP3-Player unterstützt USB 2.0. Damit können Dateien wesentlich schneller als mit USB 1.1 heruntergeladen werden.

AUSGEZEICHNETER KLANG

Ihr neuer MP3-Player verfügt über DNSe™ (Digital Natural Sound Engine) – diese spezielle Klangtechnologie von Samsung sorgt für einen volleren und tieferen Klang und ein eindrucksvolles Hörerlebnis.

sicherheitshinweise

Bedeutung der verwendeten Symbole und Hinweiszeichen

 WARNUNG	Lebensgefahr oder ernsthafte Verletzungsgefahr.
 VORSICHT	Verletzungsgefahr oder Gefahr eines Sachschadens.
 ACHTUNG	Gefahr von Feuer, Explosionen, elektrischem Schlag oder sonstigen Verletzungen - bei der Benutzung des MP3-Players folgende Sicherheitsmaßnahmen einhalten
 HINWEIS	Tipps oder Verweise auf Seiten, die für die Benutzung des Players hilfreich sein können.
	KEINESFALLS ausführen.
	NICHT öffnen.
	NICHT berühren.
	Befolgen Sie die Anweisungen genau.
	Ziehen Sie den Netzstecker aus der Steckdose.
	Wenden Sie sich an den Kundendienst.

Diese Warnhinweise sollen Sie und andere Personen vor Verletzungen schützen. Bitte befolgen Sie sie genau. Bewahren Sie diesen Abschnitt nach dem Lesen sicher und griffbereit auf.

Sicherheitshinweise

Dieses Handbuch beschreibt die ordnungsgemäße Verwendung des MP3-Players. Lesen Sie es aufmerksam durch, um Verletzungen von Personen oder Beschädigungen des Players zu vermeiden. Beachten Sie insbesondere die folgenden Warnhinweise:

SO SCHÜTZEN SIE SICH SELBST



- Versuchen Sie nicht, das Gerät eigenhändig zu zerlegen, zu reparieren oder zu verändern.



- Vermeiden Sie, dass das Gerät mit Wasser in Berührung kommt. Falls das Gerät nass wurde, schalten Sie es keinesfalls ein. Sie könnten einen elektrischen Schlag bekommen. Wenden Sie sich an den Samsung-Kundendienst in Ihrer Nähe.

- Verwenden Sie das Produkt nicht bei Gewitter. Dies kann Stromschlag oder Fehlfunktionen des Geräts zur Folge haben.



- Verwenden Sie während des Auto-, Motorrad- oder Fahrradfahrens niemals Ohr- oder Kopfhörer. Dies kann zu schweren Unfällen führen und ist darüber hinaus in manchen Ländern gesetzlich verboten. Wenn Sie Ohr- oder Kopfhörer tragen, achten Sie beim Spazierengehen oder Joggen auf einer Straße und insbesondere beim Überqueren von Straßen immer auf den Straßenverkehr. Andernfalls kann es zu schweren Unfällen kommen!
- Sorgen Sie zu Ihrer eigenen Sicherheit dafür, dass das Ohr-/Kopfhörerkabel Ihnen beim Sport oder einem Spaziergang nicht im Weg ist oder sich verhakht.



- Bewahren Sie das Gerät nicht in feuchten, staubigen oder rußigen Umgebungen auf. Dies kann zu Bränden oder elektrischem Schlag führen.

SO SCHÜTZEN SIE SICH SELBST



- Das Verwenden von Ohr- oder Kopfhörern über einen längeren Zeitraum kann schwere Gehörschäden verursachen.
Wenn Sie sich einer Lautstärke von mehr als 85 dB über einen längeren Zeitraum aussetzen, wird Ihr Hörvermögen negativ beeinträchtigt. Je höher die Lautstärke ist, desto größer ist der Gehörschaden (ein normales Gespräch wird mit 50 bis 60 dB geführt. Das durchschnittliche Straßengeräusch liegt bei 80 dB). Die Lautstärke sollte möglichst auf einen mittleren Wert eingestellt werden (das ist gewöhnlich weniger als 2/3 des Maximalwerts).
- Wenn Sie ein Klingeln in den Ohren wahrnehmen, verringern Sie umgehend die Lautstärke, oder verzichten Sie ganz auf Ohr- oder Kopfhörer.

SO SCHÜTZEN SIE IHREN MP3-PLAYER



- Setzen Sie den Player keinesfalls Temperaturen über 35 °C aus (wie z. B. in einer Sauna oder im Innenraum eines geparkten Fahrzeugs).
- Vermeiden Sie übermäßige Krafteinwirkungen auf das Gerät. Lassen Sie den Player nicht fallen.
- Stellen Sie keine schweren Objekte auf den Player.
- Stellen Sie sicher, dass weder Staub noch Fremdkörper in das Gerät eindringen können.
- Stellen Sie das Gerät nicht in die Nähe magnetischer Objekte.



- Fertigen Sie von wichtigen Daten immer Sicherheitskopien an.
Für Datenverlust übernimmt Samsung keine Haftung.
- Verwenden Sie nur von Samsung mitgeliefertes oder zugelassenes Zubehör.



- Sprühen Sie kein Wasser auf das Gerät. Reinigen Sie das Gerät keinesfalls mit Chemikalien wie Benzol oder mit Lösungsmitteln, da dies zu Bränden, elektrischem Schlag oder zu einer Beschädigung der Oberfläche führen kann.



- Die Nichtbeachtung dieser Anweisungen kann zu Verletzungen oder zu Beschädigungen des Players führen.



- Falls Sie dieses Handbuch ausdrucken möchten, sollten Sie es in Farbe drucken und zur besseren Übersichtlichkeit die Option „1 Seite pro Blatt“ wählen.

Inhalt

GRUNDLEGENDES

10

- 10 **Lieferumfang**
- 11 **Abbildungen des MP3-Players**
- 14 **Abbildungen des Displays**
- 17 **Touchpad-tasten verwenden**
- 18 **Akku aufladen**
- 19 **Hinweise zum Akku**
- 19 **Gerät ein- und ausschalten**
- 20 **Musik wiedergeben**
- 20 **Lautstärke einstellen**
- 21 **Tasten sperren**
- 21 **Mit dem „Dateibrowser“ nach Dateien suchen**
- 22 **Mit dem “Dateibrowser” dateien löschen**
- 23 **Einstellungen ändern**
 - 23 **Menüstil-einstellungen**
 - 24 **Toneinstellungen**
 - 25 **Display-einstellungen**
 - 26 **Spracheinstellungen**
 - 27 **Datum und uhrzeit einstellen**
 - 28 **Systemeinstellungen**
- 31 **System zurücksetzen**

SAMSUNG MEDIA STUDIO

32

- 32 **Systemvoraussetzungen**
- 33 **Samsung Media Studio installieren**
- 34 **Dateien mit Samsung Media Studio auf den Player übertragen**

Inhalt

MUSIKWIEDERGABE

37

- 37 Kategorie auswählen
- 38 Pausenfunktion verwenden
- 38 Einen Titel durchsuchen
- 38 Zum Anfang des aktuellen Titels springen
- 38 Vorherigen Titel wiedergeben
- 38 Nächsten Titel wiedergeben
- 39 Wiedergabeliste mit Samsung Media Studio erstellen
 - 39 Wiedergabeliste erstellen
 - 40 Musikdateien zu einer bereits erstellten Wiedergabeliste hinzufügen
 - 41 Wiedergabeliste mit Media Studio auf den Player übertragen
- 42 Wiedergabeliste auf dem MP3-Player erstellen
- 43 Wiedergabeliste wiedergeben
- 44 Datei von der Wiedergabeliste löschen
- 44 Alle Dateien von der Wiedergabeliste löschen
- 45 Musikmenü verwenden

VIDEOCLIP ANZEIGEN

52

- 52 Wiedergabe anhalten
- 53 Zu einem bestimmten Filmausschnitt springen
- 53 Vorherige Videodatei wiedergeben
- 53 Nächste Videodatei wiedergeben
- 54 Videomenü verwenden

Inhalt

BILDER ANZEIGEN

57

- 57 Bilder anzeigen
- 58 Bildmenü verwenden

UKW-RADIO VERWENDEN

62

- 62 Stummfunktion verwenden
- 63 UKW-Sender einstellen
- 64 UKW-Radiomenü verwenden

DATACASTS VERWENDEN

71

- 71 Inhalt einer Website abonnieren
- 72 Gruppe von Websites erstellen
- 72 Datacast von <Media Studio> übertragen
- 73 Datacasts anzeigen

ANGEBOTE IM PREMIUMPAKET

74

- 74 Texte anzeigen
- 75 Textmenü verwenden
- 80 Sprachaufnahmen erstellen
- 82 Videospiele spielen
- 84 Anzeigen des Adressbuchs

Inhalt

BLUETOOTH VERWENDEN

85

- 85 Allgemeines zu Bluetooth
- 87 Bluetooth-Stereo-Headset verwenden
- 90 Ein Bluetooth-mobiltelefon verwenden
- 96 Dateien zum/vom Bluetooth-Gerät übertragen
- 101 Bluetooth-Menü verwenden
- 102 Bluetooth-Einstellungen

FEHLERSUCHE

104

- 104 Fehlersuche

ANHANG

108

- 108 Menü-Übersicht
- 109 Technische daten
- 111 Lizenz

Grundlegendes

LIEFERUMFANG

Dieses Zubehör ist im Lieferumfang des MP3-Players enthalten.
Sollte etwas fehlen, wenden Sie sich an den Kundendienst von Samsung.



Player



Ohrhörer

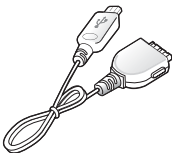

USB-Kabel

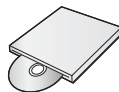

Installations-CD

Das Design des Zubehörs kann aufgrund von Weiterentwicklungen ohne vorherige Ankündigung geändert werden.

ABBILDUNGEN DES MP3-PLAYERS



Display

Ein/Aus-Schalter
und Sperrschalter 

Um das Gerät ein-/auszuschalten, schieben Sie den Schalter entgegen der Pfeilrichtung, und halten Sie ihn in dieser Position. Um die Tastenfunktionen zu sperren, schieben Sie den Schalter in Pfeilrichtung.

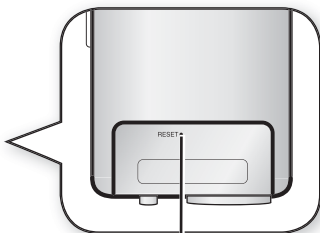

Reset-Taste

Drücken Sie bei einer Störung des Players die Reset-Taste in der Öffnung mit einem spitzen Gegenstand, um das System zurückzusetzen.

ABBILDUNGEN DES MP3-PLAYERS (Fortsetzung)

Diese Tasten sind Touchpad-Tasten.

☰ **Menütaste**

Drücken Sie diese Taste, um die Menüanzeige aufzurufen.

^ **Lauter-Taste**

Drücken Sie diese Taste, um die Lautstärke zu erhöhen oder zum nächsthöheren Element/Menüpunkt zu gelangen.

↶ **Zurück-Taste**

Drücken Sie diese Taste, um zum vorherigen Bildschirm zurückzukehren. Halten Sie die Taste kurz gedrückt, um das Hauptmenü aufzurufen.

◀ **Linke Dateibrowser-Taste**

Drücken Sie diese Taste, um zum vorherigen Bildschirm zurückzukehren. Halten Sie die Taste kurz gedrückt, um das Hauptmenü aufzurufen.

⊙ **Wiedergabe-/Pause-/Auswahltaste**

Drücken Sie diese Taste, um die Wiedergabe zu starten bzw. anzuhalten, um die Funktion auszuwählen oder um zum nächsten Bildschirm zu gelangen.

∨ **Leiser-Taste**

Drücken Sie diese Taste, um die Lautstärke zu reduzieren oder zu einem weiter unten liegenden Element/Menüpunkt zu gelangen.

▶ **Rechte Dateibrowser-Taste**

Drücken Sie diese Taste, um zum nächsten Titel/Menü zu springen. Halten Sie die Taste kurz gedrückt, um Titel zu durchsuchen.

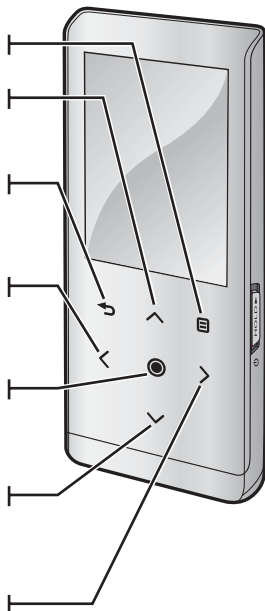

ABBILDUNGEN DES MP3-PLAYERS (Fortsetzung)

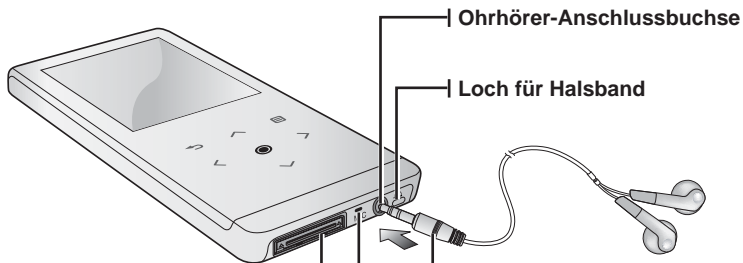

USB-Anschluss

Mikrofon

Ohrhörer-Anschlussbuchse

Loch für Halsband

Ohrhörer

Der linke Ohrhörer ist mit einem „L“, der rechte mit einem „R“ gekennzeichnet. Der Ohrhörer dient gleichzeitig als Antenne für das UKW-Radio.

ABBILDUNGEN DES DISPLAYS

Musik

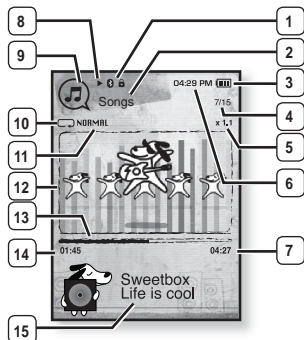

- 1 Anzeigen für Bluetooth-/Sperrfunktion
- 2 Anzeige für übergeordnetes Menü
- 3 Akkuladestatus
- 4 Anzeige für aktuelle Titelnummer / Gesamtanzahl der Titel
- 5 Anzeige für Wiedergabegeschwindigkeit
- 6 Uhrzeit
- 7 Gesamte Wiedergabezeit
- 8 Betriebsstatus: Wiedergabe/ Pause, Suchanzeige
- 9 Musikmodus-Anzeige
- 10 Anzeige für Wiedergabemodus
- 11 Anzeige für DNSe-Modus
- 12 Wiedergabebildschirm
- 13 Wiedergabe-Fortschrittsbalken
- 14 Aktuelle Wiedergabezeit
- 15 Musiktitel



- Die Bildschirmdarstellungen dienen nur zur Veranschaulichung. Die tatsächliche Bildschirmanzeige kann von den Abbildungen abweichen.

ABBILDUNGEN DES DISPLAYS (Fortsetzung)

Video

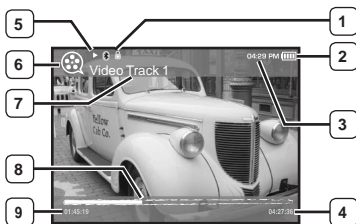

- 1 Anzeigen für Bluetooth-/Sperrfunktion
- 2 Akkuladestatus
- 3 Uhrzeit
- 4 Gesamte Wiedergabezeit
- 5 Betriebsstatus: Wiedergabe/ Pause, Suchanzeige
- 6 Videomodus-Anzeige
- 7 Dateiname
- 8 Wiedergabe-Fortschrittsbalken
- 9 Aktuelle Wiedergabezeit

Bild

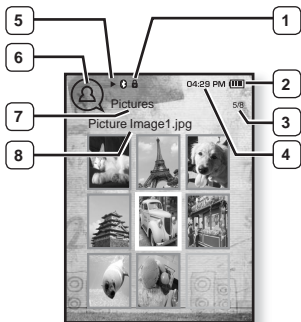

- 1 Anzeigen für Bluetooth-/Sperrfunktion
- 2 Akkuladestatus
- 3 Anzeige für aktuelle Datei / Gesamtanzahl der Dateien
- 4 Uhrzeit
- 5 Status der Musikwiedergabe
- 6 Bildmodus-Anzeige
- 7 Anzeige für übergeordnetes Menü
- 8 Dateiname

[Vorschauansicht]

ABBILDUNGEN DES DISPLAYS (Fortsetzung)

UKW-Radio

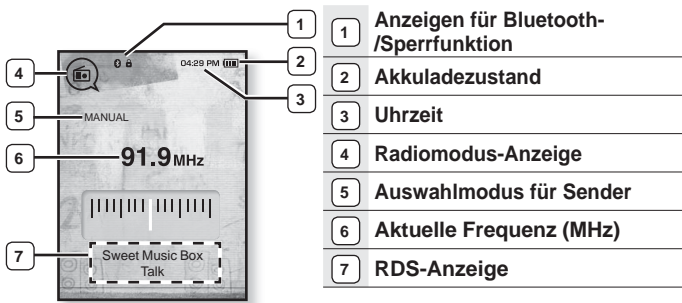

HINWEISE

▪ Was ist RDS?

RDS (Radio Data System) ermöglicht den Empfang und das Anzeigen von Senderinformationen. Informationen zum Programm, zu Nachrichten, Sport, Musik oder zum Radiosender werden auf dem Display angezeigt.

- Falls das UKW-Radiosignal schwach ist, kann die RDS-Information gegebenenfalls nicht angezeigt werden.

TOUCHPAD-TASTEN VERWENDEN

Zum Bedienen der Touchpad-Tasten tippen Sie die gewünschte Taste mit der Fingerspitze an.



HINWEISE

- Bedienen Sie das Touchpad aus diesem Grund nur mit den Fingern.
- Berühren Sie die Touchpad-Tasten nur mit sauberen Fingern.
- Bedienen Sie die Touchpad-Tasten nicht mit Handschuhen.
- Möglicherweise funktioniert das Touchpad nicht, wenn Sie es mit dem Fingernagel oder anderen Objekten wie z. B. einem Kugelschreiber bedienen.

AKKU AUFLADEN

Vor der ersten Benutzung des Players muss der Akku aufgeladen werden. Dies gilt auch, wenn Sie ihn längere Zeit nicht benutzt haben. Die Ladezeit des Akkus beträgt ca. drei Stunden. Sie kann jedoch je nach PC-Umgebung variieren.

- ★ **Bevor Sie beginnen** - Trennen Sie zunächst die Kopfhörer vom Player, bevor Sie das USB-Kabel anschließen.

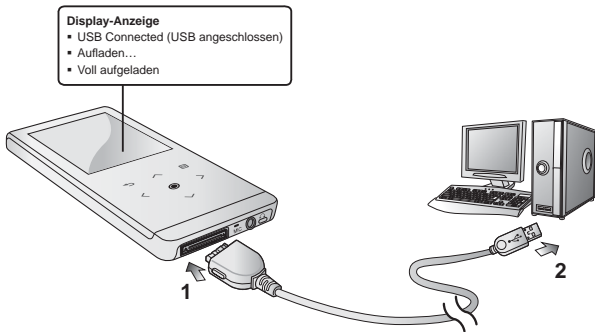

1. Verbinden Sie den größeren Stecker des USB-Kabels mit dem USB-Anschluss am unteren Ende des MP3-Players.
2. Verbinden Sie das USB-Kabel mit dem USB-Anschluss (↔) Ihres PCs.

HINWEISE ZUM AKKU

Die Lebensdauer des Akkus verlängert sich, wenn Sie die folgenden Hinweise zu Pflege und Lagerung beachten.

- Die Umgebungstemperatur beim Aufladen und Aufbewahren des Akkus sollte zwischen 5°C und 35°C betragen.
- Den Akku nicht überladen (höchstens 12 Stunden aufladen). Übermäßiges Laden oder Entladen kann zu einer Verkürzung der Lebensdauer des Akkus führen.
- Die Lebensdauer des Akkus verkürzt sich allmählich mit dem Gebrauch.



HINWEIS

- Falls Sie den Player laden, während er an einem Laptop angeschlossen ist, sollte der Akku des Laptops voll aufgeladen sein bzw. der Laptop ans Stromnetz angeschlossen sein.





ACHTUNG

- Der in diesem Gerät verwendete Akku kann nicht vom Benutzer ausgetauscht werden. Wenn Sie Informationen zum Austausch dieses Akkus benötigen, wenden Sie sich bitte an den Kundendienst.

GERÄT EIN- UND AUSSCHALTEN

GERÄT EIN- UND AUSSCHALTEN

Schieben Sie den **Schalter**   entgegen der Pfeilrichtung, und halten Sie ihn in dieser Position.

- Das Gerät wird eingeschaltet.

Gerät ausschalten

Schieben Sie den **Schalter**   erneut entgegen der Pfeilrichtung, und halten Sie ihn in dieser Position.

- Das Gerät wird ausgeschaltet.



HINWEIS

- Der Player wird automatisch ausgeschaltet, wenn im Pausenmodus über einen voreingestellten Zeitraum keine Tasten betätigt werden. Standardmäßig ist für die Funktion **<Auto Power Off>** (Autom. ausschalten) 1 Minute eingestellt. Sie können diese Einstellung aber jederzeit ändern. Weitere Informationen dazu finden Sie auf Seite 29.



MUSIK WIEDERGEBEN

Verwenden Sie Samsung Media Studio, um Musikdateien auf Ihren MP3-Player zu laden. Weitere Informationen über Samsung Media Studio finden Sie auf Seite 34.

1. Halten Sie die Taste [**↵**] kurz gedrückt, um das Hauptmenü aufzurufen.
2. Drücken Sie [**< >**], und wählen Sie **<Music>** (Musik). Drücken Sie anschließend [**⊙**].
3. Wählen Sie mit Hilfe der Tasten [**^ v**] und [**⊙**] eine Musikdatei aus.
4. Drücken Sie [**⊙**].
 - Die Musikdatei wird abgespielt.



HINWEIS

- Drücken Sie [**↵**], um zum vorherigen Bildschirm zurückzukehren.
- Halten Sie die Taste [**↵**] kurz gedrückt, um das Hauptmenü aufzurufen.



LAUTSTÄRKE EINSTELLEN

Drücken Sie [**^ v**].

- Ein Symbol für die Lautstärkeregelung wird eingeblendet.
- Die Lautstärke kann zwischen 0 und 30 eingestellt werden.
- Drücken Sie [**^**], um die Lautstärke zu erhöhen, oder [**v**], um sie zu verringern.



TASTEN SPERREN

Die Sperrfunktion sperrt alle Tasten des MP3-Players. Wenn Sie also versehentlich, z. B. beim Sport, an eine der Tasten kommen, wird die Wiedergabe nicht unterbrochen.

1. Schieben Sie den **Schalter**  in Pfeilrichtung.
2. Um die Sperrfunktion wieder aufzuheben, schieben Sie den **Schalter**  entgegen der Pfeilrichtung.



MIT DEM „DATEIBROWSER“ NACH DATEIEN SUCHEN

Sie können Dateien ganz einfach mit der Funktion **<File Browser>** (Dateibrowser) suchen.

1. Halten Sie die Taste [↔] kurz gedrückt, um das Hauptmenü aufzurufen.
2. Drücken Sie [< >], und wählen Sie **<File Browser>** (Dateibrowser). Drücken Sie anschließend [⊙].
 - Das Ordnerverzeichnis <File Browser> (Dateibrowser) mit „Music(Musik), Playlists(Wiedergabelisten), Video(Videos), Pictures(Fotos), Datacasts, Texts(Texten), Games(Spiele), Recorded Files(aufgenommenen) und Received Files(empfangenen Dateien)“ wird angezeigt.
3. Drücken Sie [^ v], um einen Ordner auszuwählen.
4. Drücken Sie [⊙], um die Dateiliste des ausgewählten Ordners anzuzeigen.
 - Drücken Sie [↔], um zum vorherigen Bildschirm zurückzukehren.
5. Drücken Sie [^ v], um eine Datei auszuwählen.
6. Drücken Sie [⊙].
 - Die Datei wird abgespielt.

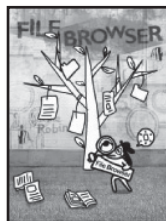

MIT DEM “DATEIBROWSER” DATEIEN LÖSCHEN

1. Halten Sie die Taste [**↵**] kurz gedrückt, um das Hauptmenü aufzurufen.
2. Drücken Sie [**< >**], und wählen Sie **<File Browser>** (Dateibrowser). Drücken Sie anschließend [**⦿**].
 - Der Inhalt des Ordnerverzeichnisses <File Browser> (Dateibrowser) wird angezeigt.
3. Wählen Sie mit [**^ v**] den gewünschten Ordner, und drücken Sie [**⦿**].
4. Drücken Sie [**^ v**], um die zu löschende Datei auszuwählen, und drücken Sie anschließend [**⊞**].
5. Drücken Sie [**^ v**], um **<Delete>** (Löschen) zu wählen, und drücken Sie anschließend [**⦿**].
 - Das Bestätigungsfenster wird angezeigt.
6. Drücken Sie [**< >**], um **<Yes>** (Ja) zu wählen, und drücken Sie anschließend [**⦿**].
 - Die Datei wird gelöscht.

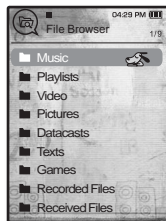

ACHTUNG

- Gelöschte Dateien können nicht wiederhergestellt werden.

EINSTELLUNGEN ÄNDERN

Die werkseitig vorgenommenen Einstellungen des MP3-Players können Sie ändern und den Player so Ihren Bedürfnissen optimal anpassen.



HINWEIS

- Drücken Sie [↵], um zum vorherigen Bildschirm zurückzukehren.
- Halten Sie die Taste [↵] kurz gedrückt, um das Hauptmenü aufzurufen.

Menüstil-Einstellungen

Sie können Design und Schriftart des Menüs ändern und das Hintergrundbild des Hauptmenüs löschen.

1. Halten Sie die Taste [↵] kurz gedrückt, um das Hauptmenü aufzurufen.
2. Drücken Sie [◀ ▶], und wählen Sie **<Settings>** (Einstellg.). Drücken Sie anschließend [⊙].
 - Das Menü <Settings> (Einstellg.) wird angezeigt.
3. Drücken Sie [^ ∨], und wählen Sie **<Menu Style>** (Menüstil). Drücken Sie anschließend [⊙].
 - Das Menü <Menu Style> (Menüstil) wird angezeigt.
4. Verwenden Sie zum Einstellen der Funktionen die Tasten [^ ∨] und [⊙].
 - Drücken Sie [⊙], um zum nächsten Menüpunkt zu gelangen oder um das Menü auszuwählen.
 - Verwenden Sie die Taste [^ ∨], um im aktuellen Menü nach oben oder unten zu navigieren.

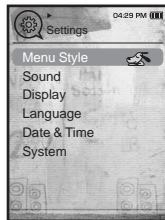

Optionen für Menüstileinstellungen

- **Menu Design (Menüdesign):** Sie können das Design des Hauptmenübildschirms ändern. Sie können zwischen den Optionen <Sammy>, <Pendant> (Umhängeschl.) und <My Skin> (Mein Design).
- **Color Tone (Farbton):** Sie können die Hintergrundfarbe des Menüs und der Bildschirmanzeige ändern. Wenn Sie unter <Menu Design> (Menüdesign) die Option <Sammy> wählen, wird die Funktion <Color Tone> (Farbton) deaktiviert.
- **Font (Schrift):** Sie können die Schriftart der Menüsprache ändern. Wählen Sie zwischen 3 Schriftarten. Für einige Sprachen kann (Schrift) nicht entsprechend angezeigt werden.
- **Reset My Skin (M. Des. zurücks.):** Das Hintergrundbild des Touchpads wird auf das Standardbild zurückgesetzt. Wenn Sie unter <Menu Design> (Menüdesign) die Option <Sammy> oder <Pendant> (Umhängeschl.) wählen, wird die Funktion <Reset My Skin> (M. Des. zurücks.) deaktiviert.

EINSTELLUNGEN ÄNDERN (Fortsetzung)

Toneinstellungen

Sie können Master-EQ, Signalton und Maximallautstärke festlegen.

1. Halten Sie die Taste [**↔**] kurz gedrückt, um das Hauptmenü aufzurufen.
2. Drücken Sie [**< >**], und wählen Sie **<Settings>** (Einstellg). Drücken Sie anschließend [**⊙**].
 - Das Menü **<Settings>** (Einstellg). wird angezeigt.
3. Drücken Sie [**^ v**], und wählen Sie **<Sound>** (Ton). Drücken Sie anschließend [**⊙**].
 - Das Menü **<Sound>** (Ton) wird angezeigt.
4. Wählen Sie mit Hilfe der Tasten [**^ v**] und [**⊙**] eine Musikdatei aus.



Optionen für Toneinstellung

- **Master EQ (Master-EQ):** Mit dieser Option kann der Ton optimiert werden. Drücken Sie [**< >**], um den gewünschten Sender auszuwählen. Stellen Sie mit Hilfe der Taste [**^ v**] den Wert für die ausgewählte Frequenz ein, und drücken Sie anschließend [**⊙**].
 - **Beep Sound (Signalton):** Mit dieser Option kann der Signalton beim Drücken der Touchpad-Tasten aktiviert bzw. deaktiviert werden Wählen Sie **<On>** (Ein) oder **<Off>** (Aus). Während der Musikwiedergabe wird der Signalton deaktiviert, auch wenn die Funktion auf **<On>** (Ein) gestellt ist.
 - **Volume Limit (Lautstärkebegrenzung):** Sie können Hörschäden vermeiden, indem Sie die Lautstärke für die Ohrhörer begrenzen. Bei Auswahl von **<On>** (Ein) wird die Maximallautstärke auf 15 festgelegt. Bei Auswahl von **<Off>** (Aus) wird für die Maximallautstärke 30 eingestellt. Auch wenn **<Off>** (Aus) gewählt wurde, wird die Maximallautstärke beim Einschalten des Players auf 15 zurückgestellt. Dadurch sollen Hörschäden vermieden werden.
-

EINSTELLUNGEN ÄNDERN (Fortsetzung)

Display-Einstellungen

So ändern Sie Abschaltzeit und Helligkeit des Displays.

1. Halten Sie die Taste [**↶**] kurz gedrückt, um das Hauptmenü aufzurufen.
2. Drücken Sie [**↵**], und wählen Sie **<Settings>** (Einstellg). Drücken Sie anschließend [**⦿**].
 - Das Menü **<Settings>** (Einstellg) wird angezeigt.
3. Drücken Sie [**↵**], und wählen Sie **<Display>**. Drücken Sie anschließend [**⦿**].
 - Das Menü **<Display>** wird angezeigt.
4. Wählen Sie mit Hilfe der Tasten [**↵**] und [**⦿**] eine Musikdatei aus.

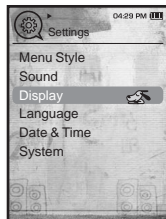

Optionen für Display-Einstellungen

- **Display Off (Display aus):** Wenn über einen bestimmten Zeitraum keine Taste betätigt wird, schaltet sich das Display automatisch aus. Wählen Sie zwischen folgenden Zeitoptionen : **<15 sec>** (15sek), **<30 sec>** (30sek), **<1 min>**, **<3 min>**, **<5 min>** und **<Always On>** (Immer an). Drücken Sie eine beliebige Taste, um das Display wieder einzuschalten.
 - **Brightness (Helligkeit):** Mit dieser Funktion können Sie die Helligkeit der Bildschirmanzeige einstellen. Sie können einen Wert auf einer Skala von **<0-10>** wählen. Dabei ist 10 die höchste Helligkeitsstufe.
-

EINSTELLUNGEN ÄNDERN (Fortsetzung)

Spracheinstellungen

Für die Menüanzeige des MP3-Players steht eine Vielzahl von Sprachen zur Verfügung. Wählen Sie einfach die gewünschte Sprache aus.

1. Halten Sie die Taste [↔] kurz gedrückt, um das Hauptmenü aufzurufen.
2. Drücken Sie [◀ ▶], und wählen Sie **<Settings>** (Einstellg). Drücken Sie anschließend [⊙].
 - Das Menü <Settings> (Einstellg). wird angezeigt.
3. Drücken Sie [^ ∨], und wählen Sie **<Language>** (Sprache). Drücken Sie anschließend [⊙].
 - Das Menü <Language> (Sprache(Language)) wird angezeigt.
 - <English>, <Français>, <Deutsch>, <Italiano>, <日本語>, <简体中文>, <繁體中文>, <Español>, <Русский>, <Magyar>, <Nederlands>, <Polski>, <Português>, <Svenska>, <ไทย>, <Čeština>, <Ελληνικά>, <Türkçe>, <Norsk>, <Dansk>, <Suomi>, <Español (Sudamérica)>, <Português (Brasil)>, <Indonesia>, <Tiếng Việt>, <Bulgarian>, <Română>, <Українська>, <Slovenščina>, <Slovenský>.
4. Drücken Sie [^ ∨], um die gewünschte Sprache auszuwählen, und drücken Sie anschließend [⊙].

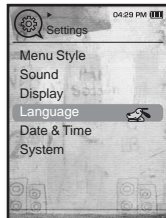

HINWEIS

- Jeweils unterstützte Sprachen können sich ändern oder hinzugefügt werden.

EINSTELLUNGEN ÄNDERN (Fortsetzung)

Datum und Uhrzeit einstellen

Sie können das aktuelle Datum und die Uhrzeit einstellen.

1. Halten Sie die Taste [↔] kurz gedrückt, um das Hauptmenü aufzurufen.
2. Drücken Sie [◀ ▶], und wählen Sie **<Settings>** (Einstellg). Drücken Sie anschließend [⊙].
 - Das Menü <Settings> (Einstellg) wird angezeigt.
3. Drücken Sie [^ ∨], und wählen Sie **<Date&Time>** (Datum&Zeit). Drücken Sie anschließend [⊙].
 - Das Menü <Date&Time> (Datum&Zeit) wird geöffnet.
4. Drücken Sie [◀ ▶], und wählen Sie **<Year, Month, Date, Hour, Min, AM/PM>** (Jahr, Monat, Datum, Stunde, Min., AM/PM). Drücken Sie anschließend [^ ∨], um die entsprechenden Werte für die einzelnen Elemente einzustellen.
5. Drücken Sie [⊙].
6. Drücken Sie [◀ ▶], und wählen Sie **<Yes>** (Ja). Drücken Sie anschließend [⊙].
 - Die Zeiteinstellung ist abgeschlossen.

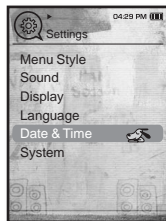

EINSTELLUNGEN ÄNDERN (Fortsetzung)

Systemeinstellungen

In diesem Menü finden Sie alle Optionen für Timer, Startmodus, automatisches Ausschalten sowie für die Standardeinstellungen.

1. Halten Sie die Taste [**↩**] kurz gedrückt, um das Hauptmenü aufzurufen.
2. Drücken Sie [**< >**], und wählen Sie **<Settings>** (Einstellg). Drücken Sie anschließend [**⦿**].
 - Das Menü <Settings> (Einstellg) wird angezeigt.
3. Drücken Sie [**^ v**], und wählen Sie **<System>**. Drücken Sie anschließend [**⦿**].
 - Das Menü <System> wird angezeigt.
4. Wählen Sie mit Hilfe der Tasten [**^ v**] und [**⦿**] eine Musikdatei aus.

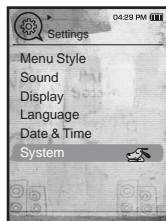

EINSTELLUNGEN ÄNDERN (Fortsetzung)

Optionen für Systemeinstellung

- **My Profile (Mein Profil):** Sie können Ihren Namen sowie Ihr Geburtsdatum einstellen. Informationen dazu finden Sie auf Seite 30.
- **Sleep (Timer):** Das Gerät wird nach einer vorgegebenen Zeit automatisch abgeschaltet. Wählen Sie zwischen <Off> (Aus), <15 min> (15Min), <30 min> (30Min), <60 min> (60Min), <90 min> (90Min) oder <120 min> (120Min).
- **Start Mode (Startmodus):** Hier können Sie festlegen, welcher Startbildschirm beim Einschalten des Players eingeblendet werden soll. Sie können zwischen <Main Menu> (Hauptmenü) und <Last State> (Letzter Stand) wählen. Bei Auswahl von <Main Menu> (Hauptmenü) wird beim Einschalten der Hauptmenübildschirm eingeblendet. Bei Auswahl von <Last State> (Letzter Stand) wird der zuletzt verwendete Menübildschirm angezeigt.
- **Auto Power Off (Autom. ausschalten):** Das Gerät wird automatisch ausgeschaltet, wenn über einen längeren Zeitraum keine Taste betätigt wurde oder wenn sich das Gerät im Pausenmodus befindet. Sie können zwischen <15sec> (15Sek), <30sec> (30Sek), <1min> (1Min), <3min> (3Min), <5min> (5Min) und <Always On> (Immer an) wählen.
- **Default Set (Rücksetzen):** Setzt alle Einstellungen auf den Standardwert zurück. Wählen Sie <Yes> (Ja) oder <No> (Nein). Bei <Yes> (Ja) werden alle Einstellungen zurückgesetzt. Bei <No> (Nein) bleiben die bestehenden Einstellungen erhalten.
- **Format (Formatieren):** Zum Formatieren des internen Speichers. Wählen Sie <Yes> (Ja) oder <No> (Nein). Bei <Yes> (Ja) wird der interne Speicher formatiert und alle Dateien auf dem Player werden gelöscht. Bei <No> (Nein) findet keine Formatierung des internen Speichers statt. Überprüfen Sie den internen Speicher vor dem Formatieren.
- **About (Info):** Drücken Sie auf [< >], um die Firmware-Version, die Speicherkapazität und die Anzahl der Dateien anzuzeigen.
Die Option <Firmware Version> (Firmware-Version) zeigt die aktuelle Firmware-Version an.
<Memory> (Speicher) - <Unter Used> (Genutzt) wird der belegte Speicherplatz angezeigt, unter <Available> (Verfügbar) der freie Speicherplatz und unter <Total> (Gesamt) die Gesamtspeicherkapazität.
<Files> (Dateien) - Sie können Sie Anzahl der einzelnen Dateien mit Musik, Videos, Bildern und Text sowie die Gesamtzahl aller Dateien anzeigen.



▪ Hinweis zum eingebauten Speicher

1 GB = 1.000.000.000 Bytes: Die verfügbare Speicherkapazität ist etwas geringer, da ein Teil des Speichers von der internen Firmware beansprucht wird.

EINSTELLUNGEN ÄNDERN (Fortsetzung)

Einstellungen zu My Name (Mein Name)

1. Drücken Sie [^ v], und wählen Sie **<My Profile>** (Mein Profil). Drücken Sie anschließend [●].
2. Drücken Sie [^ v], und wählen Sie **<My Name>** (Mein Name). Drücken Sie anschließend [●].
 - Das Fenster zum Bearbeiten von Mein Name wird angezeigt.
3. Zum Umbenennen des Gerätes verwenden Sie die Tasten [^ v < >] und [●].
 - [☐] : Der Eingabemodus wird geändert: Sie können von Klein- zu Großbuchstaben und zu Zahlen wechseln.
 - [←] : Hiermit können Sie Zeichen einzeln löschen.
 - [OK] : Zum Bestätigen des geänderten Namens.
 - Nachdem Sie die Namenseinstellungen abgeschlossen haben, wird Ihr Name beim Ein- und Ausschalten des Players angezeigt.

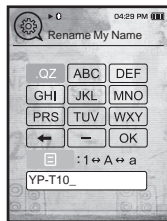

Einstellungen zu My Birthday (Mein Geburtstag)

- ★ ▪ **Bevor Sie beginnen** - Stellen Sie zunächst die aktuelle Uhrzeit ein. Informationen dazu finden Sie auf Seite 27.

1. Drücken Sie [^ v], und wählen Sie **<My Profile>** (Mein Profil). Drücken Sie anschließend [●].
2. Drücken Sie [^ v], und wählen Sie **<My Birthday>** (Mein Geburtstag). Drücken Sie anschließend [●].
 - Das Fenster zum Bearbeiten von Mein Geburtstag wird angezeigt.
3. Drücken Sie [< >], und wählen Sie **<Year, Month, Date>** (Jahr, Monat, Tag). Drücken Sie anschließend [^ v], um die entsprechenden Werte für die einzelnen Elemente einzustellen.
4. Drücken Sie [●].
 - Nachdem Sie die Geburtstageinstellungen abgeschlossen haben, werden Sie beim Einschalten des Players an Ihren Geburtstag erinnert.



SYSTEM ZURÜCKSETZEN

Wenn sich der MP3-Player nicht einschalten lässt, die Wiedergabe nicht funktioniert oder er vom angeschlossenen Computer nicht erkannt wird, muss das System zurückgesetzt werden.

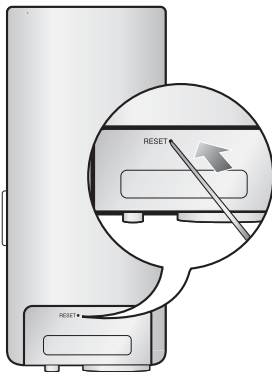

Drücken Sie die Reset-Taste auf der Rückseite des Players mit einem spitzen Gegenstand, z. B. mit einer Sicherheitsnadel.

- Das System wird neu initialisiert.
- Einstellungen und Dateien im Player werden durch das Zurücksetzen nicht beeinträchtigt.

Samsung Media Studio

Mit der Software Samsung Media Studio können Sie Ihre Musik, Fotos, Filme und andere Dateien auf Ihrem PC ganz leicht und übersichtlich organisieren. Dateien, die in Media Studio sortiert und organisiert wurden, können schnell und ohne langes Durchsuchen der Festplatte auf den MP3-Player übertragen werden.

SYSTEMVORAUSSETZUNGEN

Für das Ausführen von Media Studio sind folgende Mindestvoraussetzungen erforderlich:

- Pentium 500 MHz oder höher
- USB 2.0
- Windows XP Service Pack 2 oder höher
- DirectX 9.0 oder höher
- 100 MB freier Festplattenspeicher
- CD-Rom-Laufwerk (2-fach oder höher)
- Windows Media Player 10.0 oder höher
- Auflösung 1024 X 768 oder höher
- Internet Explorer 6.0 oder höher
- 512 MB RAM oder mehr

SAMSUNG MEDIA STUDIO INSTALLIEREN



ACHTUNG

- Um <Media Studio> zu installieren, müssen Sie auf Ihrem PC als Administrator angemeldet sein. Andernfalls wird Media Studio nicht installiert. Informationen dazu, wie Sie sich als Administrator anmelden, finden Sie in der Bedienungsanleitung des PCs.

1. Legen Sie die mit dem Player mitgelieferte Installations-CD in das CD-ROM-Laufwerk Ihres PCs ein.



2. Klicken Sie auf **<Install now>** (Jetzt installieren).

- Folgen Sie den Anweisungen, um mit der Installation zu beginnen.
- <Media Studio> wird installiert und hinterlegt nach Abschluss der Installation ein **Symbol**  auf dem Desktop.



ACHTUNG



- Falls Sie bei Ihrem PC ein senkrecht installiertes Laufwerk haben, seien Sie beim Einlegen bzw. Entnehmen der Installations-CD vorsichtig.

DATEIEN MIT SAMSUNG MEDIA STUDIO AUF DEN PLAYER ÜBERTRAGEN

Mit <Media Studio> können Sie Dateien und Ordner auswählen und nach Belieben organisieren, bevor Sie diese auf den Player übertragen. Dadurch können Sie Dateien auf dem MP3-Player einfacher und schneller finden. Mit <Media Studio> können Dateien problemlos vom Computer auf den MP3-Player übertragen werden.

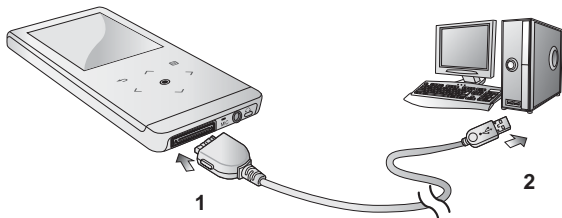



-  ▪ **Bevor Sie beginnen** - Trennen Sie zunächst die Kopfhörer vom Player, bevor Sie das USB-Kabel anschließen.



1. Verbinden Sie den größeren Stecker des USB-Kabels mit dem USB-Anschluss am unteren Ende des MP3-Players.
 2. Verbinden Sie das USB-Kabel mit dem USB-Anschluss (🔌) Ihres PCs.
 - Auf dem Touchpad des Players wird die Meldung "USB connected" (USB verbunden) angezeigt.
 - <Media Studio> startet automatisch, sobald Sie den Player an den PC anschließen.
 - Falls das Programm nicht automatisch startet, doppelklicken Sie auf das <Media Studio>-**Symbol**  auf dem Desktop.
-  **HINWEISE**
- Das Verfahren zur Musikererkennung und damit verbundene Daten werden von Gracenote und dem Gracenote CDDB® Music Recognition ServiceSM.
 - CDDB ist ein eingetragenes Warenzeichen von Gracenote. Das Gracenote-Logo und der Logotyp, das Gracenote-CDDB-Logo und der Logotyp sowie das Logo "Powered by Gracenote CDDB" sind eingetragene Warenzeichen von Gracenote. Music Recognition Service und MRS sind Service-Warenzeichen von Gracenote.

DATEIEN MIT SAMSUNG MEDIA STUDIO AUF DEN PLAYER ÜBERTRAGEN (Fortsetzung)

3. Klicken Sie auf das Symbol des Dateityps, den Sie übertragen möchten.

- Klicken Sie auf , um die Musikliste anzuzeigen.
- Klicken Sie auf , um die Videoliste anzuzeigen.
- Klicken Sie auf , um die Bildliste anzuzeigen.
- Klicken Sie auf , um die ETC-Liste anzuzeigen. Die ETC-Liste enthält Dateiformate, die keine Multimediadateien sind (z. B. TXT).

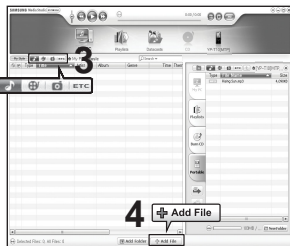

4. Klicken Sie unten in <Media Studio> auf <Add File> (Datei hinzufügen)

- Das Fenster <Open> (Öffnen) wird eingeblendet.

5. Wählen Sie die hinzuzufügenden Dateien aus, und klicken Sie auf <Open> (Öffnen).

- Die Dateien werden zu der Liste hinzugefügt, die auf der linken Seite des <Media Studio>-Bildschirms angezeigt wird.

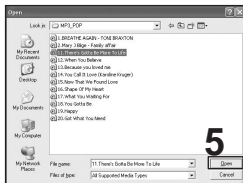

6. Wählen Sie aus der Liste links die zu übertragende Datei aus.

7. Klicken Sie auf das **Symbol** .

- Die ausgewählte Datei wird auf den Player übertragen.

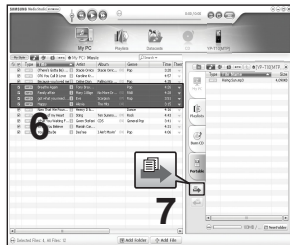

DATEIEN MIT SAMSUNG MEDIA STUDIO AUF DEN PLAYER ÜBERTRAGEN (Fortsetzung)



ACHTUNG

- Trennen Sie die USB-Kabel nicht während der Übertragung. Dies kann zu Schäden am Player und am PC führen.
- Für eine stabile Verbindung ist der direkte Anschluss an den Computer besser als der Anschluss über einen USB-Hub.



HINWEISE

- Videodateien werden vor der Übertragung auf den Player mit <Media Studio> automatisch in das SVI-Format konvertiert. Auch die Größe der Dateien wird automatisch angepasst.
- Wenn Sie Bilddateien mit <Media Studio> auf den Player übertragen, werden diese zuvor automatisch in das JPG-Format umgewandelt. Auch die Größe der Dateien wird automatisch angepasst.
- Bilddateien, die nicht mit <Media Studio> auf den Player übertragen werden, werden auf dem Bildschirm des Players möglicherweise anders angezeigt als im Original.
- Alle Funktionen werden während der Verbindung deaktiviert.
- Falls das USB-Kabel bei niedrigem Akkuladezustand an den PC angeschlossen wird, wird die Verbindung zum PC erst hergestellt, nachdem der Player mehrere Minuten aufgeladen wurde.
- Samsung Media Studio bietet eine umfangreiche Hilfe. Sollten Sie offene Fragen zu Media Studio haben, klicken Sie im <Media Studio>-Programm oben auf **<MENU> (MENÜ) → <Help> (Hilfe) → <Help> (Hilfe)**.
- **Was ist SVI?**
Das Samsung Audio Video Interleaving (SVI)-Format ist ein neues Videoformat, entwickelt und verwendet von Samsung.

Musik wiedergeben



▪ **Bevor Sie beginnen** - Schließen Sie den Ohrhörer an, schalten Sie den Player ein, und überprüfen Sie den Akku.



HINWEIS

▪ Drücken Sie [↵], um zum vorherigen Bildschirm zurückzukehren.
Halten Sie die Taste [↵] kurz gedrückt, um das Hauptmenü aufzurufen.

KATEGORIE AUSWÄHLEN

1. Halten Sie die Taste [↵] kurz gedrückt, um das Hauptmenü aufzurufen.
2. Drücken Sie [< >], und wählen Sie <Music> (Musik).
Drücken Sie anschließend [⊙].
 - Das Musik-Optionsmenü wird angezeigt.
3. Drücken Sie [^ v], um die gewünschte Liste auszuwählen, und drücken Sie anschließend [⊙].
 - Die Musikdateien werden angezeigt.
4. Drücken Sie [^ v], um die abzuspielende Datei auszuwählen, und drücken Sie anschließend [⊙].
 - Die Musikdatei wird abgespielt.

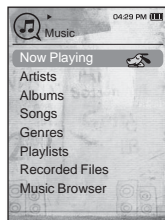

Musikliste

Je nach dem in der Musikdatei enthaltenen ID3-Tag können Name von Interpret und Album, Musiktitel und Genre angezeigt werden. Eine Datei ohne ID3-Tag wird als [unknown] (unbekannt) angezeigt.

Now Playing (Aktuelle Wiedergabe): Die zuletzt wiedergegebene Datei wird abgespielt oder der Wiedergabebildschirm der aktuellen Datei angezeigt.

Artists (Interpret): Wiedergabe nach Interpret

Albums (Alben): Wiedergabe nach Album

Songs (Titel): Wiedergabe der Titel in numerischer bzw. alphabetischer Reihenfolge

Genres (Genre): Wiedergabe nach Musikgenre

Playlists (Wiedergabelisten): Wiedergabe der Wiedergabeliste

Recorded Files (Aufgenommene Dateien): Zeigt alle aufgenommenen Dateien an.

Music Browser (Musikbrowser): Alle im Musikordner gespeicherten Musikdateien werden angezeigt



HINWEIS

- Musikdateien der Formate MP3, WMA und AAC sind mit dem Player kompatibel.
- MP1- und MP2-Dateien, deren Dateierweiterung in MP3 geändert wurde, können nicht auf dem Player abgespielt werden.
- **Was ist ein ID3-Tag?**

Ein ID3-Tag beinhaltet Informationen zum Titel wie z.B. Titelname, Interpret, Albumname, Jahr, Genre und einen Kommentar.

PAUSENFUNKTION VERWENDEN

1. Drücken Sie während der Musikwiedergabe die Taste [⏸].
 - Die Musikwiedergabe wird angehalten.
2. Drücken Sie erneut die Taste [⏸].
 - Die Musikwiedergabe wird an der Stelle fortgesetzt, an der sie angehalten wurde.

EINEN TITEL DURCHSUCHEN

1. Halten Sie die Taste [◀ ▶] kurz gedrückt, während der ausgewählte Titel abgespielt wird.
 - So können Sie den Titel in die jeweilige Richtung durchsuchen.
2. Geben Sie die Taste an der Stelle frei, an der die Wiedergabe beginnen soll.
 - Die Musikwiedergabe beginnt an der Stelle, an der Sie das Symbol freigeben.

ZUM ANFANG DES AKTUELLEN TITELS SPRINGEN

1. Drücken Sie nach den ersten 3 Sekunden der Musikwiedergabe die Taste [◀].
 - Der aktuelle Titel wird von Anfang an wiedergegeben.

VORHERIGEN TITEL WIEDERGEHEN

- Drücken Sie innerhalb der ersten 3 Sekunden der Musikwiedergabe die Taste [◀].
- Drücken Sie nach den ersten 3 Sekunden der Musikwiedergabe zweimal die Taste [◀].
- Der vorherige Titel wird abgespielt.

NÄCHSTEN TITEL WIEDERGEHEN

- Drücken Sie [▶].
- Der nächste Titel wird abgespielt.



ACHTUNG

- Bei VBR-Dateien kann die vorherige Musikdatei nicht abgespielt werden, auch wenn innerhalb der ersten 3 Sekunden der Musikwiedergabe die Taste [◀] gedrückt wird.

WIEDERGABELISTE MIT SAMSUNG MEDIA STUDIO ERSTELLEN

Mit <Media Studio> können Sie Ihre eigene Sammlung oder Ihre eigene Wiedergabeliste mit Audiodateien zusammenstellen.



- **Bevor Sie beginnen** - Schließen Sie den Player an Ihren PC an.
Stellen Sie sicher, dass Media Studio auf Ihrem PC installiert ist.

Wiedergabeliste erstellen

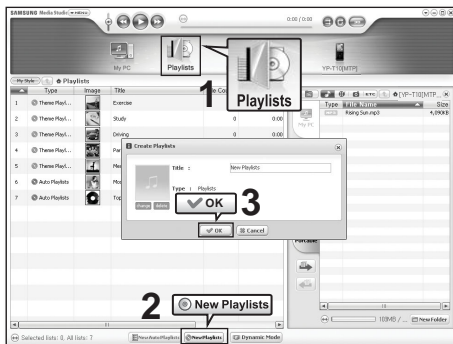

1. Klicken Sie auf **<Playlists>** (Wiedergabelisten) im oberen Bereich von **<Media Studio>**.
 - Das Fenster **<Playlists>** (Wiedergabelisten) wird angezeigt.
2. Klicken Sie im unteren Bereich auf **<New Playlists>** (Neue Wiedergabelisten).
 - Das Fenster **<Create Playlist>** (Wiedergabelisten erstellen) wird angezeigt.
3. Geben Sie einen Titel für die Wiedergabeliste ein, und klicken Sie auf **[OK]**.
 - Eine neue Wiedergabeliste wird im Bereich **<Playlists>** (Wiedergabelisten) von **<Media Studio>** erstellt und abgespeichert.

WIEDERGABELISTE MIT SAMSUNG MEDIA STUDIO ERSTELLEN (Fortsetzung)

Musikdateien zu einer bereits erstellten Wiedergabeliste hinzufügen

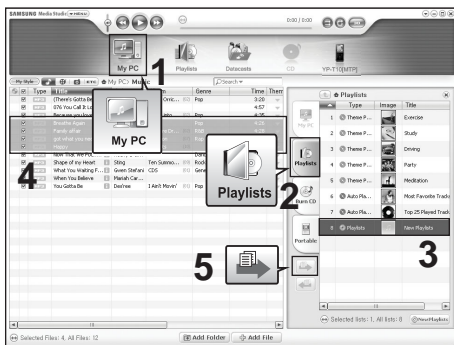

1. Klicken Sie oben in **<My PC>** (Eigener Computer) auf **<Media Studio>**.
 - Das Fenster **<My PC>** (Eigener Computer) wird geöffnet.
2. Klicken Sie in der oberen rechten Ecke auf **<Playlists>** (Wiedergabelisten).
 - Das Fenster **<Playlists>** (Wiedergabelisten) wird angezeigt.
3. Doppelklicken Sie auf ein Album im rechten Fenster.
4. Wählen Sie im Fenster **<My PC>** (Eigener Computer) die gewünschten Dateien aus.
5. Klicken Sie auf das **Symbol** .
 - Die ausgewählten Dateien werden zur Wiedergabeliste hinzugefügt.

WIEDERGABELISTE MIT SAMSUNG MEDIA STUDIO ERSTELLEN (Fortsetzung)

Wiedergabeliste mit Media Studio auf den Player übertragen



1. Klicken Sie auf **<Playlists>** (Wiedergabelisten) im oberen Bereich von **<Media Studio>**.
 - Das Fenster **<Playlists>** (Wiedergabelisten) wird angezeigt.
2. Wählen Sie im Bereich **<Playlists>** (Wiedergabelisten) eine Wiedergabeliste aus.
3. Klicken Sie auf das **Symbol** .
 - Die ausgewählte Wiedergabeliste wird Ordner für Ordner auf den Player in das Verzeichnis **<File Browser>** (Dateibrowser) → **<Playlists>** (Wiedergabelisten) übertragen.
 - Auf dem Player können bis zu 400 Wiedergabelisten und bis zu 400 Musiktitel pro Liste gespeichert werden.

WIEDERGABELISTE AUF DEM MP3-PLAYER ERSTELLEN

Wenn Sie bereits Musikdateien auf den MP3-Player heruntergeladen haben, können Sie ohne Media Studio oder Computer eine Wiedergabeliste mit Ihren Favoriten erstellen.

1. Halten Sie die Taste [↔] kurz gedrückt, um das Hauptmenü aufzurufen.
 2. Drücken Sie [< >], und wählen Sie **<File Browser>** (Dateibrowser). Drücken Sie anschließend [⊙].
 3. Drücken Sie [^ v], und wählen Sie **<Music>** (Musik). Drücken Sie anschließend [⊙].
 - Die Liste der Musikdateien wird angezeigt.
 4. Drücken Sie [^ v], um die Datei auszuwählen, die Sie zur Liste Ihrer Lieblingstitel hinzufügen möchten. Drücken Sie anschließend [⊞].
 - Das Wiedergabelisten-Menü wird angezeigt.
 5. Drücken Sie [^ v], und wählen Sie **<Add to Playlist>** (In die Wiederg.liste). Drücken Sie anschließend [⊙].
 - <Playlist 1> (Wiedergabeliste 1) bis <Playlist 5> (Wiedergabeliste 5) wird angezeigt.
 6. Drücken Sie [^ v], um die Wiedergabeliste auszuwählen, zu der Sie die ausgewählte Datei hinzufügen möchten. Drücken Sie anschließend [⊙].
 - Die ausgewählte Datei wird zur Wiedergabeliste hinzugefügt.
 - Sie können den Inhalt einer Wiedergabeliste unter <Music> (Musik) → <Playlists> (Wiedergabelisten) → <Playlist 1> (Wiedergabeliste 1) bis <Playlist 5> (Wiedergabeliste 5) im Hauptmenü anzeigen.
-  **HINWEIS** ▪ In jeder Wiedergabeliste (<Playlist 1> (Wiedergabeliste 1) bis <Playlist 5> (Wiedergabeliste 5)) können bis zu 200 Musikdateien gespeichert werden.

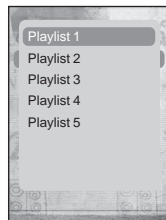
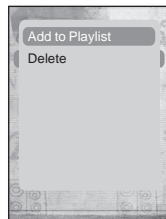

WIEDERGABELISTE WIEDERGEBEN

1. Halten Sie die Taste [↵] kurz gedrückt, um das Hauptmenü aufzurufen.
 2. Drücken Sie [◀ ▶], und wählen Sie <Music> (Musik). Drücken Sie anschließend [⦿].
 - Die Musikliste wird angezeigt.
 3. Drücken Sie [^ ▾], und wählen Sie <Playlists> (Wiedergabelisten). Drücken Sie anschließend [⦿].
 - Die Wiedergabeliste(n) wird/werden angezeigt.
 4. Drücken Sie [^ ▾], um die gewünschte Wiedergabeliste auszuwählen, und drücken Sie anschließend [⦿].
 - Die in der ausgewählten Wiedergabeliste gespeicherten Musikdateien werden angezeigt.
 - Falls keine Wiedergabeliste gefunden wurde, wird die Meldung <No file> (Keine Dateien.) angezeigt.
 5. Drücken Sie [^ ▾], um die abzuspielende Musikdatei auszuwählen, und drücken Sie anschließend [⦿].
 - Die Musikdatei wird abgespielt.
-  ▪ Auf Seite 39 und 41 finden Sie Informationen zum Übertragen der Wiedergabeliste mit <Media Studio>.

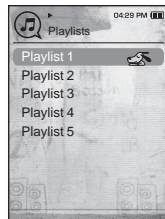
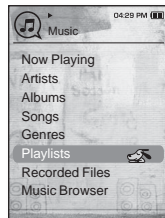

DATEI VON DER WIEDERGABELISTE LÖSCHEN

1. Halten Sie die Taste [↵] kurz gedrückt, um das Hauptmenü aufzurufen.
 2. Drücken Sie [◀ ▶], und wählen Sie **<Music>** (Musik). Drücken Sie anschließend [⊙].
 - Die Musikliste wird angezeigt.
 3. Drücken Sie [^ ∨], und wählen Sie **<Playlists>** (Wiedergabelisten). Drücken Sie anschließend [⊙].
 - Die Wiedergabeliste(n) wird/werden angezeigt.
 4. Drücken Sie [^ ∨], um die gewünschte Wiedergabeliste auszuwählen, und drücken Sie anschließend [⊙].
 - Die in der ausgewählten Wiedergabeliste gespeicherten Musikdateien werden angezeigt.
 5. Wählen Sie mit Hilfe der Taste [^ ∨] die Datei aus, die Sie von der Wiedergabeliste löschen möchten, und drücken Sie anschließend [⊖].
 - Das Wiedergabelisten-Menü wird angezeigt.
 6. Drücken Sie [^ ∨], und wählen Sie **<Delete from Playlist>** (Aus W.g.liste ent.). Drücken Sie anschließend [⊙].
 - Die ausgewählte Datei wird von der Wiedergabeliste gelöscht.
-  Eine Datei kann nicht während der Wiedergabe von der Wiedergabeliste gelöscht werden.

HINWEIS

ALLE DATEIEN VON DER WIEDERGABELISTE LÖSCHEN

Führen Sie die oben genannten Schritte 1 – 4 aus.

5. Drücken Sie [⊖].
 - Das Wiedergabelisten-Menü wird angezeigt.
6. Drücken Sie [^ ∨], und wählen Sie **<Delete All from Playlist>** (Alle aus W.g.liste entf.). Drücken Sie anschließend [⊙].
 - Alle Dateien werden von der Wiedergabeliste gelöscht.

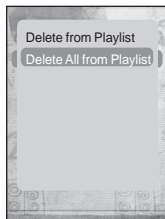
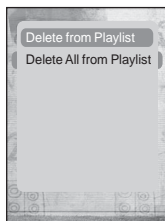

MUSIKMENÜ VERWENDEN

Im Musikmenü können Sie sämtliche Funktionen zur Musikwiedergabe verwalten: z. B. welche Titel und Alben wiederholt werden sollen oder welcher Bildschirmhintergrund während der Wiedergabe angezeigt wird.

Klangeffekt einstellen

Sie können die Klangqualität einstellen.

1. Drücken Sie während der Musikwiedergabe die Taste [⊖].
 - Das Musik-Optionsmenü wird angezeigt.
2. Drücken Sie [^ ∨], und wählen Sie **<Sound Effect>** (Toneffekt). Drücken Sie anschließend [⊙].
 - Das Toneffekt-Menü wird angezeigt.
3. Drücken Sie [^ ∨], um den gewünschten Klangeffekt auszuwählen, und drücken Sie anschließend [⊙].

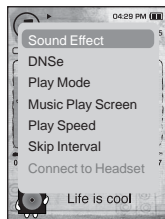

Optionen für Klangeffekt

- **Street Mode (Street-Modus):** Wenn Sie auf der Straße Musik hören, können Sie mit dieser Option einige Geräusche herausfiltern und damit von besserer Klangqualität profitieren. Wählen Sie **<On>** (Ein) oder **<Off>** (Aus).
- **Clarity (Klarheit):** Diese Option ermöglicht Ihnen klaren Ton mit optimiertem Klang. Sie können aus dem Bereich **<0-2>** wählen.



HINWEIS

- Drücken Sie [⊖], um das Menü zu verlassen.

MUSIKMENÜ VERWENDEN (Fortsetzung)

Digital Natural Sound Engine (DNSe) einstellen

Wählen Sie für jedes Musikgenre den passenden Klang aus.

1. Drücken Sie während der Musikwiedergabe die Taste [⏸].
 - Das Musik-Optionsmenü wird angezeigt.
2. Drücken Sie [^ v], und wählen Sie <DNSe>.
Drücken Sie anschließend [⊙].
 - Das DNSe-Menü wird angezeigt.
3. Drücken Sie [^ v], um die gewünschte DNSe-Option auszuwählen, und drücken Sie anschließend [⊙].
 - Sie können zwischen <Normal>, <Studio>, <Rock>, <Classical> (Klassik), <Jazz>, <Ballad>(Ballade), <Club>, <Rhythm & Blues>, <Dance>, <Concert Hall> (Konzertsaal) und <User> (Benutzer).
 - Bei Auswahl von <User> (Benutzer) stehen Ihnen die Optionen <EQ> und <3D&BASS> zur Verfügung.

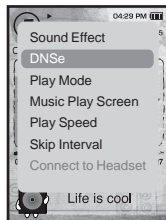

▪ Was ist DNSe?

DNSe ist die Abkürzung für „Digital Natural Sound Engine“. Hierbei handelt es sich um eine von Samsung entwickelte Funktion für spezielle Klangeffekte des MP3-Players. Mit dieser Funktion können Sie verschiedene Klangeinstellungen je nach Musiktyp festlegen und somit das Hörerlebnis noch intensivieren.

MUSIKMENÜ VERWENDEN (Fortsetzung)

Digital Natural Sound Engine (DNSe) einstellen (Fortsetzung)

<EQ>

Sie können Frequenzen individuell regeln, um den Klang anzupassen.

1. Drücken Sie im Menü „DNSe“ die Taste [^ v], um den <User> (Benutzer) auszuwählen, und drücken Sie [>].
2. Drücken Sie [^ v], und wählen Sie <EQ>
Drücken Sie anschließend [●].
 - Das Menü <EQ> wird geöffnet.
3. Drücken Sie [< >], um die gewünschte Frequenz auszuwählen. Drücken Sie dann auf [^ v], um den Wert für die ausgewählte Frequenz einzustellen.
 - Ihnen stehen für <EQ> Werte von -10 bis +10 zur Verfügung.
4. Drücken Sie [●].
 - Die Einstellung ist abgeschlossen.

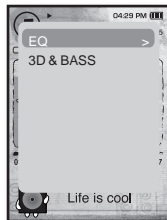

<3D&BASS>

Sie können den 3-D-Surround-Sound und den Bassverstärker einstellen.

1. Drücken Sie im Menü <DNSe> die Taste [^ v], um den <User> (Benutzer) auszuwählen, und drücken Sie [>].
2. Drücken Sie [^ v], und wählen Sie <3D & BASS> Drücken Sie anschließend [●].
 - Das Menü <3D&Bass> wird geöffnet.
3. Drücken Sie [< >], um die Option <3D> oder <BASS> auszuwählen. Drücken Sie anschließend [^ v].
 - Sie können für <3D> und <BASS> die Stufen 0 bis 4 wählen.
4. Drücken Sie [●].
 - Die Einstellung ist abgeschlossen.

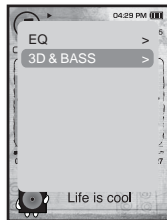

MUSIKMENÜ VERWENDEN (Fortsetzung)

Wiedergabemodus einstellen

Wählen Sie einen Wiedergabemodus wie beispielsweise eine der Wiederholungseinstellungen.

1. Drücken Sie während der Musikwiedergabe die Taste [⊞].
 - Das Musik-Optionsmenü wird angezeigt.
2. Drücken Sie [^ v], und wählen Sie <Play Mode> (Wiedergabemodus). Drücken Sie anschließend [⊙].
 - Das Wiedergabemodus-Menü wird geöffnet.
3. Drücken Sie [^ v], um den gewünschten Modus auszuwählen, und drücken Sie anschließend [⊙].
 - Sie können zwischen <Normal>, <Repeat> (Wiederholen), <Repeat One> (1 Tit. wiederh.) und <Shuffle> (Zuf.wiederg.) wählen.

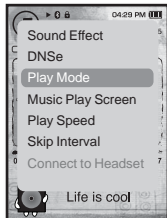

Optionen für Wiedergabemodus

- **Normal:** Einmalige Wiedergabe aller Titel in der Reihenfolge.
 - **Repeat (Wiederholen):** Wiederholte Wiedergabe aller Dateien des aktuellen Ordners.
 - **Repeat One (1 Tit. wiederh.):** Wiederholte Wiedergabe einer Datei.
 - **Shuffle (Zuf.wiederg.):** Wiedergabe von Dateien in zufälliger Reihenfolge.
-

MUSIKMENÜ VERWENDEN (Fortsetzung)

Bildschirm für die Musikwiedergabe einstellen

Für den Wiedergabebildschirm stehen Ihnen einige Hintergrundbilder zur Verfügung. Sie können aber auch ein eigenes Bild wählen, das während der Musikwiedergabe angezeigt wird.

1. Drücken Sie während der Musikwiedergabe die Taste [⊞].
 - Das Musik-Optionsmenü wird angezeigt.
2. Drücken Sie [^ v], und wählen Sie **<Music Play Screen>** (Wiederg.bildschirm). Drücken Sie anschließend [⊙].
 - Das Menü für den Wiedergabebildschirm wird angezeigt.
3. Drücken Sie [< >], um den gewünschten Bildschirm für die Musikwiedergabe auszuwählen, und drücken Sie anschließend [⊙].
 - Sie können zwischen <Type 1> (Typ 1), <Type 2> (Typ 2), <Type 3> (Typ 3), <Type 4> (Typ 4), <Album Art> (Alb.-Cover) und <Album Info.> (Album-Info).

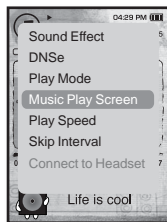

Optionen für Wiedergabebildschirm

- **Type 1 (Typ 1) bis Type 4 (Typ 4):** Wählen Sie den gewünschten Bildschirm für die Musikwiedergabe.
- **Album Art (Alb.-Cover):** Ein Album-Cover wird angezeigt, wenn die entsprechende Information im ID3-Tag der Musikdatei enthalten ist. Es werden Bilder mit einer Auflösung von kleiner als 200 Pixel (horizontal) x 200 Pixel (vertikal) unterstützt.
- **Album Info (Album-Info):** Wenn in der Musikdatei ein ID3-Tag enthalten ist, werden Information zum Namen des Interpreten, des Albums und zum Genre angezeigt.



HINWEISE

- Wenn Sie unter <Menu Design> (Menüdesign) die Option <Sammy> wählen, wird die Option <Album Art> (Alb.-Cover) nicht angezeigt.

▪ Was ist ein ID3-Tag?

Ein ID3-Tag beinhaltet Informationen zum Titel wie z.B. Titelname, Künstler, Albumname, Jahr, Genre und einen Kommentar.

MUSIKMENÜ VERWENDEN (Fortsetzung)

Wiedergabegeschwindigkeit einstellen

Sie können die Wiedergabegeschwindigkeit für Ihre Lieblingsmusik schneller oder langsamer einstellen.

1. Drücken Sie während der Musikwiedergabe die Taste [⊞].
 - Das Musik-Optionsmenü wird angezeigt.
2. Drücken Sie [^ v], und wählen Sie **<Play Speed>** (Wiedergabegeschwindigkeit). Drücken Sie anschließend [⊙].
 - Das Menü **<Play Speed>** (Wiedergabegeschwindigkeit) wird angezeigt.
3. Wählen Sie mit Hilfe der Taste [^ v] die Wiedergabegeschwindigkeit, und drücken Sie anschließend die Taste [⊙].
 - Sie können zwischen **<X 0.7>**, **<X 0.8>**, **<X 0.9>**, **<X 1.0(Normal)>**, **<X 1.1>**, **<X 1.2>** und **<X 1.3>**.
 - Je höher der gewählte Wert, desto schneller erfolgt die Wiedergabe.



HINWEIS

- Die tatsächliche Geschwindigkeit kann von der eingestellten Wiedergabegeschwindigkeit abweichen. Dies hängt von der jeweiligen Datei ab.

Sprungintervall einstellen

Sie können eine Datei in bestimmten Intervallen durchblättern. Dabei können ein ganzer Titel oder mehrere Sekunden gleichzeitig übersprungen werden.

1. Drücken Sie während der Musikwiedergabe die Taste [⊞].
 - Das Musik-Optionsmenü wird angezeigt.
2. Drücken Sie [^ v], und wählen Sie **<Skip interval>** (Sprung-Intervall). Drücken Sie anschließend [⊙].
 - Das Menü **<Skip interval>** (Sprung-Intervall) wird angezeigt.
3. Wählen Sie mit Hilfe der Taste [^ v] das gewünschte Sprungintervall aus, und drücken Sie anschließend [⊙].
 - Sie können zwischen **<1 Song>** (1 Titel), **<5sec>** (5sek), **<10sec>** (10sek), **<30sec>** (30sek) und **<1min>**.



HINWEIS

- Die tatsächliche Länge des Sprungintervalls kann bei Dateien mit variabler Bitrate abweichen.

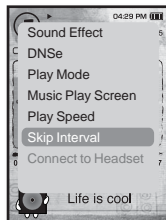
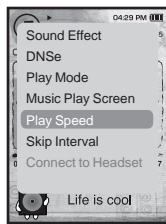

MUSIKMENÜ VERWENDEN (Fortsetzung)

- ★ **Bevor Sie beginnen** - Verwenden Sie nur ein Bluetooth-zertifiziertes Stereo-Headset. Ihr Bluetooth-Stereo-Headset muss zuvor am Gerät registriert worden sein. Wenn ein Headset registriert wurde, wird <Connect to Headset> (Mit Headset verb.) angezeigt. Ausführlichere Informationen finde Sie unter „Bluetooth-Stereo-Headset verwenden“. Siehe Seite 87

Bluetooth-Stereo-Headset verbinden

Während der Musikwiedergabe können Sie eine direkte Verbindung zu einem am Gerät registrierten Bluetooth-Headset herstellen.

1. Drücken Sie während der Musikwiedergabe die Taste [⏏].
 - Das Musik-Optionsmenü wird angezeigt.
2. Drücken Sie [^ v], und wählen Sie **<Connect to Headset>** (Mit Headset verb.). Drücken Sie anschließend [⊙].
 - Wenn die Option <Bluetooth Mode> (Bluetooth-Modus) auf <Off> (Aus) steht, wird <On> (Ein) eingestellt.
 - Sobald die Verbindung hergestellt ist, wird das Symbol [📶] auf dem Display angezeigt.
 - Sie können Musik über das Bluetooth-Headset wiedergeben.

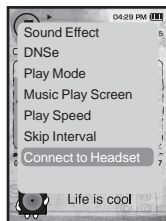

Bluetooth-Stereo-Headset entfernen

1. Drücken Sie während der Musikwiedergabe die Taste [⏏].
 - Das Musik-Optionsmenü wird angezeigt.
 2. Drücken Sie [^ v], und wählen Sie **<Disconnect Headset>** (Headset trennen). Drücken Sie anschließend [⊙].
 - Die Verbindung zum Bluetooth-Headset wird getrennt.
- <Play Speed> (Wiedergabegeschwindigkeit), <DNSe> und <Sound Effect> (Toneffekt) können nicht eingestellt werden, während der Player mit dem Bluetooth Stereoheadset im Musikmodus verbunden ist.



HINWEIS

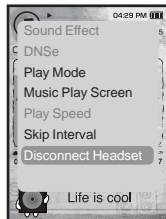

Videoclip anzeigen



- **Bevor Sie beginnen** - Schließen Sie den Ohrhörer an, schalten Sie den Player ein, und überprüfen Sie den Akku. Übertragen Sie anschließend eine Videodatei auf Ihren Player. Sie auf Seite 34–36



HINWEIS

- Drücken Sie [↵], um zum vorherigen Bildschirm zurückzukehren.
Halten Sie die Taste [↵] kurz gedrückt, um das Hauptmenü aufzurufen.

1. Halten Sie die Taste [↵] kurz gedrückt, um das Hauptmenü aufzurufen.
2. Drücken Sie [< >], und wählen Sie **<Videos>** Drücken Sie anschließend [●].
 - Die Liste der Videodateien wird angezeigt.
3. Drücken Sie [^ v], um die abzuspielende Videodatei auszuwählen, und drücken Sie anschließend [●].
 - Die ausgewählte Videodatei wird im Querformat wiedergegeben.



WIEDERGABE ANHALTEN

1. Drücken Sie während der Videowiedergabe die Taste [●].
 - Das Video wird angehalten.
 2. Drücken Sie erneut die Taste [●].
 - Die Videowiedergabe wird an der Stelle fortgesetzt, an der sie unterbrochen wurde.
- Videodateien werden vor der Übertragung auf den Player mit <Media Studio> automatisch in das SVI-Format konvertiert. Auch die Größe der Dateien wird automatisch angepasst.



HINWEIS

ZU EINEM BESTIMMTEN FILMAUSSCHNITT SPRINGEN

1. Halten Sie das Gerät horizontal, und halten Sie die Taste [< >] kurz gedrückt.
 - So können Sie den aktuellen Videoclip rückwärts oder vorwärts laufen lassen.
2. Lassen Sie die Taste los, wenn Sie an der gewünschten Position angelangt sind.
 - Das Video wird nun von dieser Stelle an wiedergegeben.



VORHERIGE VIDEODATEI WIEDERGEBEN

1. Drücken Sie innerhalb von 3 Sekunden nach Wiedergabebeginn der aktuellen Datei die Taste [<]. Drücken Sie 3 Sekunden nach Wiedergabebeginn der aktuellen Datei zweimal die Taste [<].
 - Damit kehren Sie zum vorherigen Video zurück.



NÄCHSTE VIDEODATEI WIEDERGEBEN

1. Drücken Sie [>].
 - Dadurch gelangen Sie zum nächsten Video.



VIDEOMENÜ VERWENDEN

Lesezeichen setzen

Sie können ein Lesezeichen setzen, um eine Stelle leichter wiederzufinden.

1. Tippen Sie während der Wiedergabe auf [⊞], wenn die Stelle erreicht ist, die Sie markieren möchten.

- Das Menü <Video> wird angezeigt.

2. Drücken Sie [^ v], um <Add Bookmark> (Lesezeichen hinzufügen) auszuwählen, und anschließend [⊙].

- Die aktuelle Position wird mit einem Lesezeichen markiert.

- Das Symbol [■] wird im Fortschrittsbalken für die Videowiedergabe eingeblendet.

- Wenn bereits ein Lesezeichen für die Datei gesetzt wurde, erscheint das Fenster zum Überschreiben. Bei Auswahl von <Yes> (Ja) wird das zuvor gesetzte Lesezeichen gelöscht und ein neues gesetzt.

- Sie können pro Videodatei ein Lesezeichen setzen. Maximal können 50 Lesezeichen gesetzt werden.

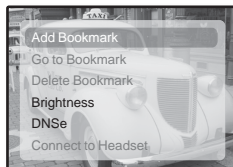

Zu einem gesetztem Lesezeichen navigieren/ das Lesezeichen entfernen

1. Tippen Sie während der Videowiedergabe auf die Taste [⊞].

- Das Menü <Video> wird angezeigt.

2. Drücken Sie [^ v], um <Go to Bookmark> (Zu Lesezeichen) oder <Delete Bookmark> (Lesezeichen löschen) zu wählen, und anschließend [⊙].

- Bei Auswahl von <Go to Bookmark> (Zu Lesezeichen) springt der Player zum gewählten Lesezeichen und startet die Wiedergabe.

- Mit <Delete Bookmark> (Lesezeichen löschen) wird das gewählte Lesezeichen aus der Videodatei entfernt.

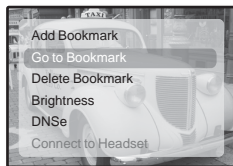

VIDEOMENÜ VERWENDEN (Fortsetzung)



HINWEIS

- Drücken Sie [⏏], um das Menü zu verlassen.

Helligkeit einstellen

Sie können die Helligkeit der Bildschirmanzeige einstellen.

1. Drücken Sie während der Videowiedergabe die Taste [⏏].
 - Das Video-Optionsmenü wird angezeigt.
2. Drücken Sie [^ v], und wählen Sie **<Brightness>** (Helligkeit). Drücken Sie anschließend [⊙].
 - Das Menü <Brightness> (Helligkeit) wird angezeigt.
3. Drücken Sie [^ v], um die gewünschte Helligkeit auszuwählen, und drücken Sie [⊙].
 - Sie können zwischen <0~10>.

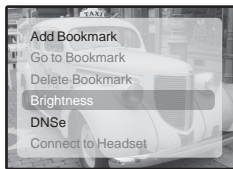

Digital Natural Sound Engine (DNSe) einstellen

Wählen Sie für jedes Videogenre den passenden Sound.

1. Drücken Sie während der Videowiedergabe die Taste [⏏].
 - Das Video-Optionsmenü wird angezeigt.
2. Drücken Sie [^ v], und wählen Sie **<DNSe>**. Drücken Sie anschließend [⊙].
 - Das DNSe-Menü wird angezeigt.
3. Drücken Sie [^ v], um die gewünschte DNSe-Option auszuwählen, und drücken Sie anschließend [⊙].
 - Sie können zwischen **<Normal>**, **<Drama>** und **<Action>** (Aktion) wählen.

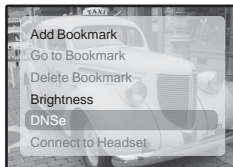

HINWEIS

▪ Was ist DNSe?

DNSe ist die Abkürzung für „Digital Natural Sound Engine“. Hierbei handelt es sich um eine von Samsung entwickelte Funktion für spezielle Klangeffekte des MP3-Players. Mit dieser Funktion können Sie verschiedene Klangeinstellungen je nach Musiktyp festlegen und somit das Hörerlebnis noch intensivieren.

VIDEOMENÜ VERWENDEN (Fortsetzung)



- **Bevor Sie beginnen** - Verwenden Sie nur zertifizierte Bluetooth-Stereo-Headsets. Ihr Bluetooth-Stereo-Headset muss zuvor am Gerät registriert werden. Wenn ein Headset registriert wurde, wird <Connect to Headset> (Mit Headset verb.) angezeigt. Ausführlichere Informationen finde Sie unter „Bluetooth-Stereo-Headset verwenden“. Siehe Seite 87

Bluetooth-Stereo-Headset verbinden

Während der Videowiedergabe können Sie eine direkte Verbindung zu einem registrierten Bluetooth-Headset herstellen.

1. Drücken Sie während der Videowiedergabe die Taste [⊞].
 - Das Video-Optionsmenü wird angezeigt.
2. Drücken Sie [^v], und wählen Sie **<Connect to Headset>** (Mit Headset verb.). Drücken Sie anschließend [⊙].
 - Wenn die Option <Bluetooth Mode> (Bluetooth-Modus) auf <Off> (Aus) steht, wird <On> (Ein) eingestellt.
 - Sobald die Verbindung hergestellt ist, wird das Symbol [📶] auf dem Display angezeigt.
 - Über das Stereo-Headset können Sie den Ton einer Videodatei in hervorragender Qualität wiedergeben.

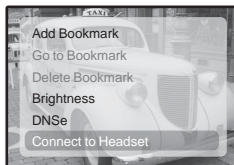

Bluetooth-Stereo-Headset entfernen

1. Drücken Sie während der Videowiedergabe die Taste [⊞].
 - Das Video-Optionsmenü wird angezeigt.
2. Drücken Sie [^v], und wählen Sie **<Disconnect Headset>** (Headset trennen). Drücken Sie anschließend [⊙].
 - Die Verbindung zum Bluetooth-Headset wird getrennt.

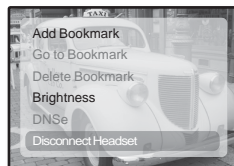

- <DNSe> (Digitale Klangverbesserung) kann nicht eingestellt werden, während der Player mit dem Bluetooth Stereoheadset im Videomodus verbunden ist.

HINWEIS

Bilder anzeigen



- **Bevor Sie beginnen** - Schließen Sie den Ohrhörer an, schalten Sie den Player ein, und überprüfen Sie den Akku.



HINWEIS

- Drücken Sie [↵], um zum vorherigen Bildschirm zurückzukehren.
Halten Sie die Taste [↵] kurz gedrückt, um das Hauptmenü aufzurufen.

1. Halten Sie die Taste [↵] kurz gedrückt, um das Hauptmenü aufzurufen.
2. Drücken Sie [◀ ▶], und wählen Sie **<Pictures>** (Bilder).
Drücken Sie anschließend [⊙].
 - Das Fenster zur Bildvorschau (Miniaturen) wird angezeigt.
3. Drücken Sie [^ ∨ ◀ ▶], um das gewünschte Bild anzuzeigen, und drücken Sie anschließend [⊙].
 - Das ausgewählte Bild wird angezeigt.
 - Drücken Sie [↵], um die Vorschauansicht anzuzeigen.



Zum vorherigen/nächsten Bild blättern

1. Halten Sie das Gerät horizontal, und drücken Sie [◀ ▶].
 - Das vorherige/nächste Bild wird angezeigt.



HINWEIS

- JPG-Dateien, die fehlerhafte Miniaturbilddaten enthalten, werden im Modus  angezeigt.
- Manche Bilder werden möglicherweise verzögert angezeigt.
- Wenn Sie Bilddateien in das Media Studio auf den Player übertragen, werden diese zuvor automatisch in das JPG-Format konvertiert. Auch die Größe der Dateien wird automatisch angepasst.
- Sie können auch den **<File Browser>** (Dateibrowser) verwenden, um nach einer Fotodatei zu suchen. Informationen dazu finden Sie auf Seite 21.

BILDMENÜ VERWENDEN



HINWEIS

- Drücken Sie [⏏], um das Menü zu verlassen.

Musik wiedergeben und gleichzeitig Bilder anzeigen

Sie können den zuletzt wiedergegebenen Titel abspielen und gleichzeitig Bilder anzeigen.

1. Drücken Sie während der Bildanzeige die Taste [⏏].
 - Das Bild-Optionsmenü wird angezeigt.
2. Drücken Sie [^ v], und wählen Sie <Music> (Musik). Drücken Sie anschließend [⏏].
 - Das Menü <Music> (Musik) wird angezeigt.
3. Drücken Sie [^ v], und wählen Sie <Off> (Aus) oder <On> (Ein). Drücken Sie anschließend [⏏].
 - <Off> (Aus) : Während der Bildanzeige wird keine Hintergrundmusik wiedergegeben.
 - <On> (Ein) : Sie können die zuletzt wiedergegebene Musik abspielen und gleichzeitig Bilder anzeigen.

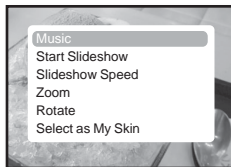

Diaschau anzeigen

So wird's gemacht 1

1. Drücken Sie während der Bildanzeige die Taste [⏏].
 - Das Symbol  wird auf dem Bildschirm angezeigt, und die Diaschau wird gestartet.

So wird's gemacht 2

1. Drücken Sie im Bildvorschaumodus die Taste [⏏].
 - Das Fenster Start der Diaschau wird angezeigt.
2. Drücken Sie [⏏].
 - Das Symbol  wird auf dem Bildschirm angezeigt, und die Diaschau wird gestartet.



BILDMENÜ VERWENDEN (Fortsetzung)

Diaschau anhalten

So wird's gemacht 1

1. Drücken Sie im Diaschaumodus die Taste [⏏].
 - Die Diaschau wird angehalten.

So wird's gemacht 2

1. Drücken Sie im Diaschaumodus die Taste [⊞].
 - Das Bild-Optionsmenü wird angezeigt.
2. Drücken Sie [^ v], und wählen Sie **<Stop Slideshow>** (Diashow beenden). Drücken Sie anschließend [⏏].
 - Die Diaschau wird angehalten.

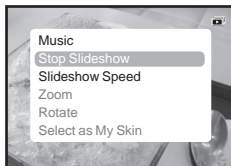

Geschwindigkeit für Diaschau auswählen

1. Drücken Sie während der Musikwiedergabe die Taste [⊞].
 - Das Bild-Optionsmenü wird angezeigt.
2. Drücken Sie [^ v], und wählen Sie **<Slideshow Speed>** (Diashow-Geschw). Drücken Sie anschließend [⏏].
 - Das Menü für die Diaschau-Geschwindigkeit wird angezeigt.
3. Drücken Sie [^ v], um die gewünschte Geschwindigkeit auszuwählen, und drücken Sie [⏏].
 - Sie können zwischen **<Fast>** (Schnell), **<Normal>** und **<Slow>** (Langsam).

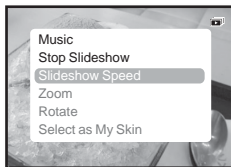

BILDMENÜ VERWENDEN (Fortsetzung)

Bild vergrößern

Sie können ein Bild heranzoomen.

1. Drücken Sie während der Musikwiedergabe die Taste [⊞].
 - Das Bild-Optionsmenü wird angezeigt.
2. Drücken Sie [^ v], und wählen Sie **<Zoom>** Drücken Sie anschließend [⊙].
 - Das Menü <Zoom> wird angezeigt.
3. Drücken Sie [^ v], um den gewünschten Vergrößerungsfaktor auszuwählen, und drücken Sie anschließend [⊙].
 - Sie können zwischen <100%>, <200%> und <400%>.
4. Wählen Sie mit Hilfe der Taste [^ v < >] den Bildbereich aus, der vergrößert werden soll.

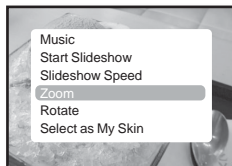

Zoom-Modus beenden

So wird's gemacht 1

1. Drücken Sie in der vergrößerten Bildansicht die Taste [⊙].
 - Das Bild wird nun wieder in normaler Größe angezeigt.

So wird's gemacht 2

1. Drücken Sie in der vergrößerten Bildansicht die Taste [⊞].
 - Das Bild-Optionsmenü wird angezeigt.
2. Drücken Sie [^ v], und wählen Sie **<Zoom>** Drücken Sie anschließend [⊙].
 - Das Menü <Zoom> wird angezeigt.
3. Drücken Sie [^ v], und wählen Sie **<100%>** Drücken Sie anschließend [⊙].
 - Das Bild wird nun wieder in normaler Größe angezeigt.

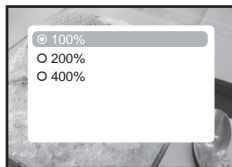

HINWEIS

Bei einer großen Bilddatei kann der Vorgang des Heranzoomens eine Weile dauern.

BILDMENÜ VERWENDEN (Fortsetzung)

So drehen Sie ein Bild

Sie können Bilder nach Belieben drehen.

1. Drücken Sie während der Musikwiedergabe die Taste [⊞].
 - Das Bild-Optionsmenü wird angezeigt.
2. Drücken Sie [^ v], und wählen Sie **<Rotate>** (Drehen). Drücken Sie anschließend [⊙].
 - Das Menü <Rotate> (Drehen) wird angezeigt.
3. Drücken Sie [^ v], um die gewünschte Option auszuwählen, und drücken Sie [⊙].
 - Sie können zwischen <Left 90°> (90° links), <Right 90°> (90° rechts) und <180°>.



Foto als Bildschirmhintergrund auswählen

Sie können ein Foto als Bildschirmhintergrund auswählen.

1. Wählen Sie eine Bilddatei aus, die Sie als Hintergrundbild verwenden möchten, und tippen Sie auf [⊞].
 - Das Bild-Optionsmenü wird angezeigt.
2. Drücken Sie [^ v], und wählen Sie **<Select as My Skin>** (Als M. Des. wählen). Drücken Sie anschließend [⊙].
 - Das Fenster zum Bestätigen der Auswahl wird angezeigt.
3. Drücken Sie [< >], und wählen Sie **<Yes>** (Ja). Drücken Sie anschließend [⊙].
 - Das ausgewählte Foto wird als Bildschirmhintergrund verwendet.

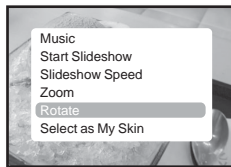
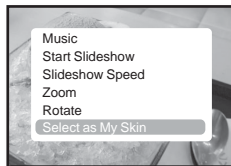

UKW-Radio verwenden



- **Bevor Sie beginnen** - Schließen Sie den Ohrhörer an, schalten Sie den Player ein, und überprüfen Sie den Akku.



HINWEIS

- Drücken Sie [↵], um zum vorherigen Bildschirm zurückzukehren.
Halten Sie die Taste [↵] kurz gedrückt, um das Hauptmenü aufzurufen.

1. Halten Sie die Taste [↵] kurz gedrückt, um das Hauptmenü aufzurufen.
2. Drücken Sie [◀ ▶], und wählen Sie **<FM Radio>** (UKW-Radio). Drücken Sie anschließend [●].
 - Der UKW-Radioempfang wird aktiviert.



STUMMFUNKTION VERWENDEN

Drücken Sie bei eingeschaltetem Radio die Taste [●].

- Der Ton ist stumm geschaltet.

Drücken Sie erneut die Taste [●], um den Ton wieder zu aktivieren.



HINWEIS

- Schließen Sie zur Sendersuche immer den Ohrhörer an den Player an. Der Ohrhörer dient gleichzeitig als Antenne für den UKW-Radioempfang.
- In Gegenden mit schlechtem Empfang findet der Player unter Umständen keine Sender.
- Die Bluetooth-Funktion ist bei eingeschaltetem Radio nicht verfügbar.

UKW-SENDER EINSTELLEN

1. Halten Sie die Taste [< >] im manuellen Modus kurz gedrückt.

- <Auto Searching...> (Autom. Suche) wird auf dem Bildschirm angezeigt.
Der Suchvorgang stoppt bei der Frequenz, die nach dem Loslassen der Taste am nächsten liegt.

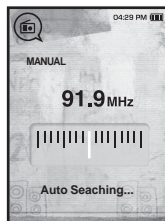

oder:

1. Drücken Sie [< >], um im manuellen Modus von einem Sender zum nächsten zu schalten.

- Bei jedem Drücken der Taste wird die Senderfrequenz verringert oder erhöht.

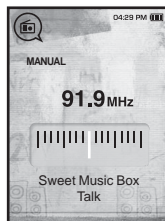

UKW-RADIOMENÜ VERWENDEN

Modus für gespeicherte Sender aufrufen

Wählen Sie diesen Modus, um einen der bereits gespeicherten UKW-Sender aufzurufen.

1. Drücken Sie im manuellen Modus die Taste [PRESET].

- Das Radio-Optionsmenü wird angezeigt.

2. Drücken Sie [^ v], und wählen Sie **<Go to Preset Mode>** (Zu gespeich. Send.n). Drücken Sie anschließend [OK].

- Im Bildschirm wird die Meldung **<PRESET>** (gespeicherte Sender) angezeigt.



HINWEISE

- Wenn keine Sender voreingestellt wurden, erscheint die Meldung **<Preset list does not exist>** (Senderliste nicht vorhanden) und der Modus für gespeicherte Sender wird nicht aktiviert.
- Wenn Sie unter **<Settings>** (Einstellungen) → **<System>** die Option **<Default Set>** (Rücksetzen) wählen, werden alle gespeicherten Sender gelöscht.



Manuellen Sendereinstellmodus aufrufen

Wählen Sie diesen Modus, um eine Senderfrequenz im UKW-Bereich manuell einzustellen.

1. Drücken Sie im Modus für gespeicherte Sender die Taste [MANUAL].

- Das Radio-Optionsmenü wird angezeigt.

2. Drücken Sie [^ v], und wählen Sie **<Go to Manual Mode>** (Zu manuellem Modus). Drücken Sie anschließend [OK].

- Im Bildschirm wird die Meldung **<MANUAL>** (manuelle Sendereinstellung) angezeigt.



UKW-RADIOMENÜ VERWENDEN (Fortsetzung)

Sender speichern

Sie können bis zu 30 Sender auf Ihrem MP3-Player speichern und mit nur einem Tastendruck abrufen. Sie können entweder ausgewählte Sender speichern oder alle lokalen Radiosender automatisch speichern lassen.

Manuell – nur ausgewählte Sender speichern:

1. Drücken Sie [**< >**], um den gewünschten Sender im manuellen Modus auszuwählen.
 - Das Radio-Optionsmenü wird angezeigt.
2. Drücken Sie [**⊞**].
3. Drücken Sie [**^ v**], und wählen Sie **<Add to Preset>** (Sender speichern). Drücken Sie anschließend [**⦿**].
 - Der ausgewählte Sender wird zur Liste der gespeicherten Sender hinzugefügt und erscheint mit dem Symbol [**.**] in der ausgewählten Senderanzeige.
4. Um weitere Sender zu speichern, führen Sie die oben beschriebenen Schritte 1-3 erneut durch.

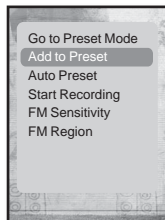

- Wenn dieser Sender bereits gespeichert wurde, wird die Meldung **<This preset already exists>** (Sender bereits vorhanden) angezeigt und die Einstellung nicht vorgenommen.

UKW-RADIOMENÜ VERWENDEN (Fortsetzung)

Sender speichern (Fortsetzung)

Automatisch – alle vom Player empfangenen Sender automatisch speichern:

1. Drücken Sie im Modus **<FM Radio>** (UKW-Radio) die Taste [⊖].
 - Das Radio-Optionsmenü wird angezeigt.
2. Drücken Sie [^ v], und wählen Sie **<Auto Preset>** (Autom. Sendersp.). Drücken Sie anschließend [⊙].
 - Das Bestätigungsfenster wird angezeigt.
3. Drücken Sie [< >], und wählen Sie **<Yes>** (Ja). Drücken Sie anschließend [⊙].
 - Bis zu 30 Sender werden automatisch gespeichert.



Automatische Senderspeicherung abbrechen

Um die automatische Senderspeicherung abzubrechen, drücken Sie [⊙].

- Die automatische Senderspeicherung wird abgebrochen, und die bis dahin gefundenen Sender werden gespeichert.



HINWEIS

- Eventuell möchten Sie Ihre gespeicherten Sender löschen, z. B. weil Sie in einer anderen Stadt sind. Um die gespeicherten Senderfrequenzen durch neue zu ersetzen, wiederholen Sie einfach den oben beschriebenen Vorgang.

UKW-RADIOMENÜ VERWENDEN (Fortsetzung)

Gespeicherte Sender aufrufen

Drücken Sie im Modus für gespeicherte Sender die Taste [< >], um gespeicherte Sender zu suchen.

- Sie können die gespeicherten Radiosender wiedergeben.



Sender löschen

Folgen Sie im Modus FM Radio (UKW-Radio) den unten angeführten Schritten, um Sender zu löschen.

1. Drücken Sie im Modus für gespeicherte Sender die Taste [< >], um den gespeicherten Sender auszuwählen, den Sie löschen möchten. Drücken Sie anschließend [⏏].
 - Das Radio-Optionsmenü wird angezeigt.
2. Drücken Sie [^ v], und wählen Sie **<Delete from Preset>** (Sender löschen). Drücken Sie anschließend [⏏].
 - Der ausgewählte Sender wird gelöscht.
3. Führen Sie die Schritte 1-2 erneut durch, um weitere Sender zu löschen.

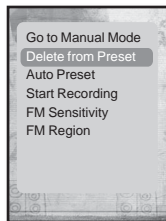

UKW-RADIOMENÜ VERWENDEN (Fortsetzung)

UKW-Radioaufnahmen erstellen

Sie können beim Hören von Radiosendungen jederzeit eine UKW-Radioaufnahme erstellen.

1. Drücken Sie [**<** **>**], um einen Sender auszuwählen, den Sie im Modus **<FM Radio>** (UKW-Radio) aufnehmen möchten. Drücken Sie anschließend [**⊞**].
 - Das Radio-Optionsmenü wird angezeigt.
2. Drücken Sie [**^** **v**], und wählen Sie **<Start Recording>** (Aufn.beginn). Drücken Sie anschließend [**⊙**].
 - Der Dateiname wird angezeigt, und die Aufnahme wird gestartet.

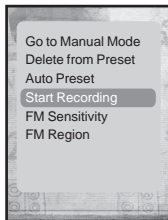

UKW-Aufnahme beenden

1. Drücken Sie während der Aufnahme die Taste [**⊙**].
 - Es wird eine Meldung angezeigt, in der Sie gefragt werden, ob Sie die aufgenommene Datei wiedergeben möchten.
2. Drücken Sie [**<** **>**], und wählen Sie **<Yes>** (Ja) oder **<No>** (Nein). Drücken Sie anschließend [**⊙**].
 - Bei **<Yes>** (Ja) startet die Wiedergabe der aufgenommenen Datei.
 - Bei **<No>** (Nein) wird die aufgenommene Datei nicht wiedergegeben.
 - Die aufgenommene Datei ist im **<File Browser>** (Dateibrowser) unter **<Recorded Files>** (Aufgenommene Dateien) gespeichert.



HINWEISE

- Sie können maximal 999 aufgenommene Radiodateien speichern.
- Die maximale Aufnahmezeit beträgt ca. 23 Stunden (bei 96 kbit/s, 1 GB).
- Der aufgenommenen Datei wird automatisch ein Name zugewiesen, wie z. B. „FM_000.mp3“. „FM“ (UKW) steht dabei für UKW-Radioaufnahme und „000“ steht für die Nummer der Aufnahme.

UKW-RADIOMENÜ VERWENDEN (Fortsetzung)

UKW-Empfindlichkeit einstellen

Die Anzahl der empfangbaren UKW-Sender lässt sich mit Hilfe von <FM Sensitivity> (UKW-Empfindlichkeit) regulieren.

1. Drücken Sie im Modus <FM Radio> (UKW-Radio) die Taste [⊖].
 - Das Radio-Optionsmenü wird angezeigt.
2. Drücken Sie [^ v], und wählen Sie <FM Sensitivity> (UKW-Empfindlichkeit). Drücken Sie anschließend [⊙].
 - Das Menü <FM Sensitivity> (UKW-Empfindlichkeit) wird angezeigt.
3. Drücken Sie [^ v], um die Suchebene auszuwählen, und drücken Sie [⊙].
 - Sie können zwischen <High> (Hoch), <Middle> (Mittel) und <Low> (Niedrig) wählen.
 - Mit der Einstellung <High> (Hoch) empfangen Sie die meisten Sender.

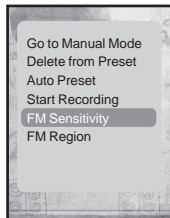

UKW-RADIOMENÜ VERWENDEN (Fortsetzung)

UKW-Bereich einstellen

Vor einer Reise ins Ausland können Sie den UKW-Bereich ändern.

1. Drücken Sie im Modus <FM Radio> (UKW-Radio) die Taste [⊞].
 - Das Radio-Optionsmenü wird angezeigt.
2. Drücken Sie [^ v], und wählen Sie <FM Region> (UKW-Bereich). Drücken Sie anschließend [⊙].
 - Das Menü <FM Region> (UKW-Bereich) wird angezeigt.
3. Drücken Sie [^ v], um Ihren UKW-Bereich auszuwählen, und drücken Sie [⊙].
 - Sie können zwischen <Korea/US> (Korea/USA), <Japan> (Japan) und <Other Countries> (Andere Länder) wählen.

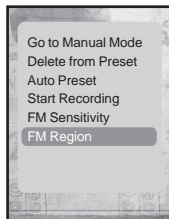

HINWEISE

- Wenn Sie die Einstellung für <FM Region> (UKW-Bereich) des Players ändern, werden die gespeicherten Radiosender gelöscht.
 - Der UKW-Bereich kann je nach Aufenthaltsort geändert werden.
- Frequenzbereich nach Region
 - Korea/US (Korea/USA): Suche nach Sendern im Bereich von 87,5 MHz bis 108,0 MHz in Schritten von 100 kHz.
 - Japan (Japan): Suche nach Sendern im Bereich von 76,0 MHz bis 108,0 MHz in Schritten von 100 kHz.
 - Other Countries (Andere Länder): Suche nach Sendern im Bereich von 87,50 MHz bis 108,00 MHz in Schritten von 50 kHz.

Datacasts verwenden

Mit <Media Studio> können Sie Blog-Daten und in RSS gespeicherte Dateien auf den MP3-Player übertragen und dort wiedergeben.



HINWEISE

▪ Was bedeutet RSS?

RSS steht für Rich Site Summary oder Really Simple Syndication. Dabei handelt es sich um ein auf XML basierendes Datenübertragungssystem, über das dem Benutzer auf einfache und bequeme Weise Inhalte häufig aktualisierter Webseiten wie z. B. Nachrichten und Blogs zur Verfügung gestellt werden.

▪ Was bedeutet Datacasts?

Aktualisierte Informationen werden automatisch auf den Player geladen, ohne dass Sie häufig besuchte Websites mit News, Blogs oder anderem benutzerdefinierten Inhalt (UCC) jedes Mal aufrufen müssen.



▪ **Bevor Sie beginnen** – Zunächst muss Media Studio auf dem Computer installiert sein. Informationen dazu finden Sie auf Seite 33.

INHALT EINER WEBSITE ABONNIEREN

Sie können aktuelle News direkt auf den Player übertragen, indem Sie Inhalte von Webseiten abonnieren, die RSS unterstützen.

1. Klicken Sie in <Media Studio> im unteren Bereich des Menüs **<Datacasts>** auf **<Subscribe>** (Abonnieren).
2. Geben Sie eine Adresse in die Adresszeile ein, und klicken Sie auf **<►Next>** (**Weiter**).
 - Wenn Sie eine Internetadresse kopieren und auf <Subscribe> (Abonnieren) klicken, wird diese automatisch in der Adresszeile angezeigt.
 - Wenn diese Webseite RSS unterstützt, wird das Fenster zur Einstellungsbestätigung angezeigt.
3. Klicken Sie auf **<OK>**.

▪ Der Inhalt der gewünschten Website wird abonniert.

▪ Für diese Website wird im Menü Datacasts das Symbol  eingeblendet.



HINWEISE

▪ Ausführliche Anweisungen erhalten Sie unter <Datacasts> in <Media Studio>.

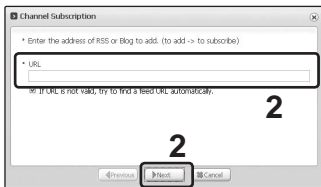

GRUPPE VON WEBSITES ERSTELLEN

Sie können eine neue Gruppe erstellen, um Ihre eigenen Websites zu verwalten.

1. Klicken Sie in <Media Studio> im unteren Bereich des Menüs <Datacasts> auf <New Group> (Neue Gruppe).

2. Geben Sie einen Namen und eine Beschreibung für die Gruppe ein, und klicken Sie auf <OK>.



DATACAST VON <MEDIA STUDIO> ÜBERTRAGEN

- ★ **Bevor Sie beginnen** – Verbinden Sie den Player mit dem Computer. Auf Ihrem Computer muss Media Studio installiert sein. Informationen dazu finden Sie auf Seite 33.

1. <Media Studio> wird automatisch gestartet, sobald Sie den Player an den Computer anschließen.

- Falls das Programm nicht automatisch gestartet wird, doppelklicken Sie auf das <Media Studio>-Symbol  auf dem Desktop.

2. Klicken Sie auf <Datacasts> im oberen Bereich von <Media Studio>.

- Die dort gespeicherte Gruppenliste wird angezeigt.

3. Klicken Sie auf den gewünschten Gruppennamen.

4. Klicken Sie auf die gewünschte Website.

5. Wählen Sie den Inhalt aus, den Sie übertragen möchten.

6. Klicken Sie auf das **Symbol**  .

- Der Inhalt der ausgewählten Website wird auf den Player übertragen und unter <File Browser> (Dateibrowser) → <Datacasts> (Datacasts) gespeichert.

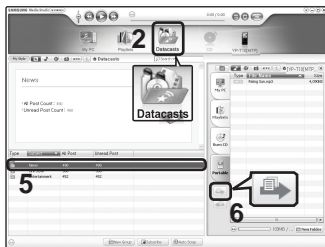

HINWEISE

- Klicken Sie auf  im oberen Bereich von <Media Studio>, um zum vorherigen Bildschirm zurückzukehren.
- Unter <Datacasts> in <Media Studio> können Sie die Inhalte von ggf. vorhandenen Anhängen auf den Player herunterladen. Von den Bestimmungen der jeweiligen Website hängt ab, ob der Anhang heruntergeladen werden kann oder nicht.





DATACASTS ANZEIGEN

Sie können Inhalte anzeigen, die unter **<Datacasts>** (Datacasts) hinzugefügt wurden.

★ ▪ **Bevor Sie beginnen** - Übertragen Sie den Inhalt der gewünschten Website mit Hilfe von **<Media Studio>** auf den Player. Informationen dazu finden Sie auf Seite 72

HINWEIS  ▪ Drücken Sie [**↵**], um zum vorherigen Bildschirm zurückzukehren.
Halten Sie die Taste [**↵**] kurz gedrückt, um das Hauptmenü aufzurufen.

1. Halten Sie die Taste [**↵**] kurz gedrückt, um das Hauptmenü aufzurufen.
2. Drücken Sie [**< >**], und wählen Sie **<Datacasts>** Drücken Sie anschließend [**○**].
 - Die Liste der Datacasts wird angezeigt.
3. Drücken Sie [**^ v**], um die gewünschte Gruppe auszuwählen, und drücken Sie [**○**].
 - Der Titel der Website stimmt mit dem überein, der unter **<Datacasts>** in **<Media Studio>** hinzugefügt wurde.
4. Drücken Sie [**^ v**], um die gewünschte Website auszuwählen, und drücken Sie [**○**].
 - Die Liste der Dateien wird angezeigt.

-
- Symbol  : Haupttext des übertragenen Inhalts
 - Symbol  : Bilddatei
 - Symbol  : Musikdatei
 - Symbol  : Videodatei
-

5. Drücken Sie [**^ v**], um den gewünschten Inhalt auszuwählen, und drücken Sie [**○**].
 - Der ausgewählte Inhalt wird abgespielt.



Premiumpaket-Funktionen

Das Premiumpaket bietet Ihnen verschiedene Funktionen wie z. B. die Anzeige von Texten und Sprachaufnahmen.

TEXTE ANZEIGEN

Ob ein Roman, das Manuskript einer neuen Geschichte oder Ihr Forschungsbericht – dank Ihres MP3-Players können Sie alle Texte lesen und dabei gleichzeitig Musik hören!



- **Bevor Sie beginnen** - Schalten Sie den Player ein, und überprüfen Sie den Akku. Übertragen Sie Textdateien mit Hilfe von <Media Studio> auf den MP3-Player. Informationen dazu finden Sie auf Seite 34–36.



HINWEIS

- Drücken Sie [↵], um zum vorherigen Bildschirm zurückzukehren.
Halten Sie die Taste [↵] kurz gedrückt, um das Hauptmenü aufzurufen.

1. Halten Sie die Taste [↵] kurz gedrückt, um das Hauptmenü aufzurufen.
2. Drücken Sie [< >], und wählen Sie **<Prime Pack>** (Prämiumpaket). Drücken Sie anschließend [⊙].
 - Das Menü <Prime Pack> (Premiumpaket) wird eingeblendet.
3. Drücken Sie [^ v], und wählen Sie **<Text>** Drücken Sie anschließend [⊙].
 - Die Liste der Textdateien wird angezeigt.
4. Drücken Sie [^ v], um die gewünschte Textdatei auszuwählen, und drücken Sie [⊙].
 - Der Text wird nun angezeigt.

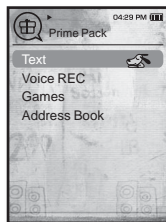

Zur vorherigen/nächsten Seite blättern

Drücken Sie [< >].

- Halten Sie die Taste [< >] kurz gedrückt, um schnell zur vorherigen/nächsten Seite zu blättern.



HINWEISE

- Von Ihrem MP3-Player werden im Textmodus TXT-Dateien unterstützt.
- Sie können auch den <File Browser> (Dateibrowser) verwenden, um nach einer Textdatei zu suchen.

TEXTMENÜ VERWENDEN



HINWEIS

- Drücken Sie [⌘], um das Menü zu verlassen.

Musik wiedergeben und gleichzeitig Texte anzeigen

Sie können die zuletzt wiedergegebene Musik abspielen und gleichzeitig Texte anzeigen.

1. Drücken Sie während der Textanzeige die Taste [⌘].
 - Das Menü <Text> wird angezeigt.
2. Drücken Sie [^ v], und wählen Sie **<Music>** (Musik). Drücken Sie anschließend [Ⓞ].
 - Das Menü <Music> (Musik) wird angezeigt.
3. Drücken Sie [^ v], um den gewünschten Modus auszuwählen, und drücken Sie [Ⓞ].
 - <Off> (Aus) : Während der Textanzeige wird keine Hintergrundmusik wiedergegeben.
 - <On> (Ein) : Sie können die zuletzt wiedergegebene Musik abspielen und gleichzeitig Texte anzeigen.

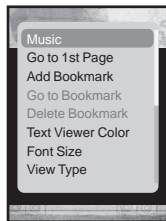

Zur ersten Seite gelangen

So können Sie die Textdatei von Anfang an anzeigen.

1. Drücken Sie während der Textanzeige die Taste [⌘].
 - Das Menü <Text> wird angezeigt.
2. Drücken Sie [^ v], und wählen Sie **<Go to 1st Page>** (Zur ersten Seite Wechseln). Drücken Sie anschließend [Ⓞ].
 - Das Bestätigungsfenster wird jetzt auf der ersten Seite der Textdatei angezeigt.
3. Drücken Sie [< >], und wählen Sie **<Yes>** (Ja). Drücken Sie anschließend [Ⓞ].
 - Die erste Seite der Textdatei wird angezeigt.

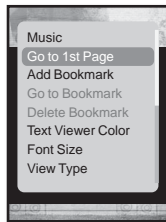

TEXTMENÜ VERWENDEN (Fortsetzung)



HINWEIS

- Drücken Sie [⌘], um das Menü zu verlassen.

Lesezeichen setzen

Setzen Sie ein Lesezeichen an eine Stelle im Text, an die Sie jederzeit zurückkehren können.

1. Drücken Sie während der Textanzeige die Taste [⌘].

- Das Menü <Text> wird angezeigt.

2. Drücken Sie [^ v], und wählen Sie **<Add Bookmark>** (Lesezeichen hinzufügen). Drücken Sie anschließend [⌘].

- Öffnen Sie die Seite auf dem Textanzeigebildschirm, an der Sie ein Lesezeichen setzen möchten. Drücken Sie dann auf das Symbol [⌘].



HINWEIS

- In einer Meldung wird vor dem Überschreiben gewarnt, wenn bereits ein Lesezeichen gesetzt wurde. Bei Auswahl von <Yes> (Ja) wird das zuvor gesetzte Lesezeichen gelöscht und ein neues gesetzt.
- Sie können pro Textdatei ein Lesezeichen setzen. Maximal können 100 Lesezeichen verwendet werden.

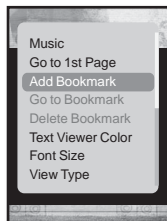

Zum Lesezeichen gelangen oder das Lesezeichen entfernen

1. Drücken Sie während der Textanzeige die Taste [⌘].

- Das Menü <Text> wird angezeigt.

2. Drücken Sie [^ v], und wählen Sie **<Go to Bookmark>** (Zu Lesezeichen) oder **<Delete bookmark>** (Lesezeichen löschen). Drücken Sie anschließend [⌘].

- Bei Auswahl von <Go to Bookmark> (Zu Lesezeichen) gelangen Sie an die Stelle, an der das Lesezeichen gesetzt wurde. Bei Auswahl von <Delete Bookmark> (Lesezeichen löschen) wird das ausgewählte Lesezeichen aus der Textdatei entfernt.

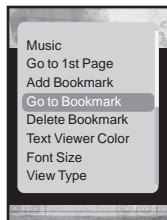

TEXTMENÜ VERWENDEN (Fortsetzung)

Farbe des Textbetrachters einstellen

Wählen Sie die Farbe, in welcher der Text angezeigt werden soll.

1. Drücken Sie während der Textanzeige die Taste [⊞].
 - Das Menü <Text> wird angezeigt.
2. Drücken Sie [^ v], und wählen Sie <Text Viewer Color> (Farbe d. Textbetr.). Drücken Sie anschließend [⊙].
 - Das Menüfenster <Text Viewer Color> (Farbe d. Textbetr.) wird eingeblendet.
3. Drücken Sie [< >], um die gewünschte Farbe des Textbetrachters auszuwählen, und drücken Sie [⊙].
 - Sie können eine Farbe aus den Optionen <Type 1> (Typ 1) bis <Type 6> (Typ 6) auswählen.

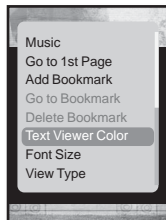

Schriftgröße ändern

Sie können die Schriftgröße des Texts ändern.

1. Drücken Sie während der Textanzeige die Taste [⊞].
 - Das Menü <Text> wird angezeigt.
2. Drücken Sie [^ v], und wählen Sie (Schriftgröße). Drücken Sie anschließend [⊙].
 - Das Menü (Schriftgröße) wird angezeigt.
3. Drücken Sie [< >], um die gewünschte Schriftgröße zu wählen. Drücken Sie anschließend [⊙].
 - Sie können zwischen <Small> (Klein), <Medium> (Mittel) und <Large> (Groß) wählen.

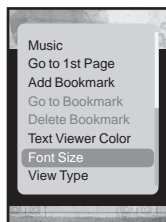

TEXTMENÜ VERWENDEN (Fortsetzung)

Textbetrachtertyp einstellen

Sie können Textdateien horizontal oder vertikal anzeigen.

1. Drücken Sie während der Textanzeige die Taste [⊞].
 - Das Menü <Text> wird angezeigt.
2. Drücken Sie [^ v], und wählen Sie <View type> (Anzeigetyp). Drücken Sie anschließend [⊙].
 - Das Menü <View Type> (Anzeigetyp) wird eingeblendet.
3. Drücken Sie [^ v], um den gewünschten Anzeigetyp auszuwählen, und drücken Sie [⊙].
 - Sie können zwischen <Normal> (Normal) und <Horizontal> (Horizontal) wählen.
 - Wählen Sie <Normal> (Normal), um den Text vertikal anzusehen oder wählen Sie <Horizontal> (Horizontal), um den Bildschirm horizontal zu drehen.

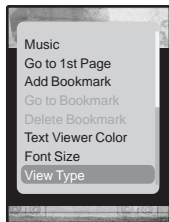

TEXTMENÜ VERWENDEN (Fortsetzung)

Sprache für den Text einstellen

Sie können die gewünschte Sprache für die Textanzeige einstellen.

1. Drücken Sie während der Textanzeige die Taste [⌘].
 - Das Menü <Text> wird angezeigt.
 2. Drücken Sie [^ v], und wählen Sie <Language> (Sprache). Drücken Sie anschließend [⊙].
 - Die Liste <Language> (Sprache) wird angezeigt.
 - <English>, <Korean>, <French>, <German>, <Italian>, <Japanese>, <Chinese(S)>, <Chinese(T)>, <Spanish>, <Russian>, <Hungarian>, <Dutch>, <Polish>, <Portuguese>, <Swedish>, <Thai>, <Finnish>, <Danish>, <Norwegian>, <Farsi>, <Afrikaans>, <Basque>, <Catalan>, <Czech>, <Estonian>, <Greek>, <Hrvatski>, <Icelandic>, <Rumanian>, <Slovak>, <Slovene>, <Turkish>, <Vietnamese>.
 3. Drücken Sie [^ v], um die gewünschte Sprache auszuwählen, und drücken Sie anschließend [⊙].
 - Sie können jetzt Textdateien in der ausgewählten Sprache anzeigen.
-  **HINWEIS** ▪ Die unterstützten Sprachen können sich ändern, und es können neue hinzugefügt werden.



SPRACHAUFNAHMEN ERSTELLEN

Sie können Sprachaufnahmen erstellen.

Sprachaufnahmen erstellen

1. Halten Sie die Taste [**↔**] kurz gedrückt, um das Hauptmenü aufzurufen.
2. Drücken Sie [**< >**], und wählen Sie **<Prime Pack>** (Premiumpaket). Drücken Sie anschließend [**⦿**].
 - Das Menü **<Prime Pack>** (Premiumpaket) wird eingeblendet.
3. Drücken Sie [**^ v**], und wählen Sie **<Voice REC>** (Sprachaufn.). Drücken Sie anschließend [**⦿**].
4. Drücken Sie [**⦿**].
 - Die Aufnahme wird gestartet.

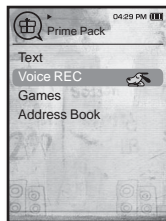

- Die maximale Aufnahmezeit beträgt ca. 23 Stunden (bei 96 kbit/s, 1 GB).
- HINWEISE** ▪ Sie können maximal 999 Sprachaufnahmedateien speichern.

SPRACHAUFNAHMEN ERSTELLEN (Fortsetzung)

Sprachaufnahme beenden

1. Drücken Sie während der Aufnahme die Taste [●].
 - Es wird eine Meldung angezeigt, in der Sie gefragt werden, ob Sie die aufgenommene Datei wiedergeben möchten.
2. Drücken Sie [< >], und wählen Sie <Yes> (Ja) oder <No> (Nein). Drücken Sie anschließend [●].
 - Bei <Yes> (Ja) startet die Wiedergabe der aufgenommenen Datei.
 - Bei <No> (Nein) wird die aufgenommene Datei nicht wiedergegeben.
 - Die aufgenommene Datei ist im <File Browser> (Dateibrowser) unter <Recorded Files> (Aufgenommene Dateien) gespeichert.



HINWEISE

- Halten Sie das Mikrofon weder zu nah an die Aufnahmequelle noch zu weit weg, da in beiden Fällen die Aufnahmequalität beeinträchtigt werden kann.
- Bei schwacher Batterie erfolgt die Aufnahme möglicherweise nicht korrekt.
- Der aufgenommenen Datei wird automatisch ein Name zugewiesen wie z. B. „VCE_000.mp3“. „VCE“ steht dabei für Sprachaufnahme und „000“ steht für die Nummer der Aufnahme-datei.

VIDEOSPIELE SPIELEN

Auf Ihrem MP3-Player stehen für Sie spannende Spiele bereit!



- **Bevor Sie beginnen** - Schließen Sie den Ohrhörer an, schalten Sie den Player ein, und überprüfen Sie den Akku.



HINWEIS

- Drücken Sie [↔], um zum vorherigen Bildschirm zurückzukehren.
Halten Sie die Taste [↔] kurz gedrückt, um das Hauptmenü aufzurufen.

1. Halten Sie die Taste [↔] kurz gedrückt, um das Hauptmenü aufzurufen.
2. Drücken Sie [◀ ▶], und wählen Sie **<Prime Pack>** (Premiumpaket). Drücken Sie anschließend [⊙].
 - Das Menü <Prime Pack> (Premiumpaket) wird eingeblendet.
3. Drücken Sie [^ ∨], und wählen Sie **<Games>** (Spiele). Drücken Sie anschließend [⊙].
 - Die Liste <Games> (Spiele) wird angezeigt.
4. Drücken Sie [^ ∨], um das gewünschte Spiel auszuwählen, und dann [⊙].

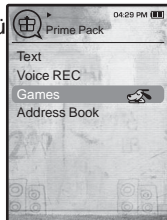

BOMB BOMB(BOMBE BOMBE)

Das ist ein Gehirnspiel, in dem Sie die Reihenfolge von drei Blöcken ändern müssen, damit die Farbe der als Hammer dargestellten Blöcke mit der Farbe der aufgestapelten Blöcke übereinstimmt. Dadurch verschwinden die Blöcke. Beseitigen Sie so viele Blöcke wie möglich.

Drücken Sie [◀ ▶], um die Blöcke nach links oder rechts zu bewegen.

Verwenden Sie [^], um die Position der Blöcke entweder horizontal oder vertikal zu verändern.

Tippen Sie auf [∨], um die Blöcke fallen zu lassen.



VIDEOSPIELE SPIELEN (Fortsetzung)

Bubble Smile(Seifenblasenhimmel)

Sie müssen so viele Punkte wie möglich erzielen, indem Sie die Reihenfolge der Seifenblasen ändern und diese dadurch horizontal oder diagonal zusammenpassen.

Drücken Sie [^ v < >], um die Gruppe aus drei Seifenblasen zu bewegen.

Verwenden Sie [@], um die Reihenfolge der Seifenblasen im Uhrzeigersinn zu verändern.

Drücken Sie [↵], um die Reihenfolge der Seifenblase gegen den Uhrzeigersinn zu verändern.

Sie erhalten nur dann Punkte, wenn zumindest drei Seifenblasen zusammenpassen.



Chicken Runaway(Entlaufene Hühner)

In diesem Spiel müssen Sie die Henne und die Hühner bewegen, um diesen entweder nach links oder rechts hinterher zu jagen d. h. Sie sollten den Bällen aus dem Himmel ausweichen, um die Henne so lange wie möglich zu beschützen.

Drücken Sie [< >], um die Henne nach links oder rechts zu bewegen.

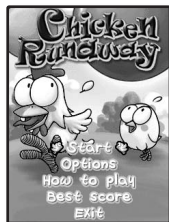

- Spiele können ohne vorherige Ankündigung hinzugefügt oder geändert werden.
- Weitere Informationen zu den Spielen finden Sie im Abschnitt "Hilfe".

ANZEIGEN DES ADRESSBUCHS

Sie können das Adressbuch über Bluetooth herunterladen, eine Rufnummer nachschlagen und die gewünschte Person direkt mit dem Player anrufen.

- ★ **Bevor Sie beginnen** - Verwenden Sie zunächst die Datenübertragung via Bluetooth, um das Adressbuch von einem externen Gerät herunterzuladen. Weitere Informationen erhalten Sie unter <Dateien von einem externen Gerät auf den Player übertragen> Informationen dazu finden Sie auf Seite 100. Bevor Sie im Fenster des Adressbuchs einen Anruf tätigen können, muss Ihr Mobiltelefon mit dem Player gekoppelt werden. Weitere Informationen finden Sie unter <Ein Bluetooth-Mobiltelefon verwenden>. Informationen dazu finden Sie auf Seite 90.

- Halten Sie die Taste [↵] kurz gedrückt, um das Hauptmenü aufzurufen.
- Drücken Sie [◀ ▶], und wählen Sie **<Prime Pack>** (Premiumpaket). Drücken Sie anschließend [⊙].
 - Das Menü <Prime Pack> (Premiumpaket) wird eingeblendet.
- Drücken Sie [◀ ▶], und wählen Sie **<Address Book>** (Adressbuch). Drücken Sie anschließend [⊙].
 - Das Adressbuch-Fenster wird angezeigt.
- Wählen Sie mit [^ ∨] einen Namen aus dem Adressbuch und drücken Sie anschließend [⊙].
 - Die entsprechenden Adressinformationen werden angezeigt.

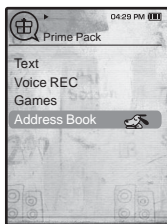

Einen Anruf im Adressbuch tätigen

- Wählen Sie [^ ∨], um zwecks Anruf den gewünschten Namen im Adressbuch-Fenster auszuwählen und drücken Sie [⊙].
 - entsprechenden Adressinformationen werden angezeigt.
- Drücken Sie [^ ∨], um die gewünschte Telefonnummer auszuwählen, und anschließend [⊙].
 - Das Gespräch wird aufgebaut.



HINWEISE

- Der Inhalt des Adressbuchs wird in der Reihenfolge Sonderzeichen, Ziffern, Alphabet angezeigt.
- Die an den Player übertragenen Dateien aus dem Adressbuch werden im Ordner <File Browser> (Dateibrowser) → <Received Files> (Empfangene Dateien) gespeichert.
- Für das Adressbuch wird ausschließlich das Dateiformat vCard unterstützt.

Bluetooth verwenden

Mit Bluetooth-Technologie können Sie Ihren Player mit anderen Bluetooth-fähigen Geräten verbinden, mit diesen Daten austauschen, freihändig telefonieren oder mit einem Bluetooth-Stereo-Headset Musik hören.



HINWEIS

- Drücken Sie [↩], um zum vorherigen Bildschirm zurückzukehren.
- Halten Sie die Taste [↩] kurz gedrückt, um das Hauptmenü aufzurufen.

ALLGEMEINES ZU BLUETOOTH

Bluetooth ist ein Industriestandard für private drahtlose Netzwerke.

Mit Bluetooth können Geräte wie Mobiltelefone, Laptops, PCs, Drucker, Digitalkameras und Spielkonsolen miteinander verbunden werden. Die Daten werden auf einer sicheren, weltweit nicht lizenzierten Radiofrequenz mit kurzer Reichweite übertragen.

- **Je nach den Bedingungen, unter denen das Bluetooth-Gerät verwendet wird, können Nebengeräusche oder Fehlfunktionen auftreten.**
 - Physische Störungen des Signals, z. B. wenn Sie den Player in der Hand halten und ein Stereo-Headset tragen, oder wenn Sie den Player in der einen und ein Mobiltelefon in der anderen Hand halten
 - Außerdem kann es zu Störungen kommen, wenn ein Körperteil mit dem Empfänger/ Sender des Players oder des Stereo-Headsets in Berührung kommt.
 - Elektrische Störung aufgrund von reflektierenden Wänden, Ecken oder Bürotrennwänden.
 - Elektrische Störung durch Geräte, die im gleichen Frequenzband arbeiten, z. B. medizinische Geräte, Mikrowellen und WLAN-Geräte.
- **Der Abstand zwischen Bluetooth-Gerät und Player sollte besonders beim Koppeln**
- **Je größer der Abstand zwischen Player und Stereo-Headset, desto schlechter die Qualität. Die Verbindung wird unterbrochen, wenn die Entfernung die Reichweite überschreitet.**
- **Wir empfehlen, den Text- und Bildanzeigemodus nicht zu verwenden, während Sie mit dem Stereo-Headset Musik hören. Dies kann sowohl zu einer schlechteren Leistung des Players als auch der Bluetooth-Verbindung führen.**

ALLGEMEINES ZU BLUETOOTH (Fortsetzung)

- Je nach Typ des verwendeten Stereo-Headsets können Audiodateien mit einer Samplingrate von weniger als 32 kHz eventuell nicht wiedergegeben werden.
- An Orten mit schlechtem Empfang (z. B. in Aufzügen oder U-Bahnen) funktioniert die Bluetooth-Verbindung möglicherweise nicht einwandfrei.
- Die maximale Entfernung für die drahtlose Verbindung zwischen dem Player und anderen Bluetooth- Geräten beträgt 10 m. Bei Überschreiten dieser Entfernung wird die Verbindung automatisch getrennt. Auch innerhalb dieses Bereichs kann die Klangqualität durch Objekte wie Wände oder Türen beeinträchtigt werden.



HINWEISE

- Wenn Sie das Gerät nicht verwenden, stellen Sie die Funktion <Bluetooth Mode> (Bluetooth-Modus) auf <Off> (Aus) ein. Die Option <On> (Ein) erhöht den Energieverbrauch (Akku).
- Die Bluetooth-Funktionen des Players wurden für Samsung-Produkte optimiert. Wenn Produkte von Drittanbietern verwendet werden, kann dies die Bluetooth-Funktionen beeinträchtigen.



ACHTUNG

- Missbrauchen Sie die Bluetooth-Funktion nicht für illegale Aktivitäten (wie z. B. die Anfertigung von Raubkopien oder illegale Mitbenutzung von drahtlosen Verbindungen für gewerbliche Zwecke). Samsung übernimmt keine Verantwortung für die illegale Nutzung dieser Funktion und eventuell daraus resultierenden Konsequenzen.

BLUETOOTH-STEREO-HEADSET VERWENDEN

Hören Sie Ihren Lieblingshit in bestem Sound über ein Bluetooth-fähiges Stereo-Headset – ganz ohne Kabel!



- **Bevor Sie beginnen** - Wenn der Player an ein Bluetooth-Mobiltelefon oder ein anderes externes Gerät angeschlossen ist, müssen Sie zunächst die Verbindung unterbrechen.
Stellen Sie sicher, dass das Bluetooth-Gerät kopplungsbereit ist (siehe Bedienungsanleitung des Geräts).

Bluetooth-Stereo-Headset registrieren

(Headset muss nur einmalig am Gerät registriert werden)

1. Halten Sie die Taste [**↵**] kurz gedrückt, um das Hauptmenü aufzurufen.
2. Drücken Sie [**< >**], und wählen Sie **<Bluetooth>**
Drücken Sie anschließend [**⊙**].
 - Die Option **<Bluetooth Mode>** (Bluetooth-Modus) wird auf **<On>** (Ein) gestellt.
 - Das Symbol  beginnt zu leuchten.
3. Bereiten Sie das Stereo-Headset für die Kopplung vor.
 - Nähere Informationen zum Kopplungsmodus finden Sie in der Bedienungsanleitung des Headsets.
4. Drücken Sie [**^ v**], und wählen Sie **<Stereo Headset>** (Stereo-Headset). Drücken Sie anschließend [**⊙**].
 - Auf dem Bildschirm erscheint die Meldung **<Search New Device>** (Neues Gerät suchen), falls zuvor ein Gerät mit dem Player gekoppelt wurde. Wählen Sie **<Search New Device>** (Neues Gerät suchen), um ein weiteres kopplungsbereites Gerät zu suchen.
 - Wenn das Headset erkannt wurde, wird es in der Liste aufgeführt.
5. Drücken Sie [**^ v**], um den Namen des Headsets auszuwählen, das Sie hinzufügen möchten, und drücken Sie [**⊙**].
 - Wenn das Kennwort für das Headset nicht 0000 ist, wird ein Fenster für die Eingabe des Kennworts eingeblendet. Das Kennwort für das Headset finden Sie in der Bedienungsanleitung des Geräts.
 - Die Anmeldung des Headsets ist abgeschlossen.



BLUETOOTH-STEREO-HEADSET VERWENDEN (Fortsetzung)

Bluetooth-Stereo-Headset registrieren (Fortsetzung)



▪ Die Bluetooth-Funktion kann nur während der Wiedergabe von Musik- und Videodateien verwendet werden. Sie kann nicht verwendet werden, wenn das Radio eingeschaltet ist.

▪ Beschreibung des Bluetooth-Symbols



: Bluetooth-Modus an



: Mit Stereo-Headset verbunden



: Mit Mobiltelefon verbunden

▪ Wenn Sie die Bluetooth-Funktion deaktivieren möchten, schalten Sie den Bluetooth-Modus aus: <Bluetooth> (Bluetooth) → <Bluetooth Mode> (Bluetooth-Modus) → <Off> (Aus).

▪ Bluetooth-kompatible Headset-Modelle

Hersteller	Modell	Hersteller	Modell
i.TECH	Blueband	SAMSUNG	SBH100
Plantronics	PULSAR 590A	Jabra	BT620s
MOTOROLA	HT820		

▪ Verwenden Sie nur Standard-Bluetooth-Stereo-Headsets. Freihand-Mono-Headsets werden nicht unterstützt.

▪ Wenn Sie das Gerät nicht verwenden, stellen Sie die Funktion <Bluetooth Mode> (Bluetooth-Modus) auf <Off> (Aus) ein. Die Option <On> (Ein) erhöht den Energieverbrauch (Akku).

BLUETOOTH-STEREO-HEADSET VERWENDEN (Fortsetzung)

Bluetooth-Stereo-Headset verbinden

1. Drücken Sie auf dem Bildschirm für die Bluetooth die Taste [^ v], und wählen Sie die Option <Stereo Headset> (Stereo-Headset). Drücken Sie anschließend [●].
2. Wählen Sie mit Hilfe der Taste [^ v] das gewünschte Stereo-Headset, und drücken Sie [●].
 - Sobald die Verbindung hergestellt ist, wird das Symbol  auf dem Bildschirm angezeigt.
 - Sie können bis zu 2 Headsets mit dem Player verbinden.
3. Starten Sie die Musikwiedergabe.
 - Sie können Musik über Stereo-Headset hören.



HINWEISE

- Wenn kein Headset zur Auswahl steht, müssen Sie zuerst ein Headset eintragen.
- Sobald Sie den Player ausschalten, wird die Bluetooth-Verbindung getrennt, auch wenn Sie das Headset oder den Player nach einer Sekunde wieder einschalten. Zum Hören von Musik über das Headset wiederholen Sie die oben beschriebenen Schritte.
- Wenn eine Verbindung zu zwei Headsets hergestellt wurde, können nur mit dem ersten Headset Funktionen wie Wiedergabe/Stopps und Lautstärkeregelung ausgeführt werden. Weitere Informationen dazu finden Sie in der Bedienungsanleitung des Headsets.

EIN BLUETOOTH-MOBILTELEFON VERWENDEN

Sie können mit Ihrem Player telefonieren oder Anrufe entgegennehmen, wenn Sie ihn an ein Bluetooth-Mobiltelefon anschließen. Der Player funktioniert als Freisprecheinrichtung.

- ★ **Bevor Sie beginnen** - Wenn der Player an ein Bluetooth-Stereo-Headset oder ein anderes externes Gerät angeschlossen ist, müssen Sie zunächst die Verbindung unterbrechen. Stellen Sie sicher, dass das Bluetooth-Mobiltelefon kopplungsbereit ist. (siehe Bedienungsanleitung des Mobiltelefons). Wählen Sie unter <Bluetooth Settings> (Bluetooth-Einstellungen) → <Discover Option> (Erkennungsoption) die Option <Discoverable> (Sichtbar) aus. Siehe Seite 102.

Bluetooth-Mobiltelefon anmelden

(Mobiltelefon muss nur einmalig am Player registriert werden)

- Halten Sie die Taste [↔] kurz gedrückt, um das Hauptmenü aufzurufen.
- Drücken Sie [< >], und wählen Sie <Bluetooth>. Drücken Sie anschließend [●].
 - Die Option <Bluetooth Mode> (Bluetooth-Modus) wird auf <On> (Ein) gestellt.
 - Das Symbol  beginnt zu leuchten.
- Suchen Sie im Menü Ihres Mobiltelefons YP-T10.
 - Wenn Sie den YP-T10 Player umbenannt haben, suchen Sie den neuen Namen.
- Geben Sie das Kennwort ein, sobald das entsprechende Fenster auf dem Display des Mobiltelefons angezeigt wird.
- Wenn <Connect?> (Verbinden?) auf dem Player angezeigt wird, wählen Sie mit [< >] <Yes> (Ja) und drücken Sie [●].
 - Das Fenster zur Eingabe des PIN-Codes (Kennwort) wird angezeigt.



HINWEISE

- Es hängt vom Modell des Mobiltelefons ab, aus wie vielen Stellen das Kennwort besteht (siehe Bedienungsanleitung des Mobiltelefons).

EIN BLUETOOTH-MOBILTELEFON VERWENDEN (Fortsetzung)

Bluetooth-Mobiltelefon anmelden (Fortsetzung)

- Verwenden Sie die Tasten [^ v < >] und [Ⓞ], um das Kennwort für das Mobiltelefon einzugeben, das mit dem Player verbunden werden soll.
 - Verwenden Sie dasselbe Kennwort wie bei Schritt 4.
- Verwenden Sie die Tasten [^ v < >], um zu <OK> (OK) zu gelangen, und drücken Sie [Ⓞ].
 - Die Anmeldung des Mobiltelefons ist abgeschlossen.

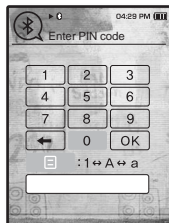

HINWEISE

- Es gibt Mobiltelefone, mit denen die Erkennung und die Funktionen der mobilen Kommunikation (Anrufe tätigen/entgegennehmen) nicht funktionieren.
- Bei einem über Bluetooth mit einem Mobiltelefon verbundenen Player können Störgeräusche auftreten, wenn Sie auf dem Mobiltelefon eine Taste betätigen bzw. wenn Sie ein Gespräch führen oder beenden.
- Es ist empfehlenswert, dem Mobiltelefon einen englischen Namen zu geben.
- Bluetooth-kompatible Mobiltelefone

Hersteller	Modell
SAMSUNG	SPH-C3250, SPH-W2700, SPH-V7400, SPH-V6900, SCH-W270, SPH-B5600, SPH-B3200, SGH-X828, SGH-I718, SGH-E908, SGH-U608
LG	LG-KH1000, LG-KV2400, LG-KG90, LG-KG77
SKY	IM-U130
NOKIA	N72
PHILIPS	S900
MOTOROLA	Z3

EIN BLUETOOTH-MOBILTELEFON VERWENDEN (Fortsetzung)

Eine Verbindung zu dem angemeldeten Bluetooth-Mobiltelefon herstellen

1. Wählen Sie im Bluetooth-Fenster mit den Tasten [^ ∨] **<Mobile Phone>** (Mobiltelefon), und drücken Sie [●].
 - Das Menü des Mobiltelefons wird angezeigt.
2. Drücken Sie [^ ∨], und wählen Sie **<Connect to Mobile Phone>** (Mit dem Mobiltelefon verbinden). Drücken Sie anschließend [●].
3. Wählen Sie mit [^ ∨] das für die Verbindung gewünschte Mobiltelefon aus und drücken Sie [●].
 - Sobald die Verbindung hergestellt ist, wird das Symbol  auf dem Bildschirm angezeigt.



HINWEISE

- Wenn sich keine Verbindung herstellen lässt, muss das Gerät zunächst beim Player registriert werden. Siehe Seite 90.
- Die Mobiltelefon-Verbindung wird möglicherweise unterbrochen, wenn Sie den Player aus und wieder einschalten. Wiederholen Sie die oben genannten Schritte, um die Verbindung wiederherzustellen.

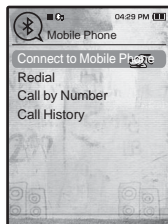

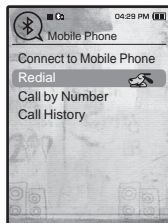

Die zuletzt verwendete Rufnummer wählen

1. Wählen Sie im Bluetooth-Fenster mit den Tasten [^ ∨] **<Mobile Phone>** (Mobiltelefon), und drücken Sie [●].
 - Das Menü des Mobiltelefons wird angezeigt.
2. Drücken Sie [^ ∨], und wählen Sie **<Redial>** (Wiederwahl). Drücken Sie anschließend [●].
 - Die Verbindung mit der zuletzt gewählten Rufnummer wird aufgebaut.
 - Abhängig vom Modell erscheinen im Anrufverlauf die erst kürzlich gewählten Rufnummern. Wählen Sie die letzte Telefonnummer aus dem Anrufverlauf aus, um diese anzurufen.



EIN BLUETOOTH-MOBILTELEFON VERWENDEN (Fortsetzung)

Anrufe über den Player tätigen

1. Wählen Sie im Bluetooth-Fenster mit den Tasten [^ v] **<Mobile Phone>** (Mobiltelefon), und drücken Sie [●].
 - Das Menü des Mobiltelefons wird angezeigt.
 2. Drücken Sie [^ v], und wählen Sie **<Call by Number>** (Anruf mit Nummer). Drücken Sie anschließend [●].
 - Das Fenster für die Eingabe der Telefonnummer wird angezeigt.
 3. Geben Sie mit den Tasten [^ v < >] und [●] die Nummer des Gesprächspartners ein.
 4. Verwenden Sie die Taste [^ v < >], um zu  zu gelangen, und drücken Sie [●].
 - Das Gespräch wird aufgebaut.
-  **HINWEISE** ▪ Wenn bei dem verbundenen Mobiltelefon Kurzwahlen eingerichtet sind, können Sie direkt vom Player aus einen Anruf tätigen, indem Sie die letzte Nummer der Kurzwahl gedrückt halten.

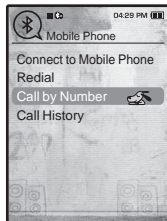

Telefongespräch beenden

Drücken Sie [< >] und wählen Sie  aus. Drücken Sie anschließend [●].

- Die Verbindung wird getrennt.

EIN BLUETOOTH-MOBILTELEFON VERWENDEN (Fortsetzung)

Anrufe über das Telefonverzeichnis tätigen

1. Wählen Sie im Bluetooth-Fenster mit den Tasten [^ \] **<Mobile Phone>** (Mobiltelefon), und drücken Sie [●].
 - Das Menü des Mobiltelefons wird angezeigt.
2. Drücken Sie [^ \], und wählen Sie **<Call History>** (Anruferverlauf). Drücken Sie anschließend [●].
 - Das Telefonverzeichnis wird angezeigt.
3. Drücken Sie [^ \], um die gewünschte Nummer auszuwählen, und anschließend [●].
 - Das Gespräch wird aufgebaut.

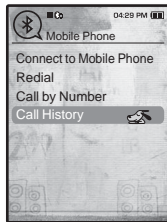

Telefonnummer aus dem Telefonverzeichnis löschen

1. Wählen Sie mit [^ \] in der Liste **<Call History>** (Anruferverlauf) die zu löschende Telefonnummer. Tippen Sie auf [⊖].
2. Drücken Sie [^ \], und wählen Sie **<Delete>** (Löschen). Drücken Sie anschließend [●].
 - Wenn Sie alle Nummern im Verzeichnis löschen möchten, wählen Sie **<Delete All>** (Alle löschen) aus.
 - Das Bestätigungsfenster wird angezeigt.
3. Drücken Sie [< >], um **<Yes>** (Ja) zu wählen, und drücken Sie anschließend [●].
 - Die ausgewählte Nummer wird gelöscht.

EIN BLUETOOTH-MOBILTELEFON VERWENDEN (Fortsetzung)

Gespräche entgegennehmen

1. Bei eingehenden Anrufen wird **<Connect?>** (Verbinden?) angezeigt.
2. Drücken Sie [**< >**], um **<Yes>** (Ja) zu wählen, und drücken Sie anschließend [**Ⓞ**].
 - Sie können nun das Telefongespräch führen.

Während des Sprechens vom Player (YP-T10) zum Mobiltelefon wechseln

Verwenden Sie, während Sie vom Player telefonieren, die Tasten [**< >**], um **<☎>** auszuwählen, und drücken Sie anschließend [**Ⓞ**].

- Sie können jetzt über das Mobiltelefon telefonieren.

Während des Sprechens vom Mobiltelefon zum Player (YP-T10) wechseln

Verwenden Sie, während Sie vom Mobiltelefon telefonieren, die Tasten [**< >**], um **<☎>** auszuwählen, und drücken Sie anschließend [**Ⓞ**].

- Sie können jetzt über die Freisprecheinrichtung telefonieren.

Lautstärke einstellen

Verwenden Sie, während Sie die Freisprecheinrichtung benutzen, die Tasten [**^ v**], um die Lautstärke zu regulieren.

- Sie können eine Lautstärke von 0 bis 30 wählen.



HINWEISE

- Sie können mithilfe der Freisprecheinrichtung (YP-T10) keinen Anruf entgegennehmen, solange die Aufnahme läuft.

DATEIEN ZUM/VOM BLUETOOTH-GERÄT ÜBERTRAGEN

Sie können Musik-, Bild- und Filmdateien von Bluetooth-fähigen externen Geräten, wie MP3-Player, Mobiltelefon usw. auf den Player übertragen und umgekehrt.



- **Bevor Sie beginnen** - Wenn der Player mit einem Bluetooth-fähigen Stereo-Headset oder Mobiltelefon verbunden ist, muss diese Verbindung zuvor unterbrochen werden.

Stellen Sie sicher, dass das Bluetooth-Gerät kopplungsbereit ist (siehe Bedienungsanleitung des Geräts).

Überprüfen Sie, ob das Bluetooth-Gerät die Datenübertragungsfunktion unterstützt (siehe Bedienungsanleitung des Geräts).

Ein externes Gerät beim Player registrieren

(Jedes Gerät muss nur einmalig am Player registriert werden)

1. Halten Sie die Taste [**↔**] kurz gedrückt, um das Hauptmenü aufzurufen.
2. Drücken Sie [**< >**], und wählen Sie **<Bluetooth>**
Drücken Sie anschließend [**⊙**].
 - Die Option **<Bluetooth Mode>** (Bluetooth-Modus) wird auf **<On>** (Ein) gestellt.
 - Das Symbol  beginnt zu leuchten.
3. Bereiten Sie das externe Gerät für die Kopplung vor.
 - Weitere Informationen zum Vorbereiten des Koppelungsmodus finden Sie in der Bedienungsanleitung des Geräts.
4. Drücken Sie [**^ v**], und wählen Sie **<File Transfer>** (Datenübertragung). Drücken Sie anschließend [**⊙**].
 - Das anzumeldende Gerät wird in die Liste aufgenommen.
 - Auf dem Bildschirm erscheint die Meldung **<Search New Device>** (Neues Gerät suchen), falls zuvor ein Gerät mit dem Player gekoppelt wurde. Wählen Sie **<Search New Device>** (Neues Gerät suchen), um ein weiteres kopplungsbereites Gerät zu suchen.



DATEIEN ZUM/VOM BLUETOOTH-GERÄT ÜBERTRAGEN (Fortsetzung)

Ein externes Gerät beim Player registrieren (Fortsetzung)

- Wählen Sie mit [^ v] das Gerät aus, das Sie anmelden möchten, und drücken Sie anschließend [⊙].
 - Wenn das Kennwort für das externe Gerät nicht 0000 ist, wird ein Fenster für die Eingabe des Kennworts eingeblendet. Das Kennwort finden Sie in der Bedienungsanleitung des externen Geräts.
 - Geben Sie das Kennwort ein, sobald das entsprechende Fenster auf dem Display des externen Geräts angezeigt wird.
 - Verwenden Sie dasselbe Kennwort wie bei Schritt 5.
 - Sobald die Kopplung abgeschlossen ist, wird der Bildschirm zur Datenübertragung angezeigt.
 - Um Dateien vom Player auf ein externes Gerät zu übertragen, befolgen Sie Schritt 3 auf Seite 98.
-  **HINWEISE**
- Aus wie vielen Stellen das Kennwort besteht, hängt vom Modell des externen Geräts ab (siehe Bedienungsanleitung des Geräts).
 - Wenn Sie für die Dateiübertragung ein anderes Gerät als das YP-T10 verwenden, kann es bei einigen Funktionen Probleme geben.

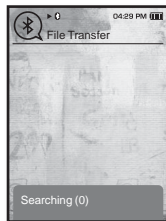

DATEIEN ZUM/VOM BLUETOOTH-GERÄT ÜBERTRAGEN (Fortsetzung)

Dateien vom Player auf ein externes Gerät übertragen

- ★ ▪ **Bevor Sie beginnen** - Wenn sich keine Verbindung herstellen lässt, müssen Sie das externe Gerät zunächst beim Player registrieren. Siehe Seite 96. Stellen Sie sicher, dass das Bluetooth-Gerät kopplungsbereit ist (siehe Bedienungsanleitung des Geräts).
1. Wählen Sie auf dem Bluetooth-Bildschirm mit [^ v] die Option **<File Transfer>** (Datenübertragung), und drücken Sie anschließend [●].
 2. Wählen Sie mit [^ v] ein Gerät aus, das Sie anmelden möchten, und drücken Sie anschließend [●].
 - Sobald die Verbindung hergestellt ist, wird der Bildschirm zur Datenübertragung angezeigt.
 3. Wählen Sie mit [^ v] den gewünschten Ordner, und drücken Sie [●].
 4. Wählen Sie mit [^ v] die gewünschte Datei, und drücken Sie [●].
 - Die ausgewählte Datei wird auf das externe Gerät übertragen.
- Nach Abschluss der Übertragung drücken Sie die Taste [↵], um den Datenübertragungsmodus zu verlassen. Informationen dazu finden Sie auf Seite 99.
- DRM-Dateien (kostenpflichtig) können mit diesem Player nicht wiedergegeben werden.
 - Die Verbindung kann unterbrochen werden, wenn Sie den Player oder das externe Gerät aus- und wieder einschalten. Wiederholen Sie die oben genannten Schritte, um die Verbindung wieder herzustellen.

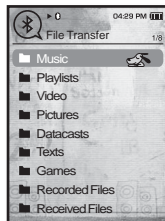

Bsp.: Der Bildschirm <File Transfer> (Datenübertragung) des Players



HINWEISE

DATEIEN ZUM/VOM BLUETOOTH-GERÄT ÜBERTRAGEN (Fortsetzung)

Datenübertragung abbrechen

Drücken Sie während der Übertragung [●].

- Die Datenübertragung wird gestoppt.

Datenübertragungsmodus beenden

1. Halten Sie im Fenster Dateiliste die Taste [↵] kurz gedrückt.
 - Bei jedem Drücken der Taste [↵] wird die jeweils vorherige Ebene erreicht, und das Fenster zum Schließen des Datenübertragungsmodus wird angezeigt.
2. Drücken Sie [< >], um <Yes> (Ja) zu wählen, und drücken Sie anschließend [●].
 - Der Datenübertragungsmodus wird beendet.

DATEIEN ZUM/VOM BLUETOOTH-GERÄT ÜBERTRAGEN (Fortsetzung)

Dateien von einem externen Gerät auf den Player übertragen

Bevor Sie eine externe Datei auf den Player übertragen, muss dieser für die Kopplung vorbereitet werden.

- ★ ▪ **Bevor Sie beginnen** - Wenn der Player mit einem Bluetooth-fähigen Stereo-Headset oder Mobiltelefon verbunden ist, muss diese Verbindung zuvor unterbrochen werden.
Stellen Sie sicher, dass das Bluetooth-Gerät kopplungsbereit ist (siehe Bedienungsanleitung des Geräts).
Überprüfen Sie, ob das Bluetooth-Gerät die Datenübertragungsfunktion unterstützt (Lesen Sie in der Bedienungsanleitung des Geräts nach).
Wählen Sie unter <Bluetooth Settings> (Bluetooth-Einstellungen) → <Discover Option> (Erkennungsoption) die Option <Discoverable> (Sichtbar) aus. Siehe Seite 102.

1. Halten Sie die Taste [**↔**] kurz gedrückt, um das Hauptmenü aufzurufen.
2. Drücken Sie [**< >**], und wählen Sie **<Bluetooth>** Drücken Sie anschließend [**⊙**].
 - Die Option <Bluetooth Mode> (Bluetooth-Modus) wird auf <On> (Ein) gestellt.
 - Das Symbol  beginnt zu leuchten.
 - Sie können Dateien von einem externen Gerät auf den Player übertragen.
 - Lesen Sie in der Bedienungsanleitung des externen Geräts nach, wie es mit dem Player gekoppelt und die Datenübertragung ausgeführt wird.
 - Die an den Player übertragenen Dateien werden unter <File Browser> (Dateibrowser) → <Received Files> (Empfangene Dateien) gespeichert.

BLUETOOTH-MENÜ VERWENDEN

Bluetooth-Gerät entfernen

1. Drücken Sie auf dem Bildschirm für die Bluetooth-Einstellungen die Taste [⊞].
2. Drücken Sie [^ v], und wählen Sie **<Disconnect>** (Trennen). Drücken Sie anschließend [⊙].
 - Das Fenster zum Bestätigen des Trennvorgangs wird angezeigt.
3. Drücken Sie [< >], und wählen Sie **<Yes>** (Ja). Drücken Sie anschließend [⊙].
 - Die Verbindung mit dem aktuell verbundenen Gerät wird getrennt.



Verbundenes Bluetooth-Gerät überprüfen

1. Drücken Sie auf dem Bildschirm für die Bluetooth-Einstellungen die Taste [⊞].
2. Drücken Sie [^ v], und wählen Sie **<Connected Device>** (Verbundenes Gerät). Drücken Sie anschließend [⊙].
 - Die entsprechenden Informationen zum verbundenen Gerät werden angezeigt.



HINWEISE

▪ Sie können das verbundene Gerät erst überprüfen oder die Verbindung trennen, wenn ein Bluetooth-fähiges Stereo-Headset oder Mobiltelefon angeschlossen wird.

BLUETOOTH-EINSTELLUNGEN

- ★ ▪ **Bevor Sie beginnen** - Stellen Sie die Option <Bluetooth Mode> (Bluetooth-Modus) auf <On> (Ein) ein.

1. Halten Sie die Taste [↵] kurz gedrückt, um das Hauptmenü aufzurufen.
2. Drücken Sie [< >], und wählen Sie **<Bluetooth>** Drücken Sie anschließend [⊙].
3. Drücken Sie [^ ∨], und wählen Sie **<Bluetooth Settings>** (Bluetooth-Einstellungen). Drücken Sie anschließend [⊙].
 - Das Menü <Bluetooth Settings> (Bluetooth-Einstellungen) wird angezeigt.
4. Wählen Sie mit Hilfe der Tasten [^ ∨] und [⊙] eine Musikdatei aus.



Optionen für Bluetooth-Einstellungen

- **Discover Option (Erkennungsoption):** Sie können einstellen, ob der Player für andere Bluetooth-Geräte erkennbar ist oder nicht. <Discoverable> (Sichtbar) schaltet die Erkennungsoption ein und <Non-Discoverable> (Nicht sichtbar) schaltet sie aus.
 - **Search Timeout (Zeitüberschreitung bei der Suche) :** Sie können die Zeitspanne einstellen, in der nach neuen Geräten gesucht werden soll. Wenn Sie eine Zeitspanne festgelegt haben, wird so lange nach einem neuen Gerät gesucht. Wählen Sie dazu <10sec> (10Sek), <20sec> (20Sek), <30sec> (30Sek), <45sec> (45Sek) oder <60sec> (60Sek) aus.
 - **Delete Device (Gerät löschen) :** Sie können ein angemeldetes Gerät auf dem Player löschen. Informationen dazu finden Sie auf Seite 103. Wählen Sie <Delete All> (Alle löschen), um alle auf dem Player registrierten Geräte zu löschen.
 - **My Device Info. (Informationen zu „Mein Gerät“)** : Sie können den Gerätenamen und die IP-Adresse des Players anzeigen lassen.
-

BLUETOOTH-EINSTELLUNGEN (Fortsetzung)

Bluetooth-Gerät löschen

1. Drücken Sie [^ v], und wählen Sie **<Delete Device>** (Gerät löschen). Drücken Sie anschließend [●].
 - Eine Liste mit allen registrierten Geräten wird angezeigt.
2. Drücken Sie [^ v], um das Gerät auszuwählen, das Sie löschen möchten. Drücken Sie anschließend [●].
 - Wenn Sie alle Geräte löschen möchten, wählen Sie **<Delete All>** (Alle löschen).
3. Drücken Sie [< >], und wählen Sie **<Yes>** (Ja). Drücken Sie anschließend [●].
 - Das gewählte Gerät wird aus der Liste entfernt.

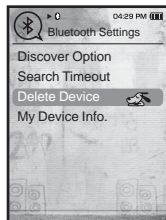

Bluetooth-Gerät umbenennen

1. Drücken Sie [^ v], und wählen Sie **<My Device Info.>** (Informationen zu „Mein Gerät“). Drücken Sie anschließend [●].
2. Drücken Sie [⊞].
 - Das Menü **<My Device Info.>** (Informationen zu „Mein Gerät“) wird angezeigt.
3. Drücken Sie [^ v], und wählen Sie **<Edit Device Name>** (Gerätenamen bearbeiten). Drücken Sie anschließend [●].
 - Es erscheint das Fenster zum Bearbeiten des Gerätenamens.
4. Zum Umbenennen des Gerätes verwenden Sie die Tasten [^ v < >] und [●].



- [⊞] : Der Eingabemodus wird geändert: Sie können von Zahlen zu Klein- und Großbuchstaben umschalten.
- [←] : Hiermit können Sie Zeichen einzeln löschen.
- [OK] : Zum Bestätigen des geänderten Namens.
- So geben Sie z. B. „YPS5“ ein:
 - Drücken Sie auf folgende Symbole.
 - ⊞ (einmal) → WXY (3 Mal) → PRS (einmal) → PRS (3 Mal) → ⊞ (zweimal)
 - 5 (einmal)

Fehlersuche

Falls ein Problem mit dem MP3-Player auftritt, suchen Sie zunächst in dieser Liste nach einer Lösung. Besteht das Problem weiterhin, wenden Sie sich an den Kundendienst von Samsung in Ihrer Nähe.

PROBLEM	LÖSUNG
Das Gerät lässt sich nicht einschalten	<ul style="list-style-type: none">• Das Gerät kann bei vollständig entladenerm Akku nicht eingeschaltet werden. Laden Sie den Akku auf, und schalten Sie das Gerät erneut ein.• Drücken Sie die Reset-Taste, um den Player zurückzusetzen.
Die Tasten funktionieren nicht	<ul style="list-style-type: none">• Überprüfen Sie, ob die Tastensperre aktiv ist (Sperrschalte  in Sperrposition).• Überprüfen Sie, ob Sie die richtige Taste gedrückt haben. Drücken Sie die Taste erneut.• Drücken Sie die Reset-Taste, um den Player zurückzusetzen.
Das Display lässt sich nicht einschalten	<ul style="list-style-type: none">• Das Display ist bei direkter Sonneneinstrahlung möglicherweise nicht ablesbar.• Sie können das Display ausschalten, indem Sie folgende Einstellung vornehmen: <Settings> (Einstellg.) → <Display> → <Display Off> (Display aus). Drücken Sie eine beliebige Taste, um zu überprüfen, ob das Display wieder eingeschaltet wird.

PROBLEM	LÖSUNG
<p>Das Gerät schaltet sich aus</p>	<ul style="list-style-type: none"> • Überprüfen Sie den Akku. • Bei vollständig entlademem Akku schaltet sich das Gerät aus. Laden Sie den Akku auf. • Wenn die Option <Auto Power Off> (Autom. ausschalten) unter <Settings> (Einstellg.) → <System> gewählt wurde, wird der Player im Pausenmodus ausgeschaltet. Schalten Sie den Player ein.
<p>Die Betriebszeit des Akkus weicht von den Angaben im Handbuch ab</p>	<ul style="list-style-type: none"> • Die Lebensdauer des Akku hängt vom Klangmodus und der Displayeinstellung ab. • Wenn Sie das Gerät über einen längeren Zeitraum sehr hohen oder niedrigen Temperaturen aussetzen, kann sich die Lebensdauer des Akku verkürzen.
<p>Media Studio-Programmfehler</p>	<ul style="list-style-type: none"> • Überprüfen Sie, ob Ihr System die Mindestanforderungen erfüllt.
<p>Verbindung mit dem PC ist nicht möglich</p>	<ul style="list-style-type: none"> • Überprüfen Sie, ob das USB-Kabel korrekt angeschlossen wurde, und versuchen Sie es erneut. • Klicken Sie in der Taskleiste Ihres PCs auf <Start>, um das Windows-Update zu starten. Wählen Sie die gewünschten Updates und Service Packs aus, und starten Sie die Aktualisierung. Starten Sie den PC neu, und stellen Sie die Verbindung wieder her.
<p>Die Datenübertragungsrate ist zu niedrig.</p>	<ul style="list-style-type: none"> • Die Datenübertragungsrate ist gering, wenn Sie gleichzeitig mehrere Programme (einschließlich Media Studio) auf dem PC verwenden. Schließen Sie nicht benötigte Programme, und versuchen Sie es erneut.

PROBLEM	LÖSUNG
Die Wiedergabe funktioniert nicht.	<ul style="list-style-type: none"> • Überprüfen Sie, ob Dateien im Speicher des Players vorhanden sind. • Überprüfen Sie, ob die gewählte Musikdatei beschädigt ist. • Überprüfen Sie, ob der Akku ausreichend geladen ist.
Sie können keine Dateien hochladen.	<ul style="list-style-type: none"> • Überprüfen Sie, ob das USB-Kabel richtig angeschlossen ist. Schließen Sie es gegebenenfalls noch einmal an. • Überprüfen Sie, ob der Speicher voll ist. • Drücken Sie die Reset-Taste, um den Player zurückzusetzen.
Es fehlen Dateien bzw. Daten	<ul style="list-style-type: none"> • Überprüfen Sie, ob sich das USB-Kabel gelockert hat. Wenn dies der Fall ist, kann es zu schweren Schäden an Dateien/Daten und am Player führen. Bitte achten Sie darauf, dass dies nicht passieren kann; Samsung kann für Datenverlust nicht verantwortlich gemacht werden.
Ungewöhnliche Zeitangabe während der Wiedergabe	<ul style="list-style-type: none"> • Überprüfen Sie, ob die Datei im VBR-Format (Variable Bitrate) gespeichert ist. In diesem Fall wird die Wiedergabezeit evtl. nicht korrekt angezeigt.
Der Player wird heiß	<ul style="list-style-type: none"> • Während des Ladevorgangs kann es zu Wärmeentwicklung kommen. Dies hat keine Auswirkungen auf die Lebensdauer oder die Funktionen des Produkts.
Während der Videowiedergabe wird eine Meldung eingeblendet.	<ul style="list-style-type: none"> • Laden Sie den Videoclip erneut mit Media Studio herunter.

PROBLEM	LÖSUNG
<p>Bluetooth-Verbindung kann nicht hergestellt werden.</p>	<ul style="list-style-type: none"> • Prüfen Sie, ob Ihr Stereo-Headset Bluetooth-fähig ist. Mono-Freisprech-Headsets werden nicht unterstützt. • Die Bluetooth-Verbindung wurde beim Aus- und Wiedereinschalten des Players oder Stereo-Headsets möglicherweise getrennt. Stellen Sie in diesem Fall die Verbindung erneut her. • Wenn Sie Ihr Mobiltelefon für Telefongespräche nutzen möchten, prüfen Sie, ob Bluetooth-Verbindungen zwischen Player und Stereo-Headset deaktiviert wurden. • Wenn Sie Ihr Mobiltelefon für Telefongespräche verwenden möchten, prüfen Sie, ob unter <Bluetooth Settings> (Bluetooth-Einstellungen) → <Discover Option> (Erkennungsoption) die Option <Discoverable> (Sichtbar) ausgewählt wurde. Wurde die Option <Non-Discoverable> (Nicht sichtbar) ausgewählt, können Sie den Player mit dem Mobiltelefon nicht erkennen.

Anhang

MENÜ-ÜBERSICHT

Kurzübersicht über die Organisationsstruktur der Menüs und Funktionen des MP3-Players.

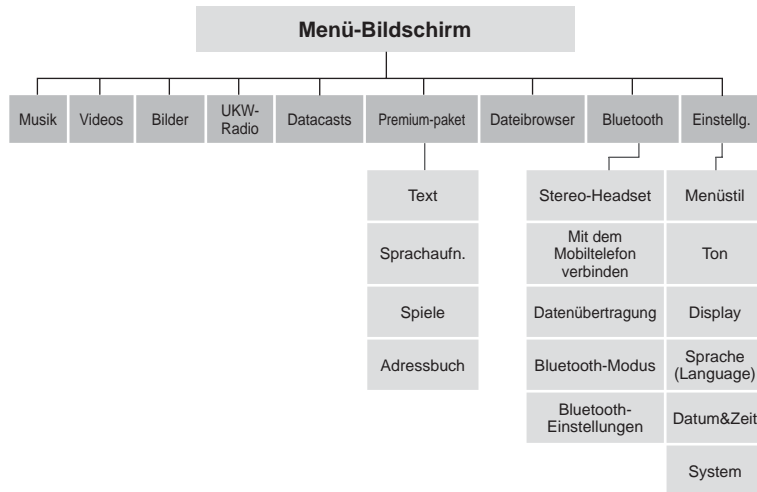

TECHNISCHE DATEN

Modellname	YP-T10
Leistung	5,0 V Gleichspannung / 500 mA
Kapazität des integrierten Akkus	550 mAh / 3,7 V Gleichspannung
Kompatible Dateiformate	AUDIO : MPEG1/2/2.5 Layer3 (8 kBit/s bis 320 kBit/s, 22 kHz bis 48 kHz) WMA (8 kBit/s bis 320 kBit/S, 8 kHz bis 48 kHz), AAC-LC(16 kBit/s bis 256 kBit/s, 8 kHz bis 48 kHz), AAC-Plus (16 kBit/s bis 256 kBit/s, 16 kHz bis 44,1 kHz), Enhanced-AAC-Plus (16 kBit/s bis 56 kBit/s, 32 kHz bis 44,1 kHz) VIDEO : SVI (Video: MPEG4, Audio: MP3 (44,1 kHz, 128 Kbps), WMV (Video: WMV9 Simple Profile, Audio: WMA Spec (max. 860 kbit/s), Auflösung : 320 x 240, Bildfrequenzrate: 30 fps) BILDFORMAT : JPEG (ISO/IEC 10918-1/Anhang F - Sequentieller Betriebsmodus auf DCT-Basis)
Ausgangsleistung Ohrhöreranschluss	20 mW/Kanal (Frankreich 5 mW/Kanal) (basierend auf 16 Ω)
Frequenzbereich	20 Hz~20 KHz
Signal/Rausch-Abstand	90 dB bei 20 kHz LPF (1 kHz, 0 dB)
Betriebsdauer	Maximal 30 Stunden Musikwiedergabe (bei MP3 128 kbit/s, Lautstärke 15, normalem Klangmodus), maximal 4 Stunden Videowiedergabe
Umgebungstemperatur bei Betrieb	-5~35°C
Gehäuse	Kunststoff , Aluminium

Gewicht	43g
Abmessungen (BxHxT)	41,5 X 96 X 7,9 mm

UKW-Radio	UKW-Frequenz	87,5~108,0 MHz	UKW T.H.D	1 %
	UKW-Signal/ Rausch-Abstand	50 dB	Nutzbare UKW- Empfindlichkeit	30 dB μ

Bluetooth-Daten

Funkbetriebsart	F1D
Leistung der Funkfrequenz	1,8 mW
Sendefrequenz	2402 MHz ~ 2480 MHz
Empfangsfrequenz	2402 MHz ~ 2480 MHz
Anzahl der Kanäle	79 Kanäle
Temperatur	-10 °C~ +50°C(14 ~ 122°F)
Modulationssystem	GFSK
Kommunikationsmodus	Halb-Duplex-Betrieb
Luftfeuchtigkeit	95 %
Unterstützte Version	2.0
Modul	BTEM48B2SA

Der Inhalt dieses Handbuchs kann aufgrund von Weiterentwicklung ohne vorherige Ankündigung geändert werden.

LIZENZ

Das Gerät, zu dem dieses Benutzerhandbuch gehört, unterliegt den Bestimmungen zum geistigen Eigentum dritter Personen (Urheberrechtsschutz). Die Lizenz beschränkt sich auf die private, nichtkommerzielle Nutzung durch Endverbraucher im Zusammenhang mit lizenzierten Inhalten. Es sind keinerlei Rechte für die kommerzielle Nutzung erteilt. Die Lizenz erstreckt sich lediglich auf dieses Gerät und deckt keine unlizenzierten Produkte oder Prozesse gem. ISO/IEC 11172-3 oder ISO/IEC 13818-3, die mit diesem Gerät verkauft oder durchgeführt werden. Die Lizenz erstreckt sich lediglich auf die Verwendung dieses Gerätes zum Kodieren/Dekodieren von Musik-/Videodateien gem. ISO/IEC 11172-3 oder ISO/IEC 13818-3. Im Rahmen der Lizenz werden keine Rechte für Produktmerkmale oder Funktionen gewährt, die nicht der ISO/IEC 11172-3 oder ISO/IEC 13818-3 entsprechen.

KORREKTE ENTSORGUNG VON ALTGERÄTEN (ELEKTROSCHROTT)

(In den Ländern der Europäischen Union und anderen europäischen Ländern mit einem separaten Sammelsystem)

Die Kennzeichnung auf dem Produkt bzw. auf der dazugehörigen Dokumentation gibt an, dass es nach seiner Lebensdauer nicht zusammen mit dem normalen Haushaltsmüll entsorgt werden darf. Entsorgen Sie dieses Gerät bitte getrennt von anderen Abfällen, um der Umwelt bzw. der menschlichen Gesundheit nicht durch unkontrollierte Müllbeseitigung zu schaden.

Helfen Sie mit, das Altgerät fachgerecht zu entsorgen, um die nachhaltige Wiederverwertung von stofflichen Ressourcen zu fördern. Private Nutzer wenden sich an den Händler, bei dem das Produkt gekauft wurde, oder kontaktieren die zuständigen Behörden, um in Erfahrung zu bringen, wo sie das Altgerät für eine umweltfreundliche Entsorgung abgeben können.

Gewerbliche Nutzer wenden sich an ihren Lieferanten und gehen nach den Bedingungen des Verkaufsvertrags vor. Dieses Produkt darf nicht zusammen mit anderem Gewerbemüll entsorgt werden.



KORREKTE ENTSORGUNG DER BATTERIEN DIESES PRODUKTS

(In den Ländern der Europäischen Union und anderen europäischen Ländern mit einem separaten Altbatterie-Rücknahmesystem)

Die Kennzeichnung auf der Batterie bzw. auf der dazugehörigen Dokumentation oder Verpackung gibt an, dass die Batterie zu diesem Produkt nach seiner Lebensdauer nicht zusammen mit dem normalen Haushaltsmüll entsorgt werden darf. Wenn die Batterie mit den chemischen Symbolen Hg, Cd oder Pb gekennzeichnet ist, liegt der Quecksilber-, Cadmium- oder Blei-Gehalt der Batterie über den in der EG-Richtlinie 2006/66 festgelegten Referenzwerten. Wenn Batterien nicht ordnungsgemäß entsorgt werden, können sie der menschlichen Gesundheit bzw. der Umwelt schaden.



Bitte helfen Sie, die natürlichen Ressourcen zu schützen und die nachhaltige Wiederverwertung von stofflichen Ressourcen zu fördern, indem Sie die Batterien von anderen Abfällen getrennt über Ihr örtliches kostenloses Altbatterie-Rücknahmesystem entsorgen.



SAMSUNG

ELECTRONICS

Declaration of Conformity

For the following product:

YP-T10**, YP-T10J** / Digital Audio Player

(The mark "*" means the memory capacity and color of product.)

Manufactured at:

1. Samsung Electronics Huizhou Co., Ltd.
Industrial Complex, Chenjiang Town, Huizhou City, Guangdong Province, China
2. Tianjin Samsung Electronics Company.
300457, TSEC12, 4th Avenue, TEDA, Tianjin, China
3. Samsung Electronics Slovakia s.r.o.
Hviezdoslavova 807, 924 27 Galanta, Slovakia
4. P.T. Samsung Electronics Indonesia Co.
Cikarang Industrial Estate Jl, Jababeka Raya Blok F 29-33 Cikarang. Bekasi 17530, Indonesia
(Factory name, address)

We hereby declare, that the product above is in compliance with the essential requirements of the R&TTE Directive (1995/5/EC) by application of::

EN 60065:2002
EN 55020:2002+A1:2003
EN 55022:1998+A1:2000+A2:2003
EN 55024:1998+A1:2001+A2:2003
EN 61000-3-2:2000+A1 :2001+A2 :2005
EN 61000-3-3:1995+A1:2001+A2 :2005
EN 300 328-1 v1.6.1(2004-11)
EN 301 489-1 v1.6.1(2005-06)
EN 301 489-17 v1.2.1(2002-08)

Technical documentation kept at Samsung Electronics Co., Ltd. in Korea.

Manufacturer



Yoon Doo Hyun / S. Engineer

Samsung Electronics Co., Ltd.
416, Maetan3-Dong, Yeongtong-Gu,
Suwon-City, Gyeonggi-Do, Korea

August 20, 2007

(Place and date of issue)

Representative in the EU:



Yong Sang Park / S. Manager

Samsung Electronics Euro QA Lab.
Blackbushe Business Park, Saxony Way,
Yateley, Hampshire, GU46 6GG, United
Kingdom

August 20, 2007

(Name and signature of authorized person)



**Falls Sie Fragen oder Anregungen zu Samsung-Produkten haben,
wenden Sie sich bitte an den Samsung-Kundendienst.**

Samsung Electronics GmbH

Hotline: 01805 - SAMSUNG (726-7864)

€0,14/Min. aus Festnetz/DTAG

www.samsung.com