

MEGALINE  
EUPHONIA  
HELICON MK2  
MENTOR  
IKON  
CONCEPT  
► **SUBWOOFER**

UK ■ DE ■ DK

# BASIS 100 MANUAL



IN ADMIRATION OF MUSIC

**CAUTION**

RISK OF ELECTRIC SHOCK DO NOT OPEN.  
TO REDUCE THE RISK OF ELECTRIC SHOCK,  
DO NOT REMOVE THE BACK PANEL.  
NO USER-SERVICEABLE PARTS INSIDE.  
REFER SERVICING TO QUALIFIED PERSONNEL.



The lightning flash within an equilateral triangle is intended to alert you to the presence of non insulated "dangerous voltage" within the product's enclosure that may be of sufficient magnitude to constitute an electric shock to persons.



The exclamation point within an equilateral triangle is intended to alert you to the presence of important operating and maintenance (servicing) instructions in the literature accompanying the appliance.

- 1 Read instructions - all the safety and operating instructions should be read before the appliance is operated.
- 2 Retain instructions - the safety and operating instructions should be retained for future reference.
- 3 Heed warnings - all warnings on the appliance and in the operating instructions should be adhered to.
- 4 Follow instructions - all operating and use instructions should be followed.
- 5 Water and moisture - the appliance should not be used near water - for example, near a bathtub, washbowl, kitchen sink, laundry tub, in a wet basement, or near a swimming pool and the like.
- 6 Carts and stands - the appliance should be used only with a cart or stand if recommended by the manufacturer.
- 7 Wall or ceiling mounting - the appliance should be mounted to a wall or ceiling only as recommended by the manufacturer.
- 8 Ventilation - the appliance should be situated so that its location or position does not interfere with proper ventilation. For example, the appliance should not be situated on a bed, sofa, rug, or similar surface that may block the ventilation openings; or placed in a built-in installation, such as a bookcase or cabinet, that may impede the flow of air through the ventilation openings.
- 9 Heat - the appliance should be situated away from heat sources such as radiators, heat registers, stoves, or other appliances that produce heat.
- 10 Power sources - the appliance should be connected to a power supply only of the type described in the operating instructions or as marked on the appliance.
- 11 Power cord protection - power-supply cords should be routed so that they are not likely to be walked on or pinched by items placed on or against them, paying particular attention to cords at plugs, convenience receptacles and the point where they exit from appliance.
- 12 Cleaning - do not use any liquid cleaners. Use only a dry cloth to wipe off dust and grease.
- 13 Non-use periods - the power cord of the appliance should be unplugged from the outlet when left unused for a long period of time.
- 14 Object and liquid entry - care should be taken so that objects do not fall and liquids are not spilled into the enclosure through openings.
- 15 Damage requiring service - the appliance should be serviced by qualified personnel when:
  - a) The power-supply cord or the plug has been damaged; or
  - b) Objects have fallen, or liquid has been spilled into the appliance; or
  - c) The appliance has been exposed to rain; or
  - d) The appliance does not appear to operate normally, or exhibits a marked change in performance; or
  - e) The appliance has been dropped, or the enclosure damaged.
- 16 Servicing - the user should not attempt to service the appliance beyond that described in the operating instructions. All other servicing should be referred to qualified service personnel.

**CONTENTS**

DALI - Danish Audiophile Loudspeaker Industries	4
Unpacking the Subwoofer	5
Break-in	5
Connections	6
Surround Sound Connections	6
LFE Input	7
LINE IN LEFT/RIGHT Input	7
Stereo Connections	7
Using Two Subwoofers	8
Adjustment of the Subwoofer	8
Level Adjustment	8
Crossover Frequency Adjustment	9
PHASE Setting Switch	9
AUTO/ON/OFF Switch	9
POWER	9
Overloading of the Subwoofer	9
Positioning the Subwoofer	10
Cleaning and Maintenance	10
Avoid Direct Sunlight	10
Disposal	10
Technical Specifications	11

## DALI - DANISH AUDIOPHILE LOUDSPEAKER INDUSTRIES

Congratulations with your choice of buying the DALI BASIS 100 subwoofer. It is important to us that your new subwoofer is set up and connected optimally. For this reason, we recommend that you read this manual and follow its instructions.

This manual contains instructions for setup and connection, as well as tips and advice on how to get the most out of your new subwoofer.

Remember to sign up for the DALI newsletter at: [www.dali.dk](http://www.dali.dk)

DALI is acclaimed around the world for unique loudspeakers built to our uncompromising standards for design and performance. The goal for every single DALI loudspeaker is always our foremost commitment: To create a listening experience in your home that will make you forget time and place.

Enjoy.



IN ADMIRATION OF MUSIC

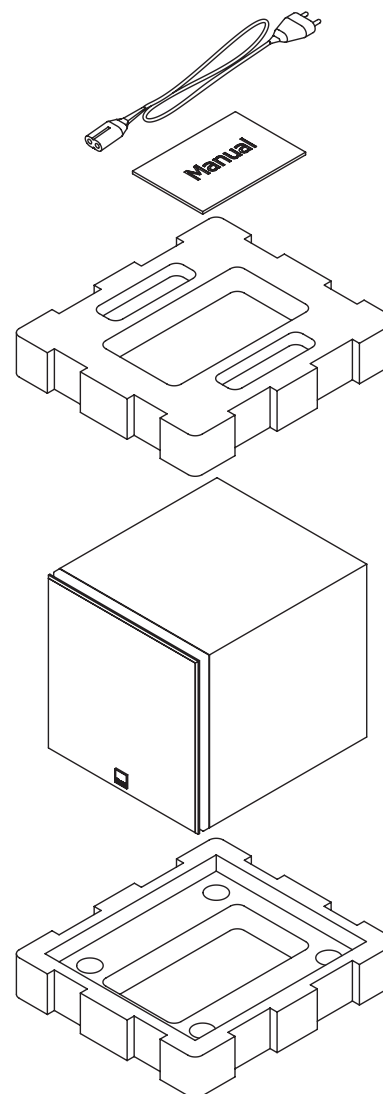

## UNPACKING THE SUBWOOFER

The following parts are enclosed in the box:

- ▶ DALI BASIS 100 subwoofer
- ▶ Power cord
- ▶ Manual

Be careful not to damage the contents when you unpack the parts.

## BREAK-IN

Like any mechanical system (e.g. like a new car), a loudspeaker requires a “break-in” period. You will experience a gradual increase in sound quality during the first period of use. The break-in period will vary depending on use and playback volume (approximately 100 hours at medium volume is recommended). Unlike other mechanical systems, the lifespan of a loudspeaker is increased by regular use with normal music.



### NOTE

Some dedicated test tracks contain signals that might be harmful to the subwoofer. It is therefore not recommended to use such test signals.

## CONNECTIONS

BASIS 100 has a built-in power amplifier and an active crossover. There are two connection options: One for a stereo setup and one for a surround sound setup. On the rear side of the subwoofer, there are two LINE IN input connectors: RIGHT and LEFT/LFE.

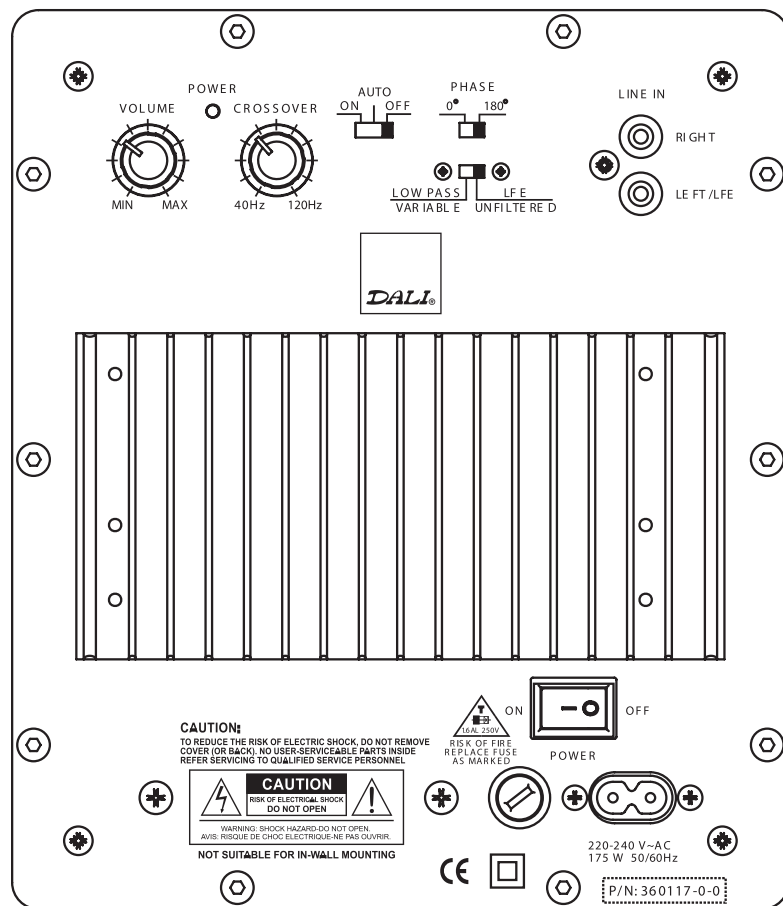

## SURROUND SOUND CONNECTIONS

If you want to use BASIS 100 in a surround sound setup, the subwoofer can be connected to your surround sound system in two ways: Via the LINE IN LEFT/RIGHT connectors or the LFE connector. Most likely there is a dedicated subwoofer or line out connector on your surround sound (pre-)amplifier. Please refer to the instruction manual of your surround sound system

## LFE INPUT

If you want to control the filtering between your main speakers and the subwoofer from the surround sound (pre-)amplifier, set the LOW PASS VARIABLE/LFE UNFILTERED switch to the right (LFE UNFILTERED).

When the LOW PASS VARIABLE/LFE UNFILTERED switch is set to the right (LFE UNFILTERED), the built-in crossovers are bypassed and the crossover knob will not be functioning.

Connect the surround sound (pre-)amplifier subwoofer output to the LFE input connector on BASIS 100 with a RCA cable (sold separately). Please refer to the instruction manual of your surround sound (pre-)amplifier on how to adjust the crossover settings.

## LINE IN LEFT/RIGHT INPUT

When the LOW PASS VARIABLE/LFE UNFILTERED switch is set to the left side (LOW PASS VARIABLE), the built-in crossovers are active and the crossover knob will be functioning. Thereby you can adjust the filtering of the subwoofer so that it will fit the output of your main speakers.

If there is a subwoofer output on your surround sound (pre-)amplifier, connect it to the LINE IN LEFT input connector on the subwoofer using a RCA cable (sold separately). If there are two line outputs on your surround sound (pre-)amplifier, connect left output to the LINE IN LEFT input connector on the subwoofer and the right output to the LINE IN RIGHT input connector on the subwoofer using two RCA cables (sold separately). Please refer to the chapter “Adjustment of the Subwoofer” for instructions on how to make the adjustments.

## STEREO CONNECTIONS

If you want to use BASIS 100 in a stereo setup, your stereo (pre-)amplifier must have one or two line outputs (please refer to the instruction manual of your stereo (pre-)amplifier). The line output connectors of your stereo (pre-)amplifier must be connected to the LINE IN LEFT/RIGHT input connectors of the subwoofer via two RCA cables (sold separately).

The LOW PASS VARIABLE/LFE UNFILTERED switch must be set to the left (LOW PASS VARIABLE), otherwise the built-in crossovers are not active and adjustment of the subwoofer will not be possible. Please refer to the chapter “Adjustment of the Subwoofer” for instructions on how to make the adjustments.



### ■ WARNING

To avoid damage when working with connection of cables/plugs, please power off the subwoofer and the equipment the subwoofer is connected to!

## USING TWO SUBS

In most cases you will achieve excellent results with one BASIS 100. Use of two BASIS 100 subwoofers is possible as a no-compromise stereo solution, or for reproduction of very powerful sound pressure in a surround setup in large rooms.

The connections are basically the same as stated in the previous two chapters, but for stereo you should only connect the left-hand channel to one input terminal on the left-hand BASIS 100 and the right-hand channel to one input terminal on the right-hand BASIS 100.

For a surround setup, split the output signal from your surround sound (pre)amplifier using a RCA splitter (sold separately) and connect the two outputs. In all other respects, follow the instructions above - but use separate channels. Please consult your authorized DALI dealer if you have further questions.

## ADJUSTMENT OF THE SUBWOOFER

When you have decided upon which method of connection you want and positioned the subwoofer, you can commence the exciting process of tuning the system. Please note that positioning the subwoofer will have a lot of influence on its contribution to the overall sound. If for example, the BASIS 100 is positioned in a corner, the bass will be much heavier than if it is positioned midway between two corners.

The following tuning methods are recommended to achieve the best results. Use a piece of music you know well, and that preferably includes rhythmic bass such as kettle drums, bass guitar etc. Start with adjusting the VOLUME knob in the middle of the dial (12 o'clock). Set the PHASE switch to 180° (to the right), and the POWER switch to the ON setting.

## LEVEL ADJUSTMENT

Adjust the VOLUME of the BASIS 100 so that the bass matches the level of the main speakers. You should be able to appreciate the BASIS 100's contribution to the sound, without it ever being over-powering. Bass must be tight and accurate, so that the subwoofer reproduces the exact amount of bass present in the music/soundtrack, no more no less. If installing the BASIS 100 in a surround system, it is practical to select a fixed level on the BASIS 100 and adjust subwoofer output using the surround (pre-)amplifier's setup function.

If bass levels are set too high, distortion will reduce the quality of your listening experience. Please note that the position of the subwoofer will have major influence on its sonic contribution.

## CROSSOVER FREQUENCY ADJUSTMENT

The crossover frequency adjustment is only necessary when using LINE IN LEFT/RIGHT inputs. Once the volume level is decided, you can start on the equally important adjustment of the overlap between the main speakers and the BASIS 100. To do so, adjust up and down using the CROSSOVER knob until you can hear that the bass is even and with no drop-out. You may have to adjust the volume again.

## PHASE SETTING SWITCH

Try different settings – if necessary combined with new adjustment of VOLUME and CROSSOVER frequency. Select the position that provides the smoothest transition between the main speakers and the subwoofer. The choice may be difficult, but it often pays to experiment extensively in your search for the best sound. In any event, it is a good idea to listen to the system for a few days before making any final adjustments. Using the same setting for surround and 2-channel stereo does not always achieve the best results. It is therefore a good idea to note the setup you prefer for surround and stereo.

## AUTO/ON/OFF SWITCH

There are three settings for the AUTO switch:

- 1) ON The power to the subwoofer will be controlled by the POWER switch
- 2) AUTO When the main power switch is on, the subwoofer amplifier will turn on when an input signal is detected on one of the inputs. When a signal is not detected for approximately 10 minutes, the subwoofer amplifier will go into standby-mode.
- 3) OFF The subwoofer will be powered down.

## POWER

The POWER button is the main ON/OFF switch. We recommend switching OFF the system when it is not to be used for long periods. When changing connections, always disconnect the mains voltage to the subwoofer.

## OVERLOADING OF THE SUBWOOFER

If BASIS 100 is seriously overloaded, the built-in safety circuit will cut the power off. If this occurs, turn the system down and the BASIS 100 will automatically come on-line again after a short period. The built-in safety circuit is not a guarantee against damage as a result of overloading.



### NOTE

When using two BASIS 100s, the best results are normally achieved by positioning the two subs relatively close to each other (1 – 2 meters).

## POSITIONING THE SUBWOOFER

Both the amount and quality of the deep bass depend on the size and shape of the room, and the position of the subwoofer(s) and main speakers. If positioned near a side or back wall, this will accentuate the bass. A corner location will accentuate it even more. Experiment with different positions to find which provides the ideal sound for you.

The BASIS 100 subwoofer has a bass port on the bottom side of the cabinet. Make sure, that the airflow is not blocked as it will negatively change the amount of bass reproduced by the subwoofer.

## CLEANING AND MAINTENANCE

Clean the cabinet with a soft, dry cloth. If the cabinet is dirty, wipe with a soft cloth dipped in all-purpose cleaner well wrung out. Be very careful when wiping the speaker cone, as it is very fragile. The grille can be vacuumed and wiped with a well-wrung, lint-free cloth with mild all-purpose cleaner.

## AVOID DIRECT SUNLIGHT

The surfaces of the subwoofer are sensitive to sunlight which might cause fading over time. To reduce fading, we recommend avoiding exposing the subwoofer to direct sunlight.

## DISPOSAL

If you want to dispose this product, do not mix it with general household waste. There is a separate collection system for used electronic products in accordance with legislation that requires proper treatment, recovery and recycling. Private households in the EU member states, Switzerland and Norway may return their used electronic products free of charge to designated collection facilities or to a retailer (if you purchase a similar new one). For countries not mentioned above, please contact your local authorities for the correct method of disposal. By doing so, you will ensure that your disposed product undergoes the necessary treatment, recovery and recycling and thus prevent potential negative effects on the environment and human health.



## TECHNICAL SPECIFICATIONS

Frequency Range +/- 3dB [Hz]	32 – 150
Maximum SPL [dB]	109
Crossover Frequency [Hz]	40 – 120
Input Impedance [kOhm]	15
Low Frequency Driver [Inch]	1 x 10
Enclosure Type	Bass Reflex
Bass Reflex Tuning Frequency [Hz]	32.5
Amplifier Power [W]	100
Functions	Volume, Crossover Frequency, Phase Switch, LP Filtered Switch, Auto Power on/off (Switchable)
Standby Power Consumption [W]	1.5
Maximum Power Consumption [W]	175
Connection Inputs	Mono Line Level LFE, Stereo Line Level (Low Pass Filtered)
Recommended Placement	Floor
Recommended Distance from Wall [cm/Inch]	10 – 100 / 4 – 25
Magnetic Shielding	No
Dimensions (H x W x D) [cm]	34.0 x 32.0 x 37.0
Dimensions (H x W x D) [Inch]	13.4 x 12.6 x 14.6
Weight [Kg/Lb]	14/30.9
Finish	Vinyl
Colour	Black

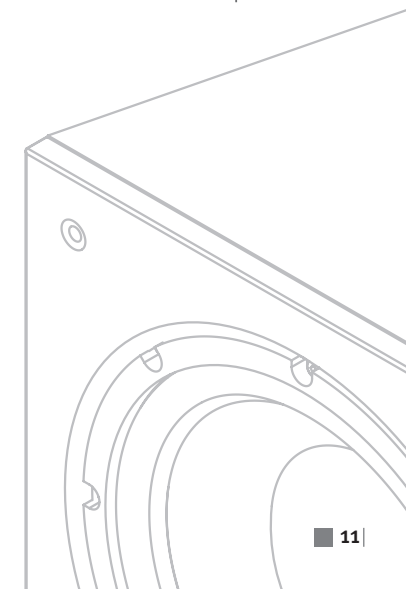



**ELEKTROSCHOCKGEFAHR – NICHT ÖFFNEN.**  
ZUR REDUZIERUNG DER ELEKTROSCHOCKGEFAHR  
DIE RÜCKWAND NICHT ABNEHMEN. DAS GERÄT  
ENTHÄLT KEINE VOM BENUTZER WARTBAREN TEILE.  
WARTUNGSARBEITEN NUR VON QUALIFIZIERTEM  
PERSONAL AUSFÜHREN LASSEN.



Das Blitzsymbol in einem gleichseitigen Dreieck soll Sie darauf aufmerksam machen, dass innerhalb des Gerätes unisolierte „gefährliche Spannungen“ vorliegen, deren Größenordnung ausreichen kann, um einen elektrischen Schlag zu verursachen.



Das Ausrufezeichen in einem gleichseitigen Dreieck soll Sie darauf aufmerksam machen, dass wichtige Bedienungs- und Wartungsanweisungen in der beigelegten Bedienungsanleitung zu finden sind.

- 1 Lesen Sie die Instruktionen: Sämtliche Sicherheits- und Bedienungsanweisungen sollten vor Inbetriebnahme des Geräts gelesen werden.
- 2 Heben Sie sich die Instruktionen auf: Die Sicherheits- und Bedienungsanweisungen sollten so abgelegt werden, dass Sie auch künftig darin nachsehen können.
- 3 Beachten Sie Warnungen: Alle Warnungen am Gerät und in den Bedienungsanweisungen sind zu befolgen.
- 4 Halten Sie sich an die Instruktionen: Alle Anweisungen für Bedienung und Benutzung sind zu befolgen.
- 5 Kein Wasser, keine Feuchtigkeit: Das Gerät nicht in Wassernähe benutzen! Also z.B. nicht in der Nähe von Badewanne, Waschbecken, Küchenspüle oder Wäschewanne, in keinem feuchten Keller und auch nicht am Swimmingpool o.Ä.
- 6 Rollwagen oder Podeste: Das Gerät sollte nur dann mit einem Rollwagen oder Podest verwendet werden, wenn der Hersteller dies empfiehlt.
- 7 Wand- oder Deckenmontage: Das Gerät sollte nur gemäß Empfehlungen des Herstellers an einer Wand oder Decke montiert werden.
- 8 Belüftung: Das Gerät sollte an einem geeigneten Standort so aufgestellt werden, dass die ordnungsgemäße Belüftung des Geräts nicht beeinträchtigt wird. Das Gerät sollte z.B. nie auf einem Bett, Sofa, Teppich oder einer ähnlichen Oberfläche aufgestellt werden, die zu einem Verschluss der Belüftungsöffnungen führen könnte. Das Gerät sollte auch nicht in Einbaumöbeln wie Bücherregalen oder Schränken aufgestellt werden, wo der Luftfluss durch die Belüftungsöffnungen beeinträchtigt werden könnte.
- 9 Wärme: Das Gerät sollte in sicherer Entfernung von Wärmequellen wie Heizkörpern, Heizregistern, Öfen oder sonstigen Wärme erzeugenden bzw. abgebenden Vorrichtungen aufgestellt werden.
- 10 Stromquellen: Das Gerät sollte ausschließlich an Stromquellen des in der Betriebsanleitung bzw. am Gerät angegebenen Typs angeschlossen werden.
- 11 Schutz der Stromkabel: Verlegen Sie die Kabel für die Netzverbindung so, dass möglichst niemand darauf treten wird und sie auch nicht eingequetscht werden. Dabei ist besonders auf die Kabelabschnitte nahe der Steckdose und in unmittelbarer Nähe des Geräts zu achten.
- 12 Reinigung: Verwenden Sie keine flüssigen Reinigungsmittel. Benutzen Sie nur einen trockenen Lappen zum Abwischen von Staub und Fett.
- 13 Nichtgebrauch: Bei längerem Nichtgebrauch sollte der Netzstecker gezogen werden.
- 14 Eindringen von Objekten oder Flüssigkeiten: Achten Sie darauf, dass durch die Öffnungen keine Gegenstände ins Gehäuse fallen und keine Flüssigkeiten dort hinein verschüttet werden.
- 15 Schäden, die eine qualifizierte Wartung bzw. Reparatur erfordern: Bringen Sie das Gerät in folgenden Fällen zum Fachmann:
  - a) wenn das Stromkabel oder der Stecker beschädigt wurde; oder
  - b) wenn Objekte ins Gerät gefallen sind oder Flüssigkeit eingedrungen ist; oder
  - c) wenn das Gerät im Regen gestanden hat; oder
  - d) wenn das Gerät nicht normal zu funktionieren scheint oder wenn im Betrieb des Geräts eine ausgeprägte Änderung eingetreten ist; oder
  - e) wenn das Gerät fallen gelassen wurde oder Schäden am Gehäuse vorliegen.
- 16 Wartung: Der Benutzer sollte keinerlei Wartung des Geräts versuchen, die über die diesbezüglichen Angaben in den Betriebsanweisungen hinausgeht. Alle andere Wartung sollte qualifiziertem Wartungspersonal überlassen werden.

## INHALT

DALI – Danish Audiophile Loudspeaker Industries	14
Wie Sie den Subwoofer auspacken	15
Einspielen	15
Anschlüsse	16
Surround-Sound-Anschlüsse	16
LFE-Input	17
LINE IN LEFT/RIGHT Input	17
Stereoanschlüsse	17
Verwendung zweier Subwoofer	18
Einstellung des Subwoofers	18
Pegeleinstellung	18
Einstellung der Übernahmefrequenz	19
Phaseneinstellung	19
AUTO/ON/OFF-Schalter	19
POWER	19
Überlastung des Subwoofers	19
Platzierung des Subwoofers	20
Reinigung und Wartung	20
Direkte Sonneneinstrahlung meiden	20
Entsorgung	20
Technische Spezifikationen	21

## DALI - DANISH AUDIOPHILE LOUDSPEAKER INDUSTRIES

Wir gratulieren Ihnen zu Ihrer Entscheidung, sich den DALI BASIS 100 Subwoofer anzuschaffen. Natürlich liegt uns viel daran, dass Ihr neuer Subwoofer optimal aufgestellt, justiert und angeschlossen wird. Deshalb empfehlen wir Ihnen, die vorliegende Bedienungsanleitung zu lesen und sich an diese Weisungen zu halten.

Die Bedienungsanleitung enthält Weisungen für die Vorbereitung und die Anschlüsse sowie auch Tipps und Ratschläge, wie Sie aus Ihrem neuen Subwoofer die optimale Leistung herausholen.

Denken Sie auch daran, unter [www.dali.dk](http://www.dali.dk) den DALI-Newsletter zu bestellen.

Bei DALI erhalten wir weltweiten Beifall für die einzigartigen Lautsprecher, die nach unseren Design- und Leistungsstandards kompromisslos konstruiert sind. Unsere vornehmste Aufgabe sehen wir jederzeit darin, mit jedem einzelnen DALI-Lautsprecher unser Ziel zu erfüllen: in Ihren eigenen vier Wänden ein Hörerlebnis zu bieten, das Sie aus Zeit und Raum entrückt.

Genießen Sie es!



IN ADMIRATION OF MUSIC

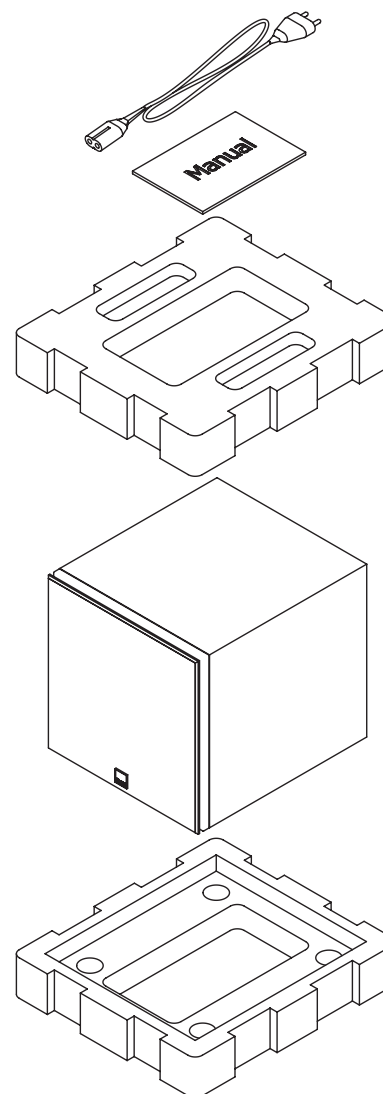

## WIE SIE DEN SUB- WOOFER AUSPACKEN

Folgende Teile sind in der Schachtel enthalten:

- ▶ DALI BASIS 100 Subwoofer
- ▶ Stromkabel
- ▶ Bedienungsanleitung

Geben Sie Acht, dass Sie den Inhalt nicht beschädigen, wenn Sie die Teile auspacken.

## EINSPIELEN

Ähnlich einem neuen Auto, das zuerst eingefahren werden muss, braucht ein Lautsprecher als mechanisches System eine gewisse „Einspielzeit“. In der ersten Zeit der Verwendung werden Sie feststellen, dass die Klangqualität allmählich zunimmt. Die Dauer der Einspielzeit wird je nach Gebrauch und Wiedergabelautstärke schwanken (wir empfehlen etwa 100 Stunden bei mittlerer Lautstärke). Im Gegensatz zu anderen mechanischen Systemen wird die Lebensdauer eines Lautsprechers durch regelmäßige Verwendung mit normaler Musik gesteigert.



### ■ ACHTUNG

Manche dedizierten Test-Tracks enthalten Signale, die den Subwoofer beschädigen könnten. Von der Verwendung solcher Testsignale wird daher abgeraten.



## ANSCHLÜSSE

BASIS 100 hat einen eingebauten Leistungsverstärker und eine aktive Frequenzweiche. Es gibt zwei Anschlussoptionen: Die eine für den Stereo-Setup, die andere für den Surround-Sound-Setup. An der Rückseite des Subwoofers gibt es zwei „LINE-IN“-Inputanschlüsse: LEFT and RIGHT/LFE.

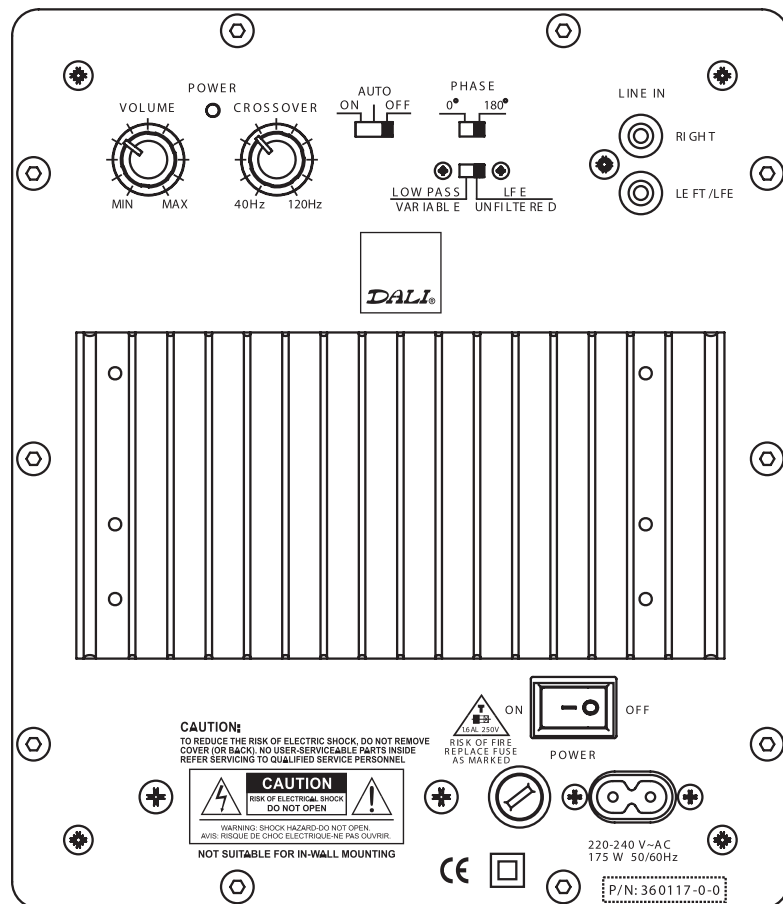

## SURROUND-SOUND-ANSCHLÜSSE

Wenn Sie BASIS 100 in einem Surround-Sound-Setup verwenden wollen, kann Ihr Subwoofer auf zweierlei Art an Ihr Surround-Sound-System angeschlossen werden: über die LINE-IN-LEFT/RIGHT-Anschlüsse oder über den LFE-Anschluss. Höchstwahrscheinlich gibt es an Ihrem Surround-Sound-Verstärker bzw. -Vorverstärker einen dedizierten Subwoofer- oder Line-out-Anschluss. Bitte sehen Sie in der Anleitung für Ihr Surround-Sound-System nach.

## LFE-INPUT

Wenn Sie die Filterung zwischen Ihren Hauptlautsprechern und dem Subwoofer vom Surround-Sound-(Vor)verstärker aus regulieren wollen, stellen Sie den Schalter LOW PASS VARIABLE/LFE UNFILTERED nach rechts (LFE UNFILTERED).

Wenn der Schalter LOW PASS VARIABLE/LFE UNFILTERED nach rechts gestellt ist (also auf LFE UNFILTERED), dann werden die eingebauten Frequenzweichen (Crossovers) übergangen und der Crossover-Knopf wird nicht ansprechen.

Schließen Sie den Subwoofer-Output des Surround-Sound-(Vor)verstärkers an die LFE-Input-Buchse des BASIS 100 mit einem (separat erhältlichen) RCA-Kabel an. Sehen Sie bitte in der Bedienungsanleitung Ihres Surround-Sound-(Vor)verstärkers nach, wie man die Crossover-Einstellungen vornimmt.

## LINE IN LEFT/RIGHT INPUT

Wenn der Schalter LOW PASS VARIABLE/LFE UNFILTERED nach links gestellt ist (auf LOW PASS VARIABLE), dann sind die eingebauten Frequenzweichen aktiv und der Crossover-Knopf wird ansprechen. Damit können Sie nun die Filterung des Subwoofers justieren, sodass sie zum Output Ihrer Hauptlautsprecher passt.

Falls es an Ihrem Surround-Sound-(Vor)verstärker einen Subwoofer-Ausgang gibt, schließen Sie diesen mit einem (separat erhältlichen) RCA-Kabel an die Eingangsbuchse LINE IN LEFT des Subwoofers an. Falls Ihr Surround-Sound-(Vor)verstärker zwei Line-Ausgänge hat, verbinden Sie mit zwei (separat erhältlichen) RCA-Kabeln den linken Ausgang mit der Eingangsbuchse LINE IN LEFT am Subwoofer und den rechten Ausgang mit der Eingangsbuchse LINE IN RIGHT am Subwoofer. Weisungen bezüglich der Einstellungen entnehmen Sie bitte dem Kapitel „Einstellung des Subwoofers“.

## STEREOANSCHLÜSSE

Falls Sie den BASIS 100 in einer Stereo-Anordnung verwenden wollen, muss Ihr Stereo-(Vor)verstärker ein oder zwei Line-Ausgänge haben (sehen Sie bitte in der Bedienungsanleitung Ihres Stereo-(Vor)verstärkers nach). Die Line-Ausgangsbuchsen Ihres Stereo-(Vor)verstärkers müssen mit zwei (separat erhältlichen) RCA-Kabeln an die Eingangsbuchsen LINE IN LEFT/RIGHT des Subwoofers angeschlossen werden.

Der Schalter LOW PASS VARIABLE/LFE UNFILTERED muss nach links gestellt sein (auf LOW PASS VARIABLE), weil sonst die eingebauten Frequenzweichen nicht aktiv sind und keine Justierung des Subwoofers möglich wäre. Sehen Sie bitte in dem Kapitel „Einstellung des Subwoofers“ nach, wo Sie eine Anleitung für diese Justierungen finden.



### ■ WARNUNG

Um beim Herstellen der Kabel- und Steckverbindungen Schäden zu vermeiden, schalten Sie hierfür den Subwoofer und die mit ihm verbundene Ausrüstung bitte ab!

## VERWENDUNG ZWEIER SUBWOOFER

In den meisten Fällen werden Sie mit einem einzigen BASIS 100 ausgezeichnete Ergebnisse erzielen. Zwei BASIS 100 Subwoofer zu verwenden ist als kompromisslose Stereolösung möglich, oder um in einer Surround-Anordnung in großen Räumen einen ganz gewaltigen Schalldruck wiederzugeben.

Die Anschlüsse sind im Prinzip dieselben wie in den vorigen zwei Abschnitten beschrieben, aber für Stereo sollten Sie nur den linksseitigen Kanal mit lediglich einem Eingangsanschluss am linksseitigen BASIS 100 und den rechtsseitigen Kanal mit lediglich einem Eingangsanschluss am rechtsseitigen BASIS 100 verbinden.

Für eine Surround-Anordnung teilen Sie das Ausgangssignal Ihres Surround-Sound-(Vor)verstärkers mit einem (separat erhältlichen) RCA-Splitter und schließen die beiden Outputs an. In jeder anderen Hinsicht halten Sie sich wieder an die obigen Weisungen, nur eben unter Verwendung getrennter Kanäle. Mit etwaigen weiteren Fragen wenden Sie sich bitte an Ihren autorisierten DALI-Händler.

## EINSTELLUNG DES SUBWOOFERS

Wenn Sie sich für die gewünschte Methode des Anschlusses entschieden haben und den Subwoofer platziert haben, können Sie mit dem spannenden Vorgang der Feineinstellung (dem „Tuning“) Ihrer Anlage beginnen. Beachten Sie bitte, dass die Platzierung des Subwoofers seinen Beitrag zur Klangwirkung im Ganzen stark beeinflussen wird. Stellt man den BASIS 100 beispielsweise in einer Ecke auf, wird der Bass viel massiver sein, als wenn der Subwoofer mitten zwischen zwei Zimmerecken platziert wird.

Folgende Tuning-Methoden werden empfohlen, um die besten Ergebnisse zu erzielen. Verwenden Sie ein Musikstück, das Sie gut kennen und das vorzugsweise rhythmischen Bass enthält, wie etwa Kesselpauken, Bassgitarre o.Ä. Beginnen Sie, indem Sie den Lautstärkekнопf (VOLUME) auf die Mitte der Skala einstellen (in 12-Uhr-Position). Stellen Sie nun den PHASE-Schalter auf 180° (d.h. nach rechts) und den Netzschalter (POWER) auf ON.

## PEGELEINSTELLUNG

Stellen Sie die Lautstärke (VOLUME) des BASIS 100 so ein, dass der Bass zum Pegel der Hauptlautsprecher passt. Man sollte den Beitrag des BASIS 100 zum Klangbild zu würdigen wissen, ohne dass er jemals überwältigend wirkt. Die Bässe müssen straff und präzise kommen, sodass der Subwoofer nicht mehr und nicht weniger als den exakten Grad der Basspräsenz in der Musik oder sonstigen Tonaufzeichnung wiedergibt. Baut man den BASIS 100 in eine Surround-Anlage ein, so ist es zweckmäßig, am BASIS 100 einen festen Pegel auszuwählen und den Subwoofer-Output dann mittels der Setup-Funktion des Surround-(Vor)verstärkers zu justieren.

Sind die Basspegel zu hoch eingestellt, wird die Qualität Ihres Hörerlebnisses durch Verzerrungen geschmälert. Beachten Sie auch bitte, dass die Platzierung des Subwoofers seinen Klangbeitrag stark beeinflussen wird.

## EINSTELLUNG DER ÜBERNAHMEFREQUENZ

Die Übernahmefrequenz (Crossover-Frequenz) einzustellen ist nur dann erforderlich, wenn man LINE-IN-LINKS/RECHTS-Inputs benutzt. Sobald der Lautstärkepegel entschieden ist, können Sie mit der ebenso wichtigen Justierung der Überschneidung zwischen den Hauptlautsprechern und dem BASIS 100 beginnen. Dazu justieren Sie den CROSSOVER-Knopf aufwärts und abwärts, bis Sie hören können, dass der Bass gleichmäßig ist und keinen Signalverlust aufweist. Es kann sein, dass Sie die Lautstärke danach erneut regulieren müssen.

## PHASENEINSTELLUNG

Probieren Sie verschiedene Einstellungen – wenn nötig, in Kombination mit einer Neujustierung von Lautstärke (VOLUME) und Übernahmefrequenz (CROSSOVER). Wählen Sie die Position aus, die den glattesten Übergang zwischen den Hauptlautsprechern und dem Subwoofer bietet. Die Entscheidung mag nicht leicht zu treffen sein, aber oft zahlt es sich aus, bei Ihrer Suche nach dem besten Klang ausgiebig zu experimentieren. Es ist auf jeden Fall anzuraten, sich den Klang der Anlage ein paar Tage lang anzuhören, bevor man eventuell die endgültigen Justierungen vornimmt. Für Surround und für 2-Kanal-Stereo dieselbe Einstellung zu verwenden erzielt nicht immer die besten Ergebnisse. Deshalb ist es eine gute Idee, sich für Surround und Stereo den jeweils bevorzugten Setup zu notieren.

## AUTO / ON / OFF-SCHALTER

Für den AUTO-Schalter gibt es drei Einstellungen:

- 1) ON In dieser Einstellung wird die Stromzufuhr des Subwoofers mit dem POWER-Schalter kontrolliert.
- 2) AUTO Ist der Hauptnetzschalter aktiviert, wird der Subwoofer-Verstärker sich einschalten, sobald ein Inputsignal an einem der Eingänge festgestellt wird. Wird etwa 10 Minuten lang kein Signal festgestellt, geht der Subwoofer auf standby.
- 3) OFF Der Subwoofer wird abgeschaltet sein.

## POWER

Der POWER-Schalter ist der ON/OFF-Hauptschalter. Wir empfehlen, die Anlage abzuschalten (OFF), wenn sie längere Zeit nicht benutzt wird. Wenn Sie Anschlüsse ändern, ist immer die Netzspannung vom Subwoofer abzukoppeln.

## ÜBERLASTUNG DES SUBWOOFERS

Wird der BASIS 100 ernstlich überlastet, stellt die eingebaute Sicherheitsschaltung den Strom ab. Wenn das passiert, drehen Sie die Anlage herunter und der BASIS 100 wird nach einer kurzen Zeitspanne automatisch wieder online gehen. Die eingebaute Sicherheitsschaltung bietet jedoch keine Garantie gegen Schäden infolge von Überlastung.



### ■ HINWEIS

Wenn zwei BASIS 100 verwendet werden, erzielt man gewöhnlich die besten Ergebnisse, indem man die zwei Subwoofer relativ nah beieinander platziert (in 1-2 Meter Abstand).

## DIE PLATZIERUNG DES SUBWOOFERS

Sowohl die Kraft als auch die Qualität der tiefen Bässe hängen von Größe und Form des Raumes und von der Position des/der Subwoofer(s) und der Hauptlautsprecher ab. Platzierung nahe einer Seiten- oder Rückwand wird den Bass hervorheben. Platzierung in einer Ecke wird ihn noch stärker hervorheben. Experimentieren Sie mit verschiedenen Platzierungen, um festzustellen, mit welcher nach Ihrer Einschätzung der ideale Klang erzielt wird.

Der BASIS 100 Subwoofer hat an der Unterseite des Gehäuses einen Bassport. Stellen Sie sicher, dass der Luftfluss nicht blockiert wird, weil dadurch der Umfang der Basswiedergabe durch den Subwoofer negativ verändert würde.

## REINIGUNG UND WARTUNG

Reinigen Sie das Gehäuse mit einem weichen, trockenen Lappen. Ist das Gehäuse verschmutzt, wischen Sie es mit einem weichen Lappen ab, der in einen Allzweckreiniger getunkt und kräftig ausgewrungen wurde. Seien Sie besonders vorsichtig beim Abwischen des Lautsprecherkegels, weil er sehr zerbrechlich ist. Das Gitter kann staubgesaugt und mithilfe eines nach Anfeuchtung mit einem milden Allzweckreiniger gut ausgewrungenen, fusselreien Lappens abgewischt werden.

## DIREKTE SONNENEINSTRALUNG MEIDEN

Die Oberflächen des Subwoofers sind gegen Sonnenlicht empfindlich, das auf die Dauer eine Ausbleichung verursachen kann. Um diesen Effekt zu verringern, empfehlen wir, direkte Sonneneinstrahlung auf den Subwoofer zu vermeiden.

## ENTSORGUNG

Wenn Sie dieses Produkt entsorgen möchten, dürfen Sie es nicht in den allgemeinen Haushaltsmüll geben. Für gebrauchte elektronische Produkte gibt es ein separates Abholssystem im Rahmen der gesetzlichen Anforderungen an korrekte Behandlung, Rückgewinnung und Recycling. Private Haushalte in den EU-Mitgliedsstaaten sowie in der Schweiz und in Norwegen können ihre gebrauchten Elektronikprodukte kostenlos an den offiziellen Sammelstellen abgeben oder an einen Händler zurückgeben (sofern man ein ähnliches neues Produkt kauft). Für alle anderen Länder erkundigen Sie sich bitte bei den zuständigen Behörden nach der richtigen Verfahrensweise für die Entsorgung. So werden Sie sicherstellen, dass Ihr ausgedientes Produkt die nötige Behandlung, Rückgewinnung und Wiederverwertung durchläuft und somit potenziell schädliche Auswirkungen auf Umwelt und Gesundheit verhütet werden.



## TECHNISCHE SPEZIFIKATIONEN

Frequenzbereich +/- 3dB [Hz]	32 – 150
Maximaler Schalldruckpegel [dB]	109
Crossover-Frequenz [Hz]	40 – 120
Input-Impedanz [kOhm]	15
Niederfrequenztreiber [inch]	1 x 10
Gehäusetyp	Bassreflex
Bassreflex-Tuningfrequenz [Hz]	32.5
Verstärkerleistung [W]	100
Funktionen	Lautstärke, Crossover-Frequenz, Phasenschalter, LP-Filter-Schalter, Auto Power On/Off (schaltbar)
Standby-Leistungsverbrauch [W]	1.5
Maximaler Leistungsverbrauch [W]	175
Anschluss-Eingänge	Mono Line Level LFE, Stereo Line Level (Low-Pass-gefiltert)
Empfohlene Platzierung	Fußboden
Empfohlener Abstand von der Wand [cm / inch]	10 – 100 / 4 – 25
Magnetische Abschirmung	Keine
Abmessungen [H x B x T] [cm]	34.0 x 32.0 x 37.0
Abmessungen [H x B x T] [inch]	13.4 x 12.6 x 14.6
Gewicht [kg/lb]	14/30.9
Finish	Vinyl
Farbe	Schwarz

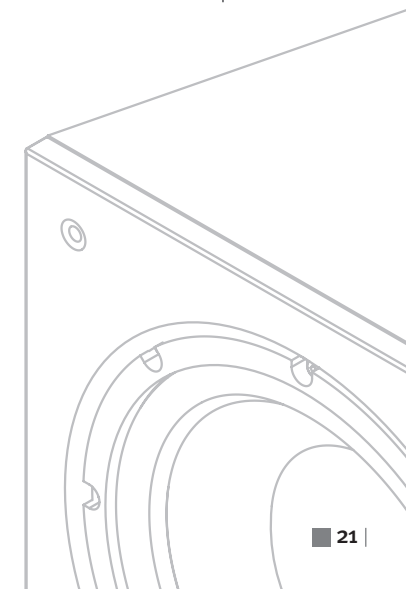

## ⚠ ADVARSEL ⚠

UNDGÅ STØDRISIKO. APPARATET MÅ IKKE ÅBNES. FOR AT MINDSKE RISIKO FOR ELEKTRISK STØD, MÅ BAGPANEL IKKE FJERNES. DER ER INTET INDENI SOM KAN SERVICERES AF BRUGEREN. AL SERVICE HENVISES TIL AUTORISERET VÆRKSTED.



Lynsymbolet i en trekant skal advare brugeren mod uisoleret farlig spænding inde i apparatet som kan være stor nok til at udgøre risiko for elektrisk stød.



Symbolet med udråbstegn i en trekant skal advare brugeren om vigtige forholdsregler vedr. brug, vedligeholdelse (service) af apparatet i den medfølgende litteratur.

- 1 Læs informationerne - Alt vedr. sikkerhed og betjening bør læses inden produktet tages i brug.
- 2 Gem informationerne - Informationer om sikkerhed og betjening bør også opbevares til senere brug.
- 3 Overhold advarsler - Overhold nøje alle advarsler som findes på produktet eller i brugsvejledningen.
- 4 Følg instruktionerne - Alle sikkerheds- og betjeningsinstrukser bør overholdes nøje.
- 5 Vand og fugt - Produktet bør ikke benyttes tæt på vand, f.eks. badekar, håndvask, køkkenvask, vaskebalje, fugtig kælder, swimming pool, o.s.v.
- 6 Vogn og stander - Brug kun vogn eller stander i henhold til producentens anvisninger.
- 7 Montering på loft eller væg - Apparatet bør kun lofts- eller vægmonteres i henhold til producentens anvisninger.
- 8 Udluftning - Produktets placering skal tillade fri udluftning. Apparatet må f.eks. ikke placeres på seng, sofa, tæppe eller andet blødt underlag som kan blokere for udluftning. Produktet må ikke placeres i lukket reol eller racksystem som kan hæmme fri luftbevægelse til afkøling.
- 9 Varme - Produktet bør placeres bort fra varmekilder som radiatorer, direkte sollys, ovn/komfur eller andre produkter (også effektforstærkere) der udstråler varme.
- 10 Strømkilder - Produktet må kun strømfødes som beskrevet i brugsvejledning eller som angivet på selve produktet.
- 11 Lysnetledning - Lysnetledninger bør placeres, så de ikke klemmes af gående eller af genstande placeret på eller ved dem. Pas især godt på ved stik, stikdåse og dér hvor ledningen kommer ud af produktet.
- 12 Rengøring - Brug aldrig rengøringsvæsker. Brug kun en tør klud til at fjerne støv og snavs.
- 13 Ved længere tid uden brug - Stikket bør tages ud af kontakten, hvis apparatet ikke skal bruges gennem længere tid.
- 14 Fremmede genstande og væsker - Fremmede genstande eller væsker må aldrig trænge ind i apparatet gennem åbningerne.
- 15 Skade der kræver service - Apparatet bør afleveres til service på autoriseret værksted i følgende tilfælde:
  - a) Når lysnetledning eller stik er beskadiget.
  - b) Når væske eller fremmed genstand er trængt ind i produktet.
  - c) Hvis produktet har været udsat for regn.
  - d) Hvis produktet ikke fungerer korrekt eller hvis produktets ydelse ændres markant.
  - e) Hvis produktet udsættes for slag, fald eller anden skade.
- 16 Service - Brugeren bør ikke forsøge service udover det som beskrives i brugsvejledningen. Al anden service henvises til autoriseret værksted.

## INDHOLD

DALI – Danish Audiophile Loudspeaker Industries	24
Udpakning af subwoofer	25
Tilspilning	25
Tilslutninger	26
Surroundtilslutninger	26
LFE indgang	27
LINE IN/LEFT/RIGHT indgange	27
Stereotilslutning	27
Brug af to subwoofere	28
Justering af subwoofer	28
Niveauregulering	28
Justering af defrefrekvens	29
Faseomskifter	29
AUTO ON/OFF omskifter	29
POWER	29
Overbelastning	29
Placering af subwoofer	30
Rengøring og vedligeholdelse	30
Undgå direkte sollys	30
Bortskaffelse	30
Tekniske specifikationer	31

## DALI - DANISH AUDIOPHILE LOUDSPEAKER INDUSTRIES

Tillykke med din nye DALI BASIS 100 subwoofer. For os er det vigtigt, at din nye DALI subwoofer opstilles og tilsluttes bedst muligt. Derfor anbefaler vi at du læser manualen og følger dens anvisninger.

Du kan læse om opstilling og tilslutning - samt nogle gode råd om, hvordan du får mest ud af din nye subwoofer.

Husk at tilmelde dig vores elektroniske nyhedsbrev på [www.dali.dk](http://www.dali.dk)

DALI er anerkendt over hele verden for unikke højttalere konstrueret ud fra kompromisløse krav til design og lyd. Vores mål for hver eneste DALI højttaler er os altid for øje: At skabe lydoplevelser i dit hjem, som får dig til at glemme tid og sted.

God fornøjelse.



IN ADMIRATION OF MUSIC

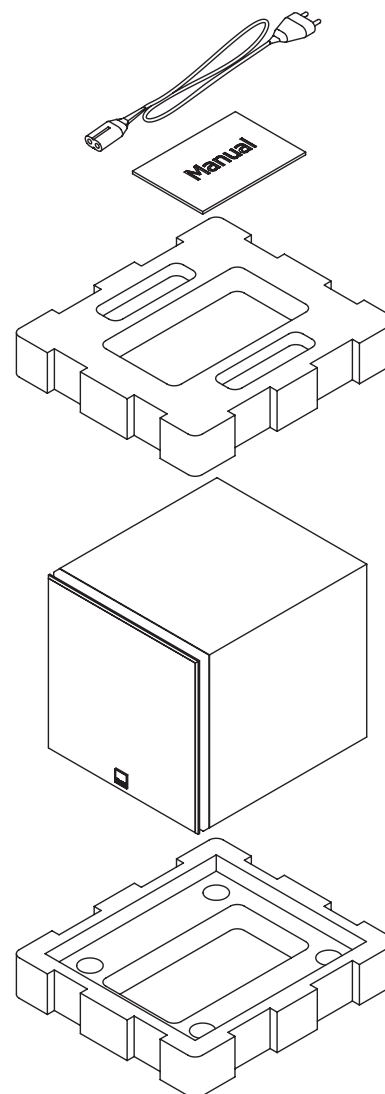

## UDPAKNING AF SUBWOOFER

Følgende findes i kassen:

- ▶ DALI BASIS 100 subwoofer
- ▶ Lysnetledning
- ▶ Brugsvejledning

Undgå skader på indholdet under udpakning.

## TILSPILNING

En højttaler skal som alle andre mekaniske systemer (f.eks. en ny bil) "køres til". Du vil derfor kunne glæde dig over en gradvist forbedret lyd kvalitet i den første tid. Tilspilningsperioden varierer afhængig af hvor meget og hvor højt du spiller, men regn med ca. 100 timers brug ved moderat niveau. Modsat andre mekaniske systemer, forlænges en højttalers levetid faktisk ved regelmæssig brug.



### NOTE

Visse specielle testplader kan indeholde signaler som kan være skadelig for subwooferen ved længere tids konstant brug. Derfor frarådes brug af sådanne testsignaler.

## TILSLUTNINGER

BASIS 100 har indbygget effektforstærker og aktivt delefilter. Der er to tilslutningsmuligheder: Den ene til stereoanlæg og den anden til surroundanlæg. På subwooferens bagside findes to linieindgange under LINE IN mærket RIGHT og LEFT/LFE.

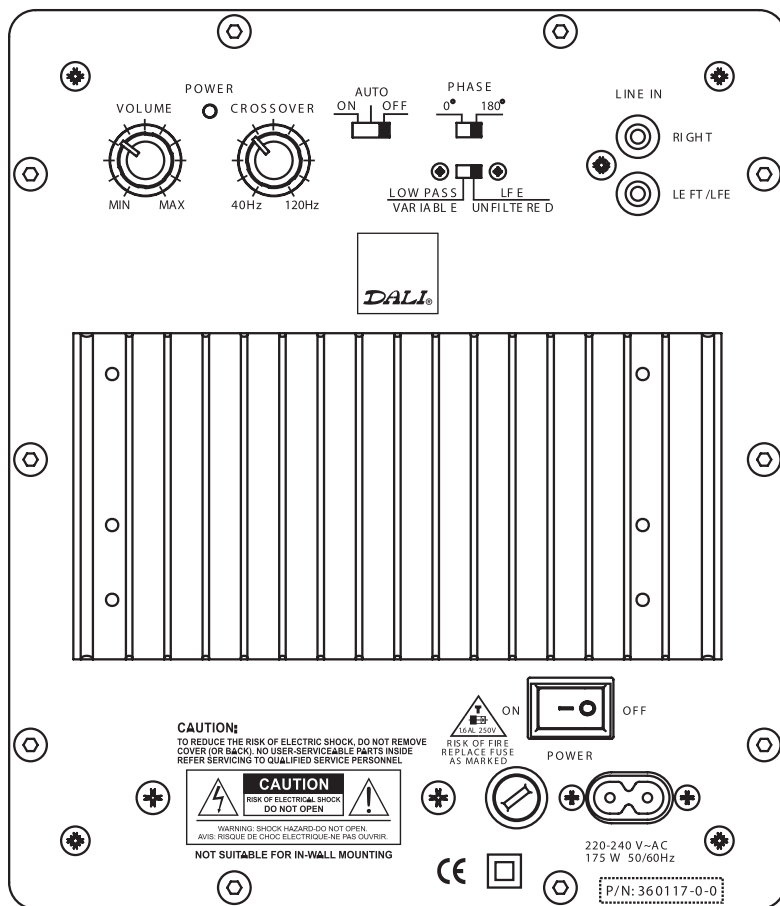

## SURROUNDTILSLUTNING

Subwooferen kan tilsluttes surroundanlæg på to måder: Via LINE IN LEFT/RIGHT eller via LFE. Sandsynligvis er der en særlig subwoofer- eller linieudgang på din surround processor/forstærker. Se brugsvejledningen for dit surroundsystem.

## LFE INDGANG

Hvis frekvensfiltrering mellem hovedhøjtalerne og subwooferen skal ske i din surround processor/forstærker, skubbes LOW PASS VARIABLE/LFE UNFILTERED omskifteren til højre (stillingen LFE UNFILTERED).

Med LOW PASS VARIABLE/LFE UNFILTERED omskifter i stillingen LFE UNFILTERED, bruges de inbyggede delefilter ikke og tilhørende CROSSOVER drejeknap har ingen funktion.

Subwooferudgang fra surround processor/forstærker tilsluttes LFE indgang på BASIS 100 med signalkabel (købes separat). Delefilterindstillinger laves i opsætningsmenu i din surround processor/forstærker som beskrevet i dens brugsvejledning.

## LINE IN LEFT/RIGHT INPUT

Med LOW PASS VARIABLE/LFE UNFILTERED i stillingen LOW PASS VARIABLE (omskifter skubbet til venstre), er de indbyggede delefilter og tilhørende drejeknap aktive. Med knappen justeres subwooferens filterfunktion, så lyden hænger godt sammen med dine hovedhøjtalere.

Hvis din surround processor/forstærker har subwooferudgang, tilsluttes den til LINE IN LEFT på subwooferen med signalkabel (købes separat). Hvis der er to linieudgange på din surround processor/forstærker, tilsluttes venstre udgang til LINE IN LEFT på subwooferen og højre udgang tilsluttes LINE IN RIGHT på subwooferen med to signalkabler (købes separat). Se afsnittet "Justering af subwoofer" for vejledning i de nødvendige justeringer.

## STEREOTILSLUTNING

For tilslutning af BASIS 100 til stereoanlæg, skal stereoforforstærker/forstærker have een eller to linieudgange (se produktets brugsvejledning). Stereoforforstærker/forstærkerens linieudgange tilsluttes LINE IN LEFT/RIGHT på subwooferen med een eller to signalkabler (købes separat).

LOW PASS VARIABLE/LFE UNFILTERED omskifter skubbes til venstre (stillingen LOW PASS VARIABLE), ellers er de indbyggede delefilter ikke aktive og subwooferen kan ikke justeres. Se afsnittet "Justering af subwoofer" for vejledning i brug af disse justeringer.



### ADVARSEL

For at undgå skader i forbindelse med tilslutning af kabler/stik, bør subwooferen og resten af anlægget slukkes først.



## BRUG AF TO SUBWOOFERE

I de fleste tilfælde får du fine resultater med kun een BASIS 100. Men to BASIS 100 subwoofere kan bruges som kompromisløs stereoløsning eller hvis der ønskes meget kraftigt lydtryk fra et surroundanlæg i et stort rum.

Tilslutning af to subwoofere er generelt som beskrevet i de to forrige afsnit, men for stereo bør man kun tilslutte venstre kanal til een indgang på venstre BASIS 100 og højre kanal til een indgang på højre BASIS 100.

Ved surroundanlæg, splittes udgangssignalet fra surround processor/forstærker med et phono Y-stik (købes separat). Stikkets to udgange tilsluttes hver sin subwoofer. Hvad alt andet angår, følges ovenstående instruktioner, bare med separate kanaler. Din autoriserede DALI forhandler kan bistå dig, hvis du har spørgsmål.

## JUSTERING AF SUBWOOFER

Når tilslutning og placering af subwooferen er afklaret, begynder den spændende proces med fintuning af systemet. Bemærk at subwoofere har stor indflydelse på dens totale ydelse. F.eks. ved placering i et hjørne, bliver bassen noget kraftigere end ved placering midt mellem to hjørner.

De følgende justeringer anbefales for at opnå det bedste resultat. Brug et stykke velkendt musik, helst med rytmisk bas som f.eks. pauka, el-bas, o.s.v. Start med VOLUME skruet halvvejs op (kl. 12). PHASE indstilles til 180 grader (omskifter skubbes til højre). POWER skal være ON.

## NIVEAUREGULERING

VOLUME indstilles så niveauet fra BASIS 100 passer til niveauet fra hovedhøjtalerne. Subwoofere bidrag skal kunne værdsættes, men må ikke dominere helheden. Bassen skal være stram og ren, så subwoofere gengiver præcist den mængde bas som findes i musikken/flimlydsporet, hverken mere eller mindre. Hvis BASIS 100 installeres i surroundanlæg, kan det være praktisk at vælge et fast niveau på BASIS 100 og justere subwooferniveauet i surround forforstærker/forstærkerens opsætningsmenu.

Hvis bassens niveau indstilles for højt, opstår der forvrængning som forringer din lytteoplevelse. Bemærk at subwoofere har stor indflydelse på det opnåelige resultat.

## JUSTERING AF DELEFREKVENNS

Justering af delefrekvens er kun nødvendig når LINE IN LEFT/RIGHT indgangene bruges. Når niveauet er indstillet, kan man gå i gang med den lige så vigtige justering af overgangen mellem hovedhøjtalerne og BASIS 100. Det sker ved at man skruer op og ned for CROSSOVER knappen indtil bassen hænger godt sammen med resten uden udfald. Det kan være nødvendigt at justere VOLUME igen bagefter.

## FASEOMSKIFTER

Prøv de to stillinger - eventuelt kombineret med ny justering af VOLUME og CROSSOVER. Vælg den stilling som giver den jævreste overgang mellem hovedhøjtalerne og subwoofere. Valget kan være svært, men det betaler sig at eksperimentere grundigt i søgen efter den bedste lyd. Under alle omstændigheder, er det en god ide at lytte i nogle dage inden de endelige justeringer laves. Det giver ikke altid det bedste resultat at bruge samme indstilling både til surround og til 2-kanals stereo. Derfor anbefales at du noterer de bedste indstillinger for surround og stereo og skifter efter behov.

## AUTO ON/OFF OMSKIFTER

AUTO omskifteren har tre stillinger:

- 1) ON Subwoofer tændes/slukkes med POWER knappen
- 2) AUTO Når POWER er tændt, tænder forstærkeren automatisk når signal detekteres på en indgang. Efter ca. 10 minutter uden signal, går forstærkeren automatisk i standby-mode.
- 3) OFF Subwoofere slukkes.

## POWER

POWER knappen er subwoofere hovedafbryder. Det tilrådes at slukke når subwoofere ikke skal bruges gennem længere tid. Når kabler skal tilsluttes eller fjernes, skal der altid slukkes helt for subwoofere.

## OVERBELASTNING AF SUBWOOFER

Ved alvorlig overbelastning af BASIS 100, griber det indbyggede sikringskredsløb ind og slukker. Hvis det sker, sluk for anlægget. BASIS 100 tænder automatisk igen efter en kort pause. Det indbyggede sikringskredsløb er ingen garanti mod skader på subwoofere.



### NOTE

Når du bruger to BASIS 100 subwoofere, opnås de bedste resultater som regel ved at placere subwoofere relativt tæt på hinanden (1 til 2 meter).

## PLACERING AF SUBWOOFER

Både kvantitet og kvalitet af dybbas afhænger af rummets størrelse og form samt placering af subwoofer(e) og hovedhøjtalere. Placering tæt på side- eller bagvæg fremhæver bassen. Hjørneplacering fremhæver den endnu mere. Prøv med forskellige placeringer indtil du finder den der giver det bedste resultat.

BASIS 100 har refleksport i bunden af kabinettet. Der skal altid være fri luftbevægelse omkring porten, ellers nedsættes baslydtrykket fra subwooferen.

## RENGØRING OG VEDLIGEHOLDELSE

Kabinettet rengøres med en blød, tør klud. Hvis der er meget snavs, vask med en blød klud fugtet let med vaskemiddel og vredet godt op. Pas på ved berøring af basmembranen, da den kan være skrøbelig. Frontrammen kan støvsuges og rengøres med en fnugfri klud fugtet med et mildt vaskemiddel og vredet godt op.

## UNDGÅ DIREKTE SOLLYS

Kabinettets overflade er følsom overfor sollys som kan få den til at blegne efter nogen tid. For at undgå blegning, anbefales en placering hvor subwooferen ikke udsættes for direkte sollys.

## BORTSKAFFELSE

Ved bortskaffelse af produktet, bør det ikke blandes med almindeligt husholdningsaffald. Der findes et separat indsamlingssystem til brugt elektronik i henhold til lovgivning som kræver korrekt indsamling, behandling og genbrug. Private husstande i EU medlemslande, Schweiz og Norge kan aflevere brugte elektronikprodukter gratis hos særlige indsamlingssteder eller til en forhandler (i forbindelse med køb af lignende nyt produkt). I andre lande, kontaktes de lokale myndigheder ang. korrekt bortskaffelse. Ved at udvise miljøbevidsthed, sikrer du at dit affald indsamles, behandles og genbruges optimalt. Dermed er du med til at reducere potentielle problemer for miljøet og menneskers helbred.



## TEKNISKE SPECIFIKATIONER

Frekvensområde +/- 3dB [Hz]	32 – 150
Max. SPL [dB]	109
Delefrekvens [Hz]	40 – 120
Indgangsimpedans [kOhm]	15
Basenhed [Tommer]	1 x 10
Kabinetstype	Basrefleks
Basrefleks systemresonans [Hz]	32.5
Forstærkereffekt [W]	100
Justeringer	Volumen, delefrekvens, faseomskifter, LP filtreret omskifter, Auto tænd/sluk (valgbart)
Standby strømforbrug [W]	1.5
Max. strømforbrug [W]	175
Indgangstilslutninger	Mono LFE linieindgang, stereo linieindgange (lavpas filtreret)
Anbefalet placering	Gulv
Anbefalet afstand fra væg [cm]	10 – 100
Magnetisk afskærmning	Nej
Mål [HxBxD] [cm]	34.0 x 32.0 x 37.0
Vægt [kg]	14
Finish	Vinyl
Farve	Sort

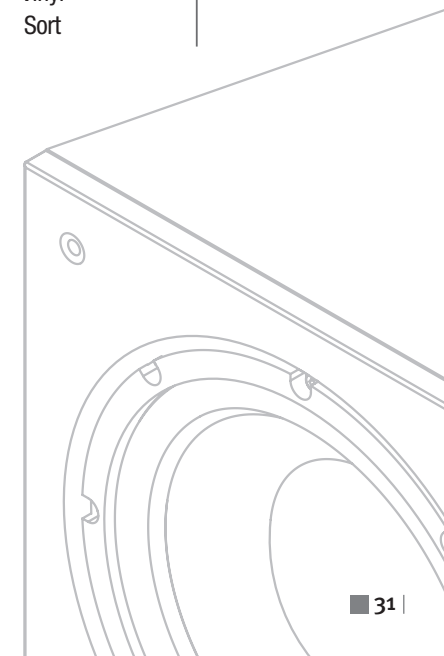





IN ADMIRATION OF MUSIC